

# KARJALAN JÄÄKÄRI

3' 86

KARJALAN  
KUNTA





KAJAANI



KUOPIO



JOENSUU



MIKKELI



LAPPEENRANTA



KOUVOLA

INKEROINEN



# AUTOILIJAT EDUKSENNE:

## Nykyaikaista autotarvike- ja varaosa- palvelua Itä- ja Kaakkois- Suomessa.

### PIELISENSUUN AUTO OY

Tulliportinkatu 50 Puh. (973) 235 65

### VARAOSANURKKA

Yläsatamakatu 15 Puh. (973) 258 75

### KAJAANIN VARAOSA KY

Pohjolankatu 26 Puh. (986) 265 01

### PUIJON VARAOSA

Maaherrankatu 23 Puh. (971) 114 124

### LAPPEENRANNAN VARAOSA

Ratakatu 28 Puh. (953) 113 21

### MIKKELIN VARAOSA KY

Mikonkatu 5 Puh. (955) 367 530

### KOUVOLAN VARAOSA KY

Keskikatu 13 Puh. (951) 164 49

### INKEROISTEN VARAOSA

Päätie 6 Puh. (951) 711 92

#### TOIMINTA-AJATUKSEMME:

Korkealaatuisia tuotteita  
edullisin hinnoin useimpiin  
automerkkeihin.

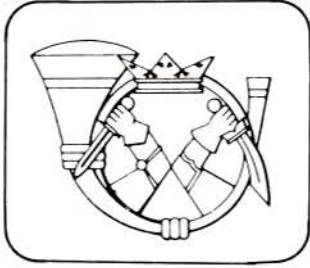

## KARJALAN JÄÄKÄRI 3/1986

Karjalan Jääkäripataljoonan ja  
Karjalan Jääkäripataljoonan Killan lehti  
19. vuosikerta



Päätoimittaja  
Majuri

Eero Riuttala

Toimitussihteeri  
Sotilasmestari

Pauli Reinikainen

Ilmoitushankkija  
Yliluutnantti evp

Aimo Turunen

Osoite  
Karjalan Jääkäri

PL 5  
80791 Kontioranta

Puh. (973) 738 201  
(973) 738 209  
(973) 738 311  
(973) 823 698

(Päätoimittaja)  
(Toimitussihteeri)  
(Taloudenhoitaja)  
(Ilmoitushankkija)

Painopaikka: Pohjois-Karjalan Kirjapaino Oy Joensuu 1986

### Sisältö:

Kertausharjoituskutsuko? .....	4
Koulutusorganisaatiota kehitetään .....	5
Nimitykset ja ylennykset .....	7
Eläkkeelle ja uusiin tehtäviin .....	8
Ykköskasarmi uusiutui .....	9
Vieraita Sveitsistä .....	10
JR 9 kävi .....	10
HYTE vieraili Kontiorannassa .....	11
KarJP:n vuosipäivää vietettiin 20. 11. 1986 .....	12
Kotiuttamistilaisuuksia .....	14
Lauri Pihkala kotijoukkojen liikuntakasvatuksen johtajana jatkosodan aikana .....	16
Prikaatin sotapäiväkirjasta: Orkesteri soitti hyvin yhteen .....	20

Kertausharjoitus: Toiminta rennon rehtiä .....	23
Simo Jääskeläinen: Tilinpäätös .....	25
Kiltamme puheenjohtaja täytti 60 vuotta .....	26
KarJP:n Killan syyskokous .....	28
JR 9 Killan tilaisuuksia .....	31
Romuluu: Hyvää päivää .....	33
Karjalan Pojat jotoksella .....	34
Sotilaskoti toimii .....	37
JTK — Pataljoonamme osana .....	40
Mitä "kuittailu" tarkoittaa? .....	41
Jääkärit urheilevat .....	44
Aliupseerikoulun kurssi 119 .....	47

Kansikuva: Alkupalven auringonlasku Höytiäisellä.

**VARUSMIES!**  
**PALVELUT LÄHELLÄSI**  
**PARTURI-KAMPAAMO**  
**RITVA KORHONEN**

KONTIORANTA P. 73589  
Palvelemme: ark. 8—18, la 8—14

Uusien ja käytettyjen autojen  
osto ja myynti Joensuussa

**KEJOAUTO**

Ukkolantie 16 80130 Joensuu  
puh. (973) 212 20



## Kertausharjoituskutsuko?

Kirjoitin tahallani otsikon väärin. Miten niin?

Siten niin, että kysymys ei ole oikeastaan kertausharjoituksista, eikä varsinkaan kutsusta osallistua niihin. Yleiseen kielenkäyttöön levinnyt ilmaisu on itse asiassa virheellinen. Tutkitaanpa asiaa tarkemmin.

Asevelvollisten koulutus jakautuu varusmieskoulutukseen ja reserviläiskoulutukseen. Johdonmukaisesti.

Varusmieskoulutus painottaa yksilön sotilaallisia taitoja perustaksi toiminnalle sodan ajan joukossa. Sodan ajan joukon koulutus eli reserviläiskoulutus on suoraa jatkoa varusmieskoulutukselle — ei siis niinkään k e r t a u s t a vaan koulutuksen jatkamista siitä, mihin varusmieskoulutuksessa päädyttiin. Ja mikä tärkeintä: vasta reservin harjoituksessa asevelvollinen näkee ja kokee sen todellisen sodan ajan joukonsa, johon hänet on sijoitettu. Osa henkilökohtaisista taidoista kaippaa tietenkin kertausta. Tästä johtuu hieman harhaanjohtava nimitys ”kertausharjoitus”, kun pitäisi puhua ”reservin harjoituksesta” ja reserviläiskoulutuksesta.

Toinen virhe: reserviläiskoulutukseen ei ”kutsuta” vaan käsketään. Käskyn perustana on sekä asevelvollisuuslakimme että koulutustarve. Totta on, että monelle käsky tulee ”huonoon aikaan” tai liian myöhään, mutta laki on laki. Eikä se nyt niin ylivoimaista ole ottaa selville, milloin joukkoni on kertausharjoitusvuorossa. Selkeää ja johdonmukaista järjestelmää hämmentävät lukuisat sinänsä usein välttämättömät lykkäykset. Jostakin äkkiä mies tilalle . . .

Tänä vuonna koulutetaan puolustusvoimissa kaikkiaan noin 44 000 reserviläistä reservin harjoituksissa. Varusmiesten määrä jää kymmenisen tuhatta pienemmäksi.

Viime keväänä mietintönsä julkistanut Parlamentaarinen Puolustustoimikunta esittää reserviläisten taloudellisten etujen selvää kohentamista. Ja syytäpä onkin. Lykkäysten määrän lisääntyminen on kovasti epäedullista koulutukselliselle valmiudellemme. Rahan puutetta on helppo valittaa, mutta minkäs teet.

Myös Karjalan Jääkäripataljoona on kouluttanut kuluvana vuonna lukumääräisesti enemmän reserviläisiä kuin varusmiehiä. Sama suunta jatkuu lähivuosinakin. Savo-Karjalan sotilasläänin reserviläisten suhtautumisesta reservin harjoituksiin on vain pelkkää hyvää sanottavaa. Yllätyshän se ei oikeastaan ole, osoittaapa vain vastuuntuntoa.

Alunperin pelkästään varusmieskoulutuksen tarpeisiin rakenneltu ja vieläkin voimassaoleva organisaatio ja henkilöstö ovat ajoittain lujilla. Pilke silmäkulmassa ja valittamatta on toistia selviydytty. Ja selvittää jatkossakin — tulipa nyt sitten vaikka prikaatin murheet.



Johtava kotimainen

# Union-AhmoVaara

SEPPÖ KUKKONEN  
83950 AHMOVAARA  
Puh. (973) 671 123

Palvelemme:

ark. .... 7.00 — 20.00  
su. .... 9.00 — 20.00

**TURVALLISTA MATKAA!**



## Koulutusorganisaatiota kehitetään

Karjalan Jääkäripataljoonan kuten muidenkin puolustusvoimien joukko-osastojen päätehtävänä on asevelvollisten — varusmiesten ja reserviläisten — koulutus. Tämän työn tulokset vaikuttavat välittömästi puolustusvoimien rauhan ja sodan ajan joukkojen toimintakykyyn ja heijastuvat koko kansan asenteisiin maapuolustusta kohtaan. On selvää, että puolustusvoimissa kaikilla tasoilla ylimmästä johdosta joukkueen kouluttajaan asti tunnustetaan koulutuksen keskeinen merkitys ja tehdään työtä yhä parempien koulutustulosten saavuttamiseksi.

Koulutusedellytysten parantamiseen tähtää myös suunniteltu organisaatiotarkistus, jossa nykyiset itsenäiset joukko-osastot, Karjalan Jääkäripataljoona ja Pohjois-Karjalan Patteristo yhdistetään v. 1988 prikaatiksi. Tavoitteena on hallinto- ja huoltotoimintoja keskittämällä saada irroitettua lisää kantahenkilökuntaa koulutustehtäviin. Suunnittelu on vielä kesken. Sen tuloksia voidaan tarkastella vasta ensi vuonna.

Toisaalta on muistettava, että organisaatiotarkistus ei sinänsä paranna koulutustuloksia. Sen voivat tehdä vain kouluttajat ja koulutettavat yhteisvoimin. Perimmäinen tavoite — taistelija, joka l u o t t a a omiin ja tovereittensa taistelutaitoihin sodan oloissa — on vaativa. Sen saavuttamiseen ei riitä rutiinomainen kouluttaminen. Joukkoon tarvitaan hyvä yhteishenki, joka saa jokaisen koulutettavan omaehtoisesti pyrkimään hyvään tulokseen. Tätä oikeaa jääkärihenkeä olen ilokseni havainnut usein Karjalan jääkärien toimintaa seurattessani.

Maakunnan ja maanpuolustusjärjestöjen kannalta organisaatiotarkistus ei paljonkaan vaikuta vakiintuneisiin yhteyksiin ja toimintamuotoihin. Tykkimiehet koulutetaan Ylämyllyllä ja Karjalan jääkärit Kontiorannassa kuten tähänkin saakka. Joukko-osastojen piirissä toimiville maanpuolustusjärjestöille joukko-osastojen yhteinen johto tarjoaa mahdollisuuden voimavarojen keskittämiseen.

Ensi vuonna itsenäinen Suomi täyttää 70 vuotta. Meillä kaikilla on täysi syy juhlavuotena muistaa erityisesti sotiemme veteraaneja, jotka suurin uhrauksin taistelivat itsenäisyytemme puolesta ja sen jälkeen voimiaan säästämättä rakensivat meille hyvän maan elää. Huolehtikaamme kukin osaltamme siitä, että veteraanimme tuntevat kiitollisuutemme ja voivat viettää rauhallisen ja taloudellisesti turvattua vanhuuden.

Kiitän Karjalan Jääkäripataljoonaa ja sen Kiltaa ansiokkaasta toiminnasta maanpuolustuksen hyväksi ja toivotan kaikille Karjalan Jääkärien lukijoille rauhallista Joulua ja menestyksellistä vuotta 1987.

Savo-Karjalan sotilasläänin komentaja  
Kenraalimajuri

# PUHDASTA JÄLKEÄ



- kirjat
- lehdet
- rotaatiolehdet
- mainospainotuotteet
- julisteet
- lomakkeet
- kirjekuoret
- tarrat

**Kaikissa painatusasioissa**

## POHJOIS-KARJALAN KIRJAPAINO OY

Puh. 213 21 Torikatu 33 80100 Joensuu

***Matkusta mukavasti  
sinisillä linja-autoilla***



## **SAVO-KARJALAN LINJA OY**

**TARJOAA TEILLE EDULLISIA  
TILAUSMATKOJA**

**SOITA TAI TULE KÄYMÄÄN**

Pamilonkatu 28, JOENSUU

Puh. (973) 122 324, ilt. 801 662

Kari-Pekka Hietala



**Avaa koroton käteistili  
HIRVOXISSA**

Saat  
parhaat  
tuotteet  
heti kotiin!

Tuotteen voit  
maksaa korottomasti  
helmikuussa 50 %  
maaliskuussa 50 %

# **HIRVOX**

Niskakatu 8 Joensuu, puh. 234 21, 126 656



# pataljoonassa tapahtuu

## Henkilöasiat

### Nimitykset ja ylennykset

- lääkintäylliluutnantti Heimo Erkki Juhani Koskela on ylennetty lääkintäkapteeniksi 1. 9. 1986,



Koskela

- ylliluutnantit Urpo Ilmari Airaksinen ja Markku Jorma Kejonen on nimitetty kapteenin virkaan ja ylennetty kapteeniksi 1. 10. 1986,



Airaksinen



Kejonen

- väapelit Ari Matti Antero Hirvonen ja Risto Armas Kontkanen on ylennetty ylväpeliksi 1. 9. 1986,
- ylikersantti Matti Kalevi Hämäläinen on ylennetty väapeliksi 1. 9. 1986.



Hirvonen



Hämäläinen

### Pataljoonan kantahenkilökuntaan hyväksytyt

- luutnantit Hannu Ensio Mikkonen, Arto Tapani Muhonen ja Jouni Päiviö Pitkänen 1. 9. 1986,
- vänrikki Jouni Olavi Suomalainen 23. 9. 1986.



Mikkonen



Muhonen



Pitkänen



Suomalainen

### Siirrot

- majuri Pertti Antero Keränen on siirretty Joensuun Sotilaspiirin Esikuntaan 1. 10. 1986,

- väapeli Pertti Tapani Turunen on siirretty Joensuun Sotilaspiirin Esikuntaan 1. 9. 1986,
- ylikersantti Lauri Timo Tapani Hattunen on siirretty Kontiolahden Varuskuntasoihtokunnasta Karjalan Jääkäripataljoonaan 1. 9. 1986,
- kersantti Esa Tapio Koppelo on siirretty Vaasan Varuskuntasoihtokunnasta Kontiolahden Varuskuntasoihtokuntaan 1. 10. 1986.



Koppelo

*Karjalan Jääkäri-lehti ja Karjalan Jääkäripataljoona kiittävät tukijoitaan ja lahjoittajia vuodesta 1986 ja erityisesti vuosipäivänä pataljoonaa monin eri tavoin muistaneita.*

# Eläkkeelle ja uusiin tehtäviin

Syksyn 1985 ja syksyn 1986 välisenä aikana Karjalan Jääkäripataljoonasta poissirtyneiden upseerien läksiäistilaisuutta vietettiin Kontiorannan upseerikerhollla 27. syyskuuta. Vuosittain pidettävässä läksiäistilaisuudessa oli tällä kertaa lähtijöitä poikkeuksellisen paljon.

Lähtijät olivat majuri Martti Kummumäki (eläkkeelle), majuri Urpo Määttä (eläkkeelle), majuri Pertti Keränen (Joensuun Sotilaspiirin esikuntaan), kapteeni Kari Tossavainen (Joensuun Sotilaspiirin esikuntaan), yliluutnantti Simo Antikainen

(Päällystöopistoon), luutnantti Matti Lyly ja luutnantti Jari Aalto (reserviin) sekä kenttärovasti Jaakko Pakkanen (eläkkeelle).

Savo-Karjalan Sotilasläänin kenttärovastin tehtävästä eläkkeelle jäänyt Jaakko Pakkanen piti KarJP:ssa viimeisen pataljoonan aamuhartauden Kollaan Vasamalla 9. 9. 1986. Varuskunnan, Kontiolahden seurakunnan, KarJP:n Killan ja Kontiolahden Sotilaskotiyhdistyksen järjestämässä kahvitilaisuudessa oli kenttärovasti Pakkasta saatelemassa runsaslukuinen ystävien joukko.



Lähtijöiden puolesta puhui majuri Martti K u m m u m ä k i , joka jäi eläkkeelle KarJP:n huoltopäällikön tehtävästä.



Kontiolahden Sotilaskotiyhdistyksen muistolahjan kenttärovastille luovutti puheenjohtaja Riitta B r o m a n .



Majuri Urpo M ä ä t t ä on saanut lippunsa everstiluutnantti Ilkka I l - m o l a l t a .



Kenttärovasti Jaakko P a k k a n e n piti viimeisen aamuhartautensa Kollaan Vasamalla 9. 9. 1986.

*Sivutoiminen sotilaseläinlääkäri eläinlääkintämajuri Henry Schreck erosi 1. 9. 1986 toimestaan. Hänelle pidettiin kahvitilaisuus 2. 9. 1986 Joensuun Sotilaspiirin Esikunnassa.*



Kahvitilaisuudessa vas. eläinlääkintämajuri Henry S c h r e c k , eversti Jouko H ä l v ä ja majuri Eero R i u t t a l a .



# Ykköskasarmi uusiutui



Tältä näytti ykköskasarmi ennen . . .



Ja tältä näyttää nyt: tilavuutta ykköskasarmiin tuli etualalla näkyvä kolmasosa lisää.

Kontiolahden varuskunnan vanhimman eli 15. 11. 1952 käyttöönsä alunperin vihityn kasarmi n:o 1:n peruskorjaus valmistui viime syyskuussa. Puolustusministeriön rakennustoimiston johtama työ kesti runsaan vuoden, jonka ajan KarJP:n Jääkärikomppania oli "evakossa" kasarmi 3:ssa. Uusittu kasarmi luovutettiin käyttöön 12. 9. 1986.

Peruskorjaus merkitsi ykköskasarmien laajentamista noin 3 300 m<sup>2</sup>:lla sekä sisätilojen täydellistä uusimista. Kasarmien majoitusvakuus säilyi lähes ennallaan, mutta asumisen laatu parani huomattavasti. Laajennusosaan tuli mm. uusi auditorio, sosiaalitylöitä, luokkia, toimistoja ja majoitustilaa. Uudet pesu- ja kuivaushuoneet olivat todella tarpeen.

Peruskorjauksen suunnittelijana oli arkkitehti Pekka Rajala Puolustusministeriöstä. Työtä johti rakennusmestari Kari Hak-



Kasarmien luovutustilaisuudessa tarkastettiin mm. uusi auditorio. Vasemmalla arkkitehti Pekka Rajala, työpäällikkö Urho Olin, rakennuspäällikkö Matti Käkönen ja KarJP:n komentaja everstiluutnantti Ilkka Ilmola.

karainen PLM:n rakennustoimistosta Kontiorannasta. Hintaa korjaukselle tuli runsaat 6 mil-

joonaa markkaa.

Jatkosuunnitelmissa parin lähivuoden aikana on keittiön pe-

ruskorjaus sekä KrhK:n kasarmien (kasarmi n:o 2) laajennus ja korjaus.

EeR

**RETKEILY, PYÖRÄILY  
KALASTUS, ERIKOISLIIKE**

**LINJA-AUTOASEMAA  
VASTAPÄÄTÄ**



**JOENSUUN  
RETKI JA PYÖRÄ**  
KOSKIKATU 9, puh. 28 618



Jouluterveisin

**HAKKARAISEN PUUTARHA**  
80770 KONTIOLAHTI AS.  
Puh. 731 204

# Vieraita Sveitsistä

Sveitsiläisen sotakoulun upseerikurssi opettajineen tutustui Suomeen ja erityisesti sen sotahistoriaan viime syyskuussa. Noin kolmikymmenhenkinen seurue poikkesi matkallaan myös Kontiorannassa ja tutustui nykyaikaiseen suomalaiseen maaseutuvaruskuntaan. Paitsi varuskunnan koulutusolosuhteet vieraiden mielenkiinnon kohteena olivat perinnehuone ja Kollaan Vasama. Varuskuntaruokalassa vieraat yllätti musiikkiyliluutnantti Raimo Maarasen johtama Kontiolahden Varuskuntasoitto-kunta esittämällä muun muassa sveitsiläisiä marssisävelmiä.

Sveitsiläisten yhteysupseereina toimivat everstiluutnantit Sampo Ahto ja Pekka Visuri Sotakorkeakoulusta.



Aliupseerikoulun kasarmissa oleva KarJP:n perinnehuone kiinnosti sveitsiläisvieraita. Nimet laitettiin vieraskirjaan.



Kollaan Vasamalla everstiluutnantti Sampo Ahto kertoi Talvisodan Kollaan taistelujen kulusta ja merkityksestä.



## JR 9 kävi

Pohjois-Karjalan Sairaskodissa kuntoutettavana olevat JR 9:n veteraanit kävivät tutustumassa Kontiorantaan 6. 11. 1986. Kuntoutus tapahtui Salomaa-säätiön arvokkaan lahjoituksen turvin. Säätiön hallituksen puheenjohtaja Aimo Hoikkala istumassa äärimmäisenä oikealla.

# Henkilöstöhallinnon yhteistyöelin vieraili Kontiorannassa

Henkilöstöhallinnon yhteistyöelin (HYTE) on puolustusministeriön ja pääesikunnan sekä henkilöstöjärjestöjen yhteistyöelin. Siihen kuuluu kuusi hallinnon-alan johdon sekä kuusi henkilöstöjärjestöjen edustajaa varamiehineen sekä asiantuntijat. HYTE:n tehtävinä on mm. tehdä esityksiä ja aloitteita henkilöstöpoliittisen ohjelman kehittämistä koskevissa asioissa sekä antaa puolustusministeriön pyytämiä lausuntoja puolustushallinnon henkilöstöpolitiikasta ja henkilöstöhallintoa koskevista asioista. Työnsä perustaksi HYTE muun muassa tutustuu henkilöstön palvelusolosuhteisiin eri paikkakunnilla.

HYTE, jonka puheenjohtajana toimii pääesikunnan komentopäällikkö kenraalimajuri Erkki Rannikko, vieraili Kontiorannassa 15. 9. 1986. Yhteistyöelimelle esiteltiin lyhyessä ajassa evl Ilkka Ilmolan johdolla monipuolisesti varuskuntaa ja eri henkilöstöryhmien työpaikkoja. Yleisesti olosuhteet todettiin vähintään tyydyttäväiksi, osin hyviksikin. Epäkohtia työskentelyolosuhteissa löytyi varsinkin keittiöltä, joka on jo kauan ollut pikaisen peruskorjauksen tarpeessa.

Eri henkilöstöryhmät toivat näkökantojaan esille. Yleiset, valtakunnalliset huolenaiheet olivat päällimmäisinä.



Varuskunnan esittely HYTE:lle aloitettiin uutuuttaan kiiltelevän kasarmi 1:n auditoriossa. HYTE:n puheenjohtaja kenraalimajuri Erkki Rannikko on eturivissä toinen oikealta.



Kontiolahden varuskuntakorjaamo oli tärkeä tutustumiskohde. Esittelijänä toimi korjaamon johtaja teknikkoyli-luutnantti Oiva Vattulainen.

# FIAT

Myynti, huolto, varaosat.

**Täyden palvelun autotalo**

**FIAT autotalo**

**HANKKIJAJA** Kaltimontie 2  
Joensuu, puh. 29221

**TULE OSTOKSILLE**  
**HALPATALON**

81100 Kontiolahti Puh. 731 865 HINNOILLA  
Kirkkokatu 25 80100 Joensuu  
Kauppakatu 10 80100 Joensuu

Parturi - Kampaamo

# HELI

Helena Pikkarainen

Liike- ja palvelutalo. Kontiolahti Puh. 731 228

# KarJP:n vuosipäivää vietettiin 20. 11. 1986

Karjalan Jääkäripataljoonan vuosipäivää vietettiin perinteisin juhlamenoin 20. päivänä marraskuuta 1986. Juhlapäivän ohjelmaan kuuluivat joukkojen katselmus ja sotilasvala Kollaen Vasamalla, ohimarssi, päiväjuhla, taistelunäytös, omaisten tutustuminen kasarmeihin sekä vihdoin iltajuhla ennätysmäiselle kutsuvierasjoukolle varuskunnan ruokalassa.

Paraatikatselmuksen piti ja ohimarssin vastaanotti jalkaväen tarkastaja kenraalimajuri Tuomo Tuominen, joka myös piti juhlapuheen päiväjuhlassa. Aivan erityistä hohtoa juhlapäivälle toi myös se, että peräti neljä entistä KarJP:n komentajaa osallistui eri tilaisuuksiin: kenraalimajuri Pentti Syrjä, eversti Unto Huhtanen, eversti Jaakko Aatolainen ja eversti Risto Koppinen.

Onnistuneen vuosipäivän ”erityispiirre” oli, että perinteistä vaakasuoaraa räntäsaadetta Höytiäisen suunnasta ei nyt saatu, kuten ei viime vuonnakaan.



Eversti Unto Huhtanen (vas.) luovutti KarJP:lle vuonna 1942 saamansa palkinnon korkeushyppäkilpailun voitosta. Arvokkaan maljakon vastaanotti KarJP:n komentaja everstiluutnantti Ilkka Ilmola.



Lokakuussa palvelukseen astuneet 360 alokasta vannovat sotilasvalansa Kollaen Vasamalla.



KarJP:n ohimarssin vastaanotti kenraalimajuri Tuomo Tuominen (oik.).

Stipendeillä palkittiin majuri Osmo Eskola (kesk.) ja väepeli Hannu Torvinen (oik.).



Yliluutnantti Hannu Liimatta (kesk.) palkittiin vuoden kouluttajana ja sotilasmestari Jorma Kankainen vuoden huoltomiehenä.

Kunniajäkäreiksi nimitettiin kuluvan vuoden aikana eläkkeelle siirtyneet majuri Martti Kummumäki (oik.), kenttärovasti Jaakko Pakkanen (kesk.) ja majuri Urpo Määttä.



## Vuospäivänä 20. 11. 1986 palkittiin

sekä KarJP:n että varuskunnan sotilas- ja siviilihenkilökuntaa seuraavasti:

yliluutnantti  
Hannu Liimatta (vuoden koulutaja)  
sotilasmestari  
Keijo Kotilainen (vuoden vääpeli)  
sotilasmestari  
Jorma Kankainen (vuoden huoltomies)  
majuri  
Osmo Eskola (Kollaan perinnehaston stipendi)  
vääpeli  
Hannu Torvinen (Karl Fazerin rahaston stipendi)  
majuri  
Erkki Lehtinen (hyvän miehen kello)

Kunniajääkäriksi nimitettiin kenttärovasti Jaakko Pakkanen, majuri Martti Kummunmäki ja majuri Urpo Määttä.

KarJP:n joukko-osastoristit jaettiin seuraaville:

sotilaspastori  
Kalevi Kokkonen  
viestittäjä  
Kirsti Kaarina Korhonen  
ruokala-apulainen  
Eeva Kaarina Mutanen  
sotilaskotiapulainen  
Hilma Aira Tirronen  
vastaanottoapulainen  
Erja Leena Korhonen  
varastoapulainen  
Saimi Maria Kettunen  
asentaja  
Simo Sakari Rantaeskola  
apulaiskanslisti  
Kalervo Juhani Turunen  
varastoapulainen  
Pentti Johannes Suoninen  
varastoapulainen  
Reijo Juhani Toroskainen  
yliluutnantti  
Hannu Tapio Liimatta  
yliluutnantti  
Eero Ilmari Luukka

yliluutnantti  
Paavo Heikki Salonen  
vääpeli  
Juho Olavi Tiensuu  
vääpeli  
Kari Juhani Vestman  
vääpeli  
Matti Kalevi Hämäläinen  
ylikersantti  
Ari Onni Juhani Turunen  
ylikersantti  
Aimo Juhani Sairanen  
ylikersantti  
Ari Tapio Eskelinen  
ylikersantti  
Markku Leinonen

Pataljoonan komentaja  
myönsi Karjalan Jääkäripataljoonan joukko-osastoristin 20. 11. 1986 seuraaville varusmiehille

kersantti  
Juha Ilmari Honkala  
kersantti  
Marko Tapio Rätty  
kersantti  
Antti Olavi Mönkkönen

alikersantti  
Pauli Tapani Kekäläinen  
kersantti  
Jari Pekka Tuovinen  
jääkäri  
Jukka Esko Tahvanainen  
upseerikokelas  
Veli-Matti Kavilo  
upseerikokelas  
Aulis Juhani Tikkanen  
upseerikokelas  
Jukka Tapani Ikäläinen  
alikersantti  
Timo Yrjö Juhani Lappalainen  
jääkäri  
Kari Juhani Karhapää  
jääkäri  
Jari Reino Johannes Liuska  
jääkäri  
Jukka Martti Olavi Ollikainen  
jääkäri  
Petri Joel Palviainen

Perinteisinä kiertopalkintoina vuospäivänä jaettiin vuoden urheilukilpailuista "Harlun Haarikka" Aliupseerikoululle ja koulutuskilpailun palkintona "Ritarimalja" Jääkärikomppanialle.

# KarJP kotiutti 330 ja 240 päivää palvelleet varusmiehet

## 330 päivää palvelleet kotiutettiin 3. 9. 1986

Tilaisuudet alkoivat vänrikkien ylennystilaisuudella, joka pidettiin KarJP:n perinnehuoneessa.



Tasavallan Presidentin päiväkäsky on luettu, on arvomerkkien kiinnittämisen aika. Kranaatinheitinkomppanian päällikkö kapteeni Erkki Kettunen kiinnittämässä vänrikki Jari Puhakan (Joensuusta) arvomerkkejä.

Kotiuttamisjuhlassa palkittiin seuraavat:

### Jalkaväen säätiön mitali

vänr Hannu Olavi Ylönen  
Pieksämäki  
kers Pasi Tapani Aro  
Joensuu

### KarJP:n pronssinen ansiomitali

vänr Heikki Väänänen  
Kuopio  
vänr Matti Tapani Kaijomaa  
Kaavi

vänr Ari Olavi Hämäläinen  
Kiihtelysvaara

### Radiosähköttäjän palkinto

jääk Ismo Tapio Suihko  
Joensuu

### Käytännön mies

jääk Kari Puhakka  
Kontiolahti

### Reserviupseeriliiton levyke

vänr Kaarle Tapani Törrönen  
Helsinki

### Reservialiupseeriliiton levyke

kers Arto Kalevi Oksman  
Eno  
kers Harri Olavi Sorjonen  
Eno

### KarJP:n Killan ansioglevyke

kers Kimmo Tapio Kellokoski  
Rautalampi

alik Seppo Juhani Piironen  
Varkaus

### Killan stipendi

kers Jorma Ensio Kuikka  
Joensuu

alik Pasi Antero Hukka  
Rautalampi

alik Timo Petteri Rinkinen  
Eno

jääk Jouni Antero Niskanen  
Joroinen

alik Terho Tapio Vesterinen  
Suonenjoki

kers Markku Juha Roth  
Eno

### Pyhäselän kannu

korpr Antti Ilmari Nevalainen  
Lieska

## 240 päivää palvelleet kotiutettiin 8. 10. 1986

Kotiuttamisjuhlassa palkittiin seuraavat:

### Jalkaväen säätiön mitali

korpr Juha Matti Mustonen  
Juankoski

### KarJP:n ansioglevyke

korpr Kari Armas Käyhkö  
Kitee

jääk Jarmo Juhani Multanen  
Joensuu



Everstilutnantti Ilkka Ilmola onnittelee KarJP:n ansiolveykeen saajia.

**Hyvän jääkärin malja**

(lahj. Joenkulta-Kultasilta)  
jääk Pekka Jukka Vänskä  
Eno

jääk Mikko Juhani Kaasinen  
Outokumpu

jääk Mikko Tapio Poutanen  
Joensuu

**KarJP:n Killan ansiolveyke**

korpr Ilkka Tapio Puumalainen  
Lieksa

korpr Timo Tapani Koistinen  
Outokumpu

**KarJP:n Killan stipendi**

jääk Kari Veikko Tolppanen  
Kaavi

jääk Jouni Antero Hirvonen  
Kuopio

jääk Timo Kalevi Koponen  
Varkaus

jääk Matti Eerik Romppanen  
Kontiolahti

jääk Veikko Aulis Kukkonen  
Eno

**Kiihtelysvaara-kannu**

korpr Mika Veijo Räsänen  
Joroinen



KarJP:n Killan valtuuskunnan puheenjohtaja Aimo Hoikkala jakamassa Killan stipendejä.

**Koulutusryhmissään ansioituneet**

jääk Jouko Tapani Parviainen  
Tuupovaara

jääk Markku Tuononen  
Juuka

korpr Juha Tapio Jestoi  
Juankoski

korpr Esa Antero Okkonen  
Joensuu

korpr Keijo Tapani Riikonen  
Kontiolahti

korpr Eero Sakari Kulin  
Kuopio

jääk Kari Tapio Meriläinen  
Nurmes

korpr Jarmo Tapio Lappalainen  
Joensuu

jääk Vesa Antero Kervinen  
Heinävesi

jääk Jarmo Kalevi Pirinen  
Nilsia



Kotiuttamisjuhlan jälkeen kotiutuvat laskivat kukkalaitteen Kollaan Vasamalle.

**Puhe kotiuttamisjuhlassa 3. 9. 1986**



**Vänrikki  
Hannu Ylönen**

kasarmeille, moni tunsikin kulkevana kuin sumuun.

Pian asiat alkoivat selvitä. Muun ohessa saimme tietää mihin asemaan itsekukin tulaisiin kouluttamaan. Monille komennus aliupseerikouluun, reserviupseerikouluun oli tavoitteiden mukaista, toisille taas pieni yllätys.

Kun tänään tarkastelen 330 vuorokauden koulutustamme, voin todeta, että tämä "pitkä" koulutus on tehnyt meille mahdolliseksi nähdä monipuolisemmin sen mihin varusmieskoulutuksella pyritään ja miten maamme puolustusvoimat rauhanaikana toimivat. Kotiutuvien varusmiesten puolesta kiitän kaikkia kouluttajiamme tiukasta, mutta

asiallisesta koulutuksesta.

Kokemus osoittaa meille nyt senkin, että vain armeijan käymällä voi tietää millaista armeija on. Tieto ja kokemus poistavat harhakuvia. Omalta osaltani tämä aika on ainakin kahdessa suhteessa muuttanut sivilissä muotoutuneita käsityksiä ja tapoja.

Tapani oli aikaisemmin aina ohittaa autolla tien varressa liftaava varusmies. Käytyäni itse armeijan on minulle luonnollista, että otan tästedes aina liftaavan varusmiehen kyytiin.

Jokainen liftaava varusmies on muistutus siitä, että varusmiesten taloudellinen asema ei tänään vielä ole sellainen kuin sen kohtuudella voisi olettaa ole-

van. Nämä asiat ratkaistaan valtakunnallisella tasolla.

Ennen varusmiespalvelustani minulla oli varsin sekavia käsityksiä siitä, mitä sotilaskodin työ on. Tänään on vaikea kuvitella, millaista olisi varusmiehen arki ilman sotilaskoteja ja ilman niissä tehtävää arvokasta paljolti vapaaehtoista työtä. Yhtälailla tärkeässä asemassa ovat ne naiset, jotka aamusta iltaan joka päivä huolehtivat meidän perusruustamme varuskunnan ruokalassa.

Kotiutuvat varusmiestoverit: on aika katsoa eteenpäin. Olkoon päivämme tästä eteenpäinkin täynnä ennemminkin työtä kuin lepoa omassa elämässä ja suomalaisen yhteiskunnan rakentamisessa.

Lokakuun 9. päivä 1985 oli saateinen. Kun saavuimme eri puolilta maata tämän varuskunnan



Unto Huuhtanen

# Lauri Pihkala kotijoukkojen liikuntakasvatuksen johtajana jatkosodan aikana

## Osa I

Lauri Pihkala teki maamme puolustusvoimille hyviä palveluksia jo vuodesta 1918 alkaen. Ihmeteltävän kaukonäköisesti hän oivalsi heti vapaussodan jälkeen muun muassa asemasodan suomalaiselle sotilaalle asettamat vaatimukset, liikkumakuntoisuuden merkityksen hyökkäyksessä ja reservien liikkumisnopeuden tärkeyden. Hän sanoi myös urheilun ansioiden sotilasaineksen kehittäjänä olevan ensi sijassa psykologista laatua, ja valmiiden sotilaiden kasvattamisen ilman voimistelua olevan sula mahdollisuus. Mielenkiintoiset ohjeet liikunnasta kapteeni Pihkala antoi myös suojeluskuntajärjestön viimeisessä "Sotilaallisen koulutuksen vuositoimintaohjeessa vuodelle 1941".

Eversti evp Unto H u u h t a n e n on tutkinut laajalti viime sotien aikaista liikuntakasvatusta.

### Liikekannallepano ja kotijoukkojen perustaminen

Kotijoukot perustettiin 18. 6. 41 johtamaan kotialueen sotilaallisia toimintoja. Sotilasasioissa ne olivat päämajan alaisia. Suojeluskuntain päällikkö, kenraaliluutnantti Lauri Malmberg määrittäin kotijoukkojen komentajaksi ja suojeluskuntain yliesikunta laajeni kotijoukkojen esikunnaksi. Esikuntapäällikkönä oli ensin kenraalimajuri A E Martola ja hänen jälkeensä kenraalimajuri W Oinonen. Koulutusosaston päällikkönä toimivat everstiluutnantti V J Forsberg, eversti M V Vihma ja eversti A I Kiira.

Kotijoukkojen komentajan alaisena oli sodan alussa 16 sotilaslääniä ja 34 suojeluskuntapiiriä sekä lopussa 18 ja 38. Suojeluskunnat luovuttivat kenttäarmeijalle pääosan vakinaisesta päällystöstä ja alipäällystöstä sekä kenttäkelpoisen osan vapaaehtoisesta henkilökunnastaan. Suojeluskuntien toiminta taukosi sodan aikana lähes täydellisesti. Upseerikoulu, asekoulu, kengityskoulu ja koulutuskeskukset sekä varuskuntien päälliköt alitettiin kotijoukkojen komentajalle.

Koulutusosaston päätehtävänä oli koulutuskeskuksissa ja sotakouluissa tapahtuvan alokas- ja täydentävän koulutuksen johtaminen ja valvonta. Koulutusosastoon kuului omana toimistona urheilutoimisto — Koul. 2, joka vastasi liikuntakasvatukses-

ta ja kilpailuista. Sen kanssa yhteistyössä toimivat sotilaspoikatoimisto — Koul. 3 ja valistus-toimisto — Koul. 4. Urheilutoimiston päälliköksi määrättiin luonnollisesti kapteeni Lauri Pihkala alias Tahko ja hänen oivallisiksi apulaisikseen kapteenit Yrjö Lumio ja Emil Kauhtio.

Lauri Pihkala kirjoitti eräästä perustamisvaiheen keskeisestä, tärkeästä ja tulevaisuuttakin ajatellen oleellisesta seikasta henkilökohtaiseen sotapäiväkirjaansa seuraavan arvioinnin.

"Kaiken kaikkiaan on osoitautunut, ettei kysymystä sodanaikaisesta urheilusta koti-, sen paremmin kuin rintamajoukoissakaan oltu lainkaan suunniteltu ennakolta. Sk-järjestö ei ollut saanut sitä varten minkäänlaisia ohjeita ylempää. Ja mikä pahempi, sen oma järjestely- ja neuvontakoneisto tällä tavalla joutui täysin sekaisin ja voimattomaksi. — — —".

Lauri Pihkala olisi halunnut ennakotietoja ja valmisteluaikaa, jotta hän alaisineen olisi ehtinyt valmistaa tarpeellisen koulutusmateriaalin, suunnitella välineasiat ja kouluttaa vaikkapa vanhemmista voimistelunopettajista koulutuskeskusten urheilupseerit. Vaikka urheilutoimiston päällikkö sanoikin päiväkirjassaan, "että ei hän tuosta yllätystilanteesta kovinkaan pahoillaan ollut — olihan koulutuskeskuksissa ensialkuun paljon tekemistä ja tällaiset urheilupaperit olisivat saattaneet olla turhalla vaivaamista", jäi minulle sekä tutkimuksen että parin Pihkalan

kanssa käymäni puhelinkeskustelun perusteella sellainen vaikutelma, että jokin asia ei tuolloin mennyt Lauri Pihkalan odottamalla tavalla. Tästä saattoi olla seurauksena turhautuminen, toimistopäällikkö ei jaksanut innostua koulutuskeskusten liikuntaan täysin rinnoin. Tahkolle niin rakkaan suojeluskuntajärjestön toiminnan lamaan tullenkin saattoi olla eräs vaikutin.

Jatkosodan aikana astui kotijoukkoihin noin 190 000 alokas-

ta, joiden fyysinen ja henkinen kestävyys piti saada kahden—kolmen kuukauden koulutusjakson aikana mahdollisimman hyväksi, ja joiden piti olla kenttäarmeijan täydennysmiehiksi kelpaavia sotilaita. Tehtävä oli vaativa, aikaa oli kovin niukasti, kouluttajien taidossa, koulutusvälineiden ja jopa koulutuskeskusten päälliköidenkin kohdalla lienee ollut puutteita ja heikkouksia. Hyvä koulutuskeskusten päällikkö oli "kullan arvois-



Lauri "Tahko" P i h k a l a (1888—1981).



nen", hänen taitonsa ja innostuksensa ratkaisi usein lopputuloksen laadun.

### **Vuoden 1941 kesä ja syksy tuloksellisen työn aikana**

Koulutusajan lyhydestä johdun voitiin koulutuskeskusten liikuntakoulutukseen varata vain muutama tunti, eikä Pihkala yrityksistään huolimatta saanut muutosta aikaan. Sovellettu — muun koulutuksen lomaan työnnetty "jumppa" olisi ollut paikallaan kunhan sitä olisi ymmärretty käyttäjä hyväksi. Sotakoulut päätivät liikuntakoulutuksesta itsenäisesti koulutussuunnitelmiansa puitteissa, urheilutoimiston jakama "posti" meni niille kuten muillekin joukoille. Urheilutoimisto keskittyi aluksi perusmateriaalin valmistamiseen ja liikuntakoulutuksen järkevään käynnistämiseen olosuhteet huomioon ottaen. Kapteeni Pihkala vaistosi tämän asian oivallisesti:

- Jo 19. 6. 41 päätettiin voimistelu- ja urheiluoppaan laatimisesta;
- Perusvoimisteluhjelma nähtiin myös tarpeelliseksi;
- Alkeisurheiluoppaan valmistaminen tuli myös työjärjestykseen;
- Ohje "Urheiluharjoitusten järjestely koulutuskeskuksissa" päätettiin niin ikään valmistaa, eikä voimisteluleikkejä ja otteluja käsittelevää ohjettakaan unohdettu työjärjestyksestä.

Elokuun 3. päivän kohdalla on Lauri Pihkalan päiväkirjassa seuraava merkintä:

"Toimiston työ on keskittynyt yksinomaan niiden urheilukoulutuksen perusohjeitten laatimiseen, joka on suojeluskuntiakin varten ollut päiväjärjestyksessä koko kuluva vuoden ajan, mutta jota on vaikeuttanut mm. se seikka, että kysymys urheilullisen kilpailutoiminnan asemasta ja suunnasta suojeluskuntain toiminnassa, mikä ei ole vaikutustaan vailla myös suojeluskuntalaisten urheilukoulutuksessa, on ollut sotien välisenä murroskautena epäselvä."

Toimisto sai lujasti ponnisteltuaan elokuun alkupäiviin mennessä valmiiksi Perusvoimisteluhjelman ja Perusurheiluoppaan, jota jaettiin suojelus-



Rintamallakin toki urheiltiin, vieläpä varsin paljon. Kuva pyöräilykilpailun lähdöstä Aunuksessa kesällä 1943.

kuntapiireille noin 1 500 kapalletta. Jo tässä vaiheessa kirjoitti kapteeni Pihkala muistiin tärkeän asian:

"Pätevien ammattimiesten sijoittaminen koulutuskeskusten urheilu-upseereiksi olisi tehostanut alusta alkaen liikuntakasvatuksen suoritusta."

Vuoden 1941 elokuussa jaettiin koulutuskeskuksille ja sotakouluille Otavan painama ohje "Urheiluharjoitusten järjestely koulutuskeskuksissa". Siinä korostettiin mm. seuraavia asioita:

- Jokaisessa koulutuskeskuksessa piti olla urheilu-upseeri, joka toimi suunnittelijana ja neuvonantajana; nimikuu-luisuus ei ollut tärkeintä vaan harrastus, aloite- ja järjestelykyky.

- Jokaisessa perusyksikössä piti olla urheiluneuvoja.

- Nuorempien upseerien oli harjoitettava urheilua "miehistön etunenässä tai ainakin sen kanssa", kuten Tahko asian ilmaisi.

- Urheilu-upseereita ja urheiluneuvoja oli jatkokoulutettava.

- Liikuntakoulutustilaisuuksien piti olla virkistäviä, siksi niissä ei saanut liiaksi korostaa sotilaallisuutta.

- Verryttelyn — perusvoimistelun ja perusjuoksun piti automaattisesti kuulua jokaiseen liikuntatapahtumaan.

- Ohjeen lopussa korostettiin tänäkin päivänä hyvin ajankohtaista seikkaa: Voimistelu ja urheilua, jopa niiden yksityisiä liikkeitä ja osia oli harjoitettava muun koulutuksen ja palveluksen lomassa — taukoliikuntana. Näin menetellen saataisiin liikunnan tuntimääriä lisättyksi.

### **Toimistopäällikkö ylennettiin majuriksi, suunnistamisopas ja jokamiehen kunto-ohjelma työn alle**

Kapteeni Lauri Pihkala ylennettiin lokakuussa 1941 majuriksi. Kuukauden lopulla Tahko kävi Niinisalossa opettamassa saksalaisille sotilaille hiihdon aakkosia ja kertomassa hiihtovälineistä ja -varusteista.

Majuri Pihkalan aivot näyttivät pelanneen täydellä vauhdilla. Sotapäiväkirjaansa hän on merkinnyt: Loka—marraskuussa toimintaa sotilastarkoituksia palvelevien erikoisten suksien ja kiväärin kiinnitys- ja kantotapojen keksimiseksi ja käyttöön saamiseksi. Marras—joulukuun vaihteessa ko. laitteita kokeiltiin Karhumäessä.

Vuoden 1941 päättyessä oli tilanne sellainen, että urheilutoimistolla ei ollut täysin selvää kuvaa koulutuskeskusten ja sota-

koulujen liikuntakasvatuksen tilasta. Tarkastus- ja valvontatehtäviä ei vielä oltu suoritettu eikä toimintakertomuksiakaan oltu pyydetty.

### **Vuosi 1942, asemasotavaihe alkoi, kotijoukoissa riitti tekemistä**

Vuoden 1942 alkupäivinä lähetettiin koulutuskeskuksissa koulutetut miehet jälleen kerran rintamajoukkojen täydennykseksi ja uudet alokkaat astuivat palvelukseen. Koulutusaika oli edelleen tuo kaksi kuukautta. Jaetussa koulutusohjeessa mainittiin muun muassa, että "talviolosuhteisiin soveltuvat kisailut ja ottelut ovat suositteluvia aamuvoimistelun sijasta. Vapaa-aikoinakin on niitä pyrittävä harrastamaan, samoin hiihtoa ja mäenlaskua."

Urheilutoimisto sai valmiiksi suksien yhdistämislaitteen — Säpin — ja niitä lähetettiin joukoille 1 700 kappaletta. Kenttäarmeijassa vuoden 1942 alusta alkaen virinnee hiihtoharrastuksen ja kilpailujen vaikutukset tuntuivat myös kotijoukkojen esikunnan urheilutoimistossa. Liikuntakasvatusupseerit tilasivat ampumahiihtosääntöjä ja pistelaskutaulukoita. Ilmielin majuri Pihkala niitä joukoille toimitti.

Tammikuussa 1942 päättyi kuuden jalkaväen koulutuskeskuksen toiminta. Urheilutoimisto pyysi lakkautettavilta tietoja koulutusohjelmissa olleesta liikuntakasvatuksesta. Haapajärven keskuksessa oli 30 viikon toiminta-aikana ollut liikuntaa keskimäärin 5,6 tuntia viikossa ja



Pekka Tiilikainen (oik.) oli tuttu ääni rintamamiehille ja koko Suomen kansalle. Kuvassa hän haastattelee Aunuksessa kesällä 1943 maratonilla toiseksi tullutta O Alikoskea.

Jyväskylän keskuksessa oli päästy jopa 6 tuntiin — siis varsin runsaaseen määrään. Pahiten oli liikuntakoulutusta vaikeuttanut tai suorastaan estänyt suksien puute, niitä ei kertakaikkiaan ollut jakaa (kenttäarmeijaltakin puuttui suksia). Nurmeksen Porokylässä oli koulutettu sotasaaraloista palanneita toipilaita. Lääkintäkapteeni Valtosen erikoisohjelma oli hyvä ja tulokset myös hyviä.

Lauri Pihkalalla oli varmaankin paljon ystäviä — ainakin siitä päätellen, että hänelle tuli tavan takaa pyyntöjä erilaisista liikuttaant liittyneistä asioista. Esimerkiksi radiokuuntelun johtaja, everstiluutnantti R Hallamaa pyysi lähettämään 100 kappaletta suksien voitelu- ja huolto-ohjetta. Toimistopäällikkö pyrki ylläpitämään ”tuntuman” myös kenttäarmeijaan ja niinpä hän kävi seuraamassa Aunuksen Nurmoilassa 8.—9. 3. 42 pidettyä VI AK:n hiihtomestaruuskilpailuja. Palkintojenjakotilaisuudessa hiihtäjät kuulivat Tahkon ajatuksia sotilasurheilusta.

Talvi meni menojaan ja koti-Suomessakin päästiin kesäisille kentille. Urheilutoimisto suoritti yhdessä SVUL:n ja TUL:n kanssa urheiluvälinekeräyksen, jolla yritettiin parantaa kenttäarmeijan joukkojen urheiluvälinetilanetta. Keräyksen tulos jäi kuitenkin vähäiseksi, sillä suuri määrä välineitä oli jo ennen keräystä kulkeutunut eri teitä rintamalle. Päämaja käski inventoimaan myös kaikki suojeluskuntajärjestön hallussa olleet urheiluvälineet ja varusteet sekä rahanajan joukkojen eri kohteisiin varastoimat urheiluvälineet. Siinä olikin puuhaa pitkäksi aikaa.

Majuri Pihkalaa (54 v.) kiinnostivat myös kenttäarmeijan kesäiset urheilutapahtumat. Ehkäpä hän halusi saada kuvan suojeluskuntaurheilun sopivuudesta rintamajoukkojen liikuntaan ja samalla hänellä oli mainio tilaisuus saada äänensä kuulville eri rintamalehdissä. Kesäkuussa -42 valmistui muistio, jossa selvitettiin ”liikuntakasvatuksen ja poikatoiminnan pikaisen jällelenlyttämisen merkitystä suojeluskuntatyön elinehtona”. Pihkala mainitsi muistiossa, että kolmannet sotilasohjeet turvaisivat suojeluskuntapiirien sodanjälkeisen urheilutoiminnan käynnistymisen. Muistiot ei lähetetty päämajalle kuten alunperin oli ollut tarkoitus.

Urheilutoimiston henkilötillane paheni — majuri Kauhtio oli

jo muissa tehtävissä ja nyt siirrettiin kapteeni Lumio Hämeenlinnaan Jalkaväen Aliupseerikoulun liikuntakasvatustupseeriksi. Onneksi Kauhtio palasi elokuussa Pihkalaa auttamaan. Mutta työtehoa lisäämällä saatiin asiat kulkemaan. Ampumarssi-ohje ja ohje yksikköjen maastojuoksukilpailuista valmistuivat ajallaan. Edellistä käyttivät myös kenttäarmeijan joukot ja jälkimmäisen — jonka päämääränä oli fyysisen peruskunnan luominen ”verkkaisen, mutta aina kerrallaan riittävän kauan kestävän harjoituksen pohjalta” — neuvoja olivat:

- on juostava verikkaista vauhtia 20—40 minuuttia;
- maastojuoksukilpailun matkan pitää olla pitkä — noin 6 000 m — se pelottaa lähtemästä läkähdyttävään vauhtiin;
- verryttelyä ei saa unohtaa ja lopussa voi vauhtia kiristää;
- avojaloin juokseminen vahvistaa jalkoja ja tekee niistä marssikestävät.

### **Päämajaan perustettiin liikuntakasvatustoimisto, yhteistyö parani**

Elokuussa 1942 perustettiin päämajan koulutusosastoon kuulunut liikuntakasvatustoimisto hoitamaan valtavaksi ”liikkeeksi” paisunutta kenttäarmeijan ja kotijoukkojen liikuntakoulutusta ynnä kilpailutoimintaa. Majuri Matti Koskenmies, vääpeli Veli Saarinen, kersantti Arne Reini ja korpraali Niilo Somerkoski sekä luutnantti Kalle Karvonen ja hänen jälkeensä luutnantti Kalevi Tervo vastasivat asiain kulusta. Majuri Pihkala mainitsi yhteistyön parantuneen heti toimiston muodostamisen jälkeen. Ja ei aikaakaan kun Kotij.E:n urheilutoimisto sai käskyn tarkistaa uudelleen SK-järjestön hallussa olevien urheiluvälineiden määrät. Tarkistus tuotti hyvän tuloksen — kenttäarmeija sai lisää kaipaamiaan välineitä.

Kesän aikana majuri Pihkala pistäytyi hyvien ystäviensä ja tunnettujen urheilumiesten — kenraalimajuri Hersalo (15.D) ja kenraalimajuri Pajari (18.D) luona. Pihkala osallistui 15.D:n marssikilpailuun, jonka voitti ylikersantti T Luostarinen. Kenraalimajuri Pajarin luona Pihkala seurasi yleisurheilumestaruuskilpailuja ja osallistui palkintojenjakotilaisuuteen.

Entäpä kotijoukkojen liikun-



Nyrkkeily oli eräs sotilasurheilulaji sodan aikana. Teksti kuvan takana kertoo ”Piiparinen on iskenyt Westmanin I. erässä lattiaan.”  
Kuva: Asemieskuvaamo, Äänislinna, puh. 238.

takoulutus — sekin parani pikkuhiljaa. Vapaa-ajan liikunta oli saatu käyntiin, erilaisia palloiluotteluita järjestettiin naapureiden kesken ja välinetilanekin oli parantunut. Päämajan 11. 9. 42 antamassa koulutusohjeessa määrättiin tulevien alokkaiden koulutusajaksi kolme kuukautta. Koulutuksen päämääräksi oli asetettu:

”Itsenäisesti toimintaan pystyvän, kekseliään, maaston ja vuodenajan rasitukset kestävä, aseensa ja varusteidensa talvihuollon hallitsevan sekä hyökkäyshengen läpituokeman eräsotilaan kasvattaminen.”

Olipa hyvä päämäärä, sopsi käyttöön vaikka tänä päivänä. Liikuntakasvatuksen lajeiksi oli määrätty suunnistaminen, voimistelu, urheilu ja sotilasleikit.

Kiviniemessä järjestettiin 8.—16. 12. 42 päämajajohtoinen, ryhmien, armeijakuntien ja divisioonien liikuntakasvatustupseerien koulutustilaisuus. Sen tarkoituksena oli PM:n suunnitelmien esittäminen ja em. liikunta-

kasvatushenkilöstön ajattelutavan yhdenmukaistaminen. Majuri Pihkala sai myös kutsun koulutustilaisuuteen, jossa hän — omasta pyynnöstään — toivoi saavansa kertoa ”Ampumarssista ja -hiihdosta” sekä ”Puolustusvoimien urheiluohjelman suunnittelussa varteenotettavista näkökohdista”. Koulutustilaisuuden kaikki alustajat olivat ”huippunimiä”: Heikki Savolainen, Ilmari Reinikka, Osmo Kupiainen, Veli Saarinen, Olli Veijola, Frans Heikkinen, Väinö Penttala ja Klaus Karvonen.

Majuri Pihkala yritti Helsinkiin palattuaan saada aikaan vastaavanlaisen tilaisuuden koulutuskeskusten urheilu-upseereille, mutta eversti Vihma ”tyrmäsi” esityksen aikapulaan vedoten: ”Nuoret alokkaat saavat koulutuksessa liikuntaa kylliksi, rintamajoukoissa tarjotaan sitä heille enemmän.” Noin ajatteli ev Vihma?

(jatkuu seur. n:ossa)

**PASSIKUVAT  
HETI**

**LAPSI- MUOTO-, HÄÄ-  
YM. KUVAUSTA**

**Kontiokuva**

**Liike- ja palvelutalo  
81100 Kontiolahti, puh. 731728**

*Rauhallista Joulua ja  
siunauksellista Uutta Vuotta!*

**Joensuun, Pielisensuun ja  
Rantakylän seurakunnat  
Kontiolahden seurakunta  
Enon seurakunta  
Outokummun seurakunta  
Pielisjärven ja Viekijärven seurakunnat  
Nurmeksen seurakunta  
Varpaisjärven seurakunta  
Kiteen seurakunta  
Polvijärven seurakunta  
Tuupovaaran seurakunta  
Kiuruveden seurakunta  
Nilsiän seurakunta  
Joensuun ortodoksinen seurakunta  
Taipaleen ortodoksinen seurakunta  
Ilomantsin ortodoksinen seurakunta  
Nurmeksen ortodoksinen seurakunta**

# Orkesteri soitti hyvin yhteen

Varsin onnistuneeksi kokonaisuudeksi luonnehti Karjalan Jääkäripataljoonan komentaja, everstiluutnantti Ilkka Ilmola Kontiorannassa lokakuun lopulla pidettyä prikaatin esikunnan kertausharjoitusta, johon osallistui parhaimmillaan yli 600 miestä.

Harjoitus kesti luokka- ja maastovaiheineen lähes kaksi viikkoa ja oli järjestyksessään kolmas tämän suuruusluokan harjoitus Kontiorannassa.

Vaikka pääpaino harjoituksessa oli prikaatin esikunnan työskentelyssä, kaikilla harjoitukseen osallistuneilla oli oma tarkkaan suunniteltu tehtävänsä. Pelattiin toisin sanoen kokonaisuutena yhteen, jolloin jokaisen harjoitukseen osallistuneen panos oli merkittävä kokonaisuuden onnistumiseksi.

Sisäänajovaiheen jälkeen "orkesteri soitti" hyvin yhteen. Lukkopaikkoja ei tullut, joten tavoitteet, jotka harjoitukselle asetettiin, tulivat kaikkiin puolin saavutetuiksi.

Prikaatin esikuntaharjoituksia järjestetään keskimäärin viiden vuoden välein. Niinpä seuraava tämän joukon harjoitus tullaan toteuttamaan varsin muuttuneissa olosuhteissa. Nyt meneillään oleva maavoimien vuosikymmen tulee näkymään myös Kontiorannassa. On hyvin todennäköistä, että joukon seuraava harjoitus tullaan johtamaan liikkuvana Jääkäriprikaatina, totesi evl Ilmola.

Prikaatin esikunnan harjoitukseen osallistuneista yli 600 miehestä suurin osa oli reserviläisiä. Karjalan Jääkäripataljoonasta koottuja reserviläisiä harjoitukseen osallistui hieman vajaat 300. Reserviläisten osuutta lisäsi myös Ylämyllyn tykistöreservistä mukana olleet lähes viisikymmentä tykkimiestä. Loput yli 250 miestä oli koottu varusmiehistä sekä Kontiorannan ja Ylämyllyn kantahenkilöstöstä.

## Toimiva pelikenttä

Savo-Karjalan sotilasläänin komentaja, kenraalimajuri Raimo Katona tutustui harjoituksen kulkuun sen kahtena viimeisenä maastopäivänä. Viimeisen tilannetiedotuksen jälkeen kenraali



Kenraalimajuri Raimo Katona saapumassa harjoitusalueelle. Kenraalia vastaanottamassa yllil Väinö Kauppien johtama reserviläisryhmä.

loi katseen harjoituksen kulkuun todeten että tällaisessa harjoituksessa jokainen opettaa toistaan, niin te minua kuin minä teitä. Iloksi voi todeta että harjoituksessa on toimittu aktiivisesti ilman murinoita ja aivan erityisen hyvässä yhteishengessä. Harjoitus joka nyt on saatu päätös vaiheeseen, on ollut koko sotilasläänille tärkeä ja odotukset

sen onnistumiselle ovat olleet korkealla. Rehellisesti voin todeta, että harjoitukselle asetetut tavoitteet on saavutettu sillä pelikenttä saatiin näinä muutamina maastopäivinä varsin toimivaksi. Kenraali kiitti harjoitukseen osallistuneita kouluttajia, varusmiehiä ja reserviläisiä esimerkiksi työskentelystä. Samalla hän toivoi, että viiden vuoden

kuluttua mahdollisimman moni nyt mukana olleista olisi mukana kun joukko-osastoa jälleen koulutetaan.

## Sotapäiväkirjasta

Meille reilulle 350 reserviläiselle käsky kertausharjoitukseen kävi jo aikaisin viime keväänä. Astellessamme tuona lokakuisena



Karttatyöskentely on oleellinen osa esikunnan tehtävistä. Majuri Eero Riuttala tutustumassa reserviläisten tilanneseuraukseen.



Vaikka esikunnan liikkuminen on vähäistä, vaatii ympärivuorokautinen toiminta oman veronsa. Esikuntakomppania huolehti siitä että majoitus oli kunnossa ja teltassa oli lämmintä aina kun lepotaukoon oli mahdollisuus.

syysaamuna kohti majoituska-  
sarmia odotukset olivat korkeal-  
la. Ilmassa oli havaittavissa hie-  
noista jännityksen tuntua, ko-  
koonnuimmehan yhteen eri puo-  
lilta Suomea, pääosin ennestään  
toisiamme tuntematta. Jo tässä  
vaiheessa tiesimme että meistä  
oli muodostumassa tiivis jouk-  
ko, joka kahden viikon aikana  
tutustuisi läheisesti toisiinsa.  
Joukon varustaminen kävi nope-  
aan totuttuun tahtiin, joskin mo-  
ni totesi, että tuvan varustekaa-  
pit olivat ajan mittaan kutistu-  
neet.

Parin tunnin kuluttua olimme  
kotiutuneet kasarmiin. Tukeva  
lounas vatsassa, asepukeihin  
sonnistautuneina istuimme en-  
simmäisellä niistä lukuisista op-  
pitunneista, jotka edelsivät var-  
sinaisen maastoharjoituksen al-  
kamista. Näinä kuutena sisäkou-  
lutuspäivänä saimme runsaasti  
tietoa eri joukkojen kokoonpa-  
noista ja taktiikkamuodoista joi-  
den omaksuminen oli tärkeää  
harjoituksen loppuosan onnistu-  
miselle. Varuskunnan keittiö piti  
huolen siitä, että tietoa ei omak-  
suttu enemmän kuin olisi ollut  
tarpeen, sillä vähän väliä toistu-  
vien "tankkausten" jälkeen mo-  
ni meistä seurasi koulutusta  
"nahkasilmällä".

Ilталomat pyörivät ja ensim-  
mäinen viikko oli pian taakse-  
jäänyttä aikaa. Porukka tunsi  
hyvin toisensa, olihan yhteishen-  
keä rakennettu viikon varrella  
muun muassa yhteisessä kerhoil-  
lassa upseerikerholla.

Sota ei tunne sunnuntaita.  
Maastoon siirtyminen tapahtui  
sunnuntaina, joka ei sinänsä  
erottunut muista harjoituspäivi-  
stä. Kun prikaatin esikunta siirtyi  
ei se tapahdu suunnittelematta  
"siitä vaan" -systemillä. Esi-

kunnan mukana tai paremmin-  
kin jo etukäteen tulevalle esiku-  
ntapaikalle oli siirtynyt kahden  
komppanian verran miehistöä  
valmistelemaan aluetta ja alueel-  
le rakennettavia yhteyksiä.

Päivän mittaan esikunta sijoit-  
tui suunnitellulle paikalle ja tar-  
vittava kalusto ja välineet saatiin  
toimintavalmiuteen. Alkoi varsin-  
ainen toimintavaihe. Tietoa  
prikaatin eri joukoista alkoi vir-  
rata esikuntaan, jossa pidettiin  
tilannetta yllä ja laadittiin suun-  
nitelmia ja käskyjä luodun sota-  
tilanteen tavoitteiden saavutta-  
miseksi. Alkuun asetetut tehtä-  
vät tuntuivat meistä reserviläisis-  
tä hieman sekavilta ja epävar-  
muus toimintatavoista toi oman

jännityksen tilanteeseen. Kun  
sitten vähitellen homma alkoi ol-  
la selvillä, tuli käsky esikunnan  
siirtymisestä. Alkaako tämä rul-  
janssi jälleen alusta, liikahti mo-  
nien meidän mielessä. Olihan  
juuri päästy asettumaan paikal-  
leen ja toiminta oli vakiintumas-  
sa. Harjoitustilanteen ja yhteyk-  
sien katkeamaton ylläpito toi  
oman vivahteen esikunnan siirty-  
miselle, joka sujuikin muutoin  
moitteettomasti. Vain siirtymi-  
seen käytetty aika ei tyydyttänyt  
harjoituksen johtoa. Eipä silti,  
esikunnan siirtymistä harjoiteltiin  
jatkossa useamman kerran  
joten se alkoi harjoituksen lop-  
puvaiheessa tuntua lähes rutiinil-  
ta.



Kenraalimajuri Raimo K a t o n a (oik.) tutustumassa harjoituksen kulkuun operatiivisen toimiston teltassa.



Harjoituksen kulkuun kävi tutustumassa erään pataljoonan esikunta, joka ei tällä kertaa osallistunut varsinaiseen harjoitukseen.

## Tiedot ja taidot karttuivat

Kuusi päivää kestänyt maastoharjoitus käytiin läpi erinomaisissa sääolosuhteissa. Ainut haittatekijä ympärivuorokautiselle toiminnalle oli syyspimeä, joka hiipi metsään todella liian varhain. Yössä toimintaamme häirinneet vihollisen sissit saivat vastaavasti loistavat toimintapuitteet.

Maastoharjoituksen kestäessä toimintaamme kävi tutustumassa erään pataljoonan esikunta, joka ei tällä kertaa osallistunut harjoituksen kulkuun. Matalassa kengässä pitkin liejuisia polkuja ja ojanvarsia tämä joukko oli vapaaehtoisesti liikkellä mikä korosti joukon maanpuolustushenkeä. Harjoituksen kulkuun tutustui usean päivän aikana myös KarJP:n Killan puheenjohtaja Simo Jääskeläinen, joka kuuluu tavallaan Kontiorannassa järjestettävien kertausharjoitusten ”vakiokalustoon”.

Maastoharjoitus tuntui loppuvan juuri sillä hetkellä, kun jokainen alkoi tuntea harjoituksessa käytettävät pelinappulat sekä mielessään pystyi antamaan tilanneselvityksiä ja käskyjä vaikka silmät ummessa unissaan. Tavallaan odotukset omasta esiintymisestä koko esikunnan edessä olivat tässä vaiheessa korkealla, olihan itse kenraali Raimo Katona seuraamassa tilannetta.

Kuin yllättäen totesimme seisovamme pimenevässä syysillassa, tyynen salolammen rannalla nuotion loisteessa kuulemassa sotilaspastori Hannu Juntusen kenttähartautta. Puheessaan reserviläisenä harjoituksessa mukana ollut Juntunen totesi että nyt päättyvässä oleva kertausharjoitus on antanut meille aiheen ajatella mitä on olla suomalainen. Käydyt sodat ja niiden jälkeinen elämä on syventänyt kansamme yhteenkuuluvaisuutta. Nyt voimme arvioida tilanteita toisin ja toisista lähtökohdista mitä aikaisemmin. Meidän on todella syytä tuntea tästä kaikesta syvää kiitollisuutta, Juntunen totesi.

Pimenevässä illassa kajahti Kontiolahden Varuskuntasoihtokunnan sävelet, johon harjoitukseen osallistuvat yhtyivät sanoin ”Oi Herra luoksein jää jo ilta on”.

Kuvat ja teksti:  
Risto Alanko



Oma osuutensa harjoituksen kulkuun oli sotilaspastori Itn Hannu Juntuselle (oik.), jonka pitämä esitelmä sotilaspapin tehtävistä sai kuulijat mielteliäinä hiljentymään.



Vänr Jukka Kostiainen antamassa tilanneselostusta. Tausalla evl Ilkka Ilmola (oik.) ja maj Eero Riuttala.



Esikuntakomppanian osuus harjoituksen onnistumiselle oli ratkaisuva. Vähiin jäivät viikon lepotunnit mutta siitä huolimatta komppania selvisi tehtävistään kiitettävästi.

# Toiminta rennon rehtiä

Olen kokenut kertausharjoituksen paljon myönteisempänä mitä ennakkoon osasin kuvitella, totesi prikaatin esikunnan kertausharjoituksissa mukana ollut tuupovaaralainen ravintoloitsija Jaakko Parviainen. Täällä näkee asiat huomattavasti erilaisesta näkökulmasta mitä siviilissä. Ympäristö, jossa toimimme opettaa meitä reserviläisiä ajattelemaan kaikkia niitä asioita, jotka eivät ole olleet muutama vuosikymmen taaksepäin samalla tavalla kuin tällä hetkellä. Mieleen

tulee ajatus, että jotakin pitää omana panoksena antaa isänmaalle kaiken sen vastapainoksi, mitä maa on pystynyt itselleni antamaan, tilitti kertausharjoitustunteitaan maastoharjoitukseen ensimmäistä kertaa osallistunut Parviainen.

Lähes kaksi viikkoa kestänyt kertausharjoitus ei mielestäni ollut henkisesti raskas tai ahdistava. Siihen on osaltaan varmaan vaikuttanut oma henkinen valmistautuminen jo ennen harjoitukseen lähtöä. Ohjeena kertausharjoitukseen tuleville kertoisin, että asiat on otettava rennosti mutta vakavasti. Vaikka täällä toimitaan suuressa joukossa tunnen että jokaisen panoksella on vaikutusta harjoituksen onnistumiseen. Varusmiesaikaa ajatellen kertausharjoituksissa voi nimenomaan tuoda paremmin oman mielipiteensä esille. Ehkä tämä johtuu siitä, että kertausharjoitusjoukko on pääosin jo keski-ikäistä ja tässä vaiheessa harjoitukseen pystyy huomattavasti paremmin motivoitumaan.

Osaltaan siihen kieltämättä vaikuttaa myös se, että ymmärtää ja tietää sen miksi kertausharjoituksia yleensä järjestetään. Yksi kertausharjoituksen positiivisimmista puolista on se, että harjoitus katkaisee normaalin siviilityörytmin. Mielekästä ja vaihtelevaa tekemistä riittää niin, ettei päiviä tule laskettua. Kertausharjoituksessa on tavallaan aivan oma erityinen henki. Huumori on vallalla ja toiminta on rennon rehtiä. Komentajien ja koko kertausharjoitusväen kesken suhteet ovat vilpittömät ja lämpimät. Uskoisin että niin harjoituksiin osallistuvat reserviläiset kuin mukanaoleva kanta-henkilökunta kokevat kertausharjoitukset molemmin puolin myönteisenä ja kasvattavana.



Kertausharjoituksessa riittää mielekästä ja vaihtelevaa tekemistä niin, ettei päiviä tule laskettua, totesi ensimmäiseen maastoharjoitukseensa osallistunut vänr Jaakko Parviainen (oik.). Kuvassa Parviaista yhteystehtävissä avustamassa vänr Markku Luolamo.

Kuva ja teksti:



Risto Alanko  
(vänr res)

**OSTAA—MYY—  
VAIHTAA**

**AUTOMYYNTI  
KARI MÄNNIKKÖ KY**

Ukkolantie 5, puh. 122 400  
80130 JOENSUU

**Diesel- ja Turbokeskus  
Jäljittelemätöntä  
BOSCH-laatua.**

**VALTUUTETTU TAKUUHUOLTO  
JOENSUUSSA.**

Teollisuuskatu 8  
80100 Joensuu

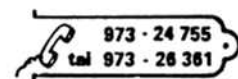

**IISALMEN  
PUHELINYHDISTYS**

Puh. 154 41

**JOENSUUN KAUPUNGIN  
PUHELINLAITOS**

Puh. 1601

**JOENSUUN SEUDUN  
PUHELIN OY**

Puh. 731 731

**OUTOKUMMUN  
PUHELIN OY**

Puh. 502 22





KarJP:n Kilta r.y:n

## Puheenjohtajan palsta

Simo Jääskeläinen

### Tilinpäätös

Liiketoimintakauden päätös tehdään vuosittain tilinpäätös, summataan tulot ja vähennetään niistä kulut ja poistot. Jos tilinpäätös osoittaa ylijäämää, voidaan olla tyytyväisiä. Alijäämä panee miettimään, miten toimintaa jatketaan. Samoin on jokaisen yksityistalouden laita, tulojen olisi katettava menot.

Voidaanko aatteellisen järjestön, kuten Karjalan Jääkäripataljoonan Kilta on, toiminnasta tehdä tilinpäätös samalla tavalla?

Tuloista ja menoista pitää kirjanpitoa taloudehoitaja, meillä terhakka Liisa Nevanen. Toki hänellä on paljon muitakin tehtäviä. Mutta miten on muun toiminnan laita? Onko mahdollista osoittaa, että Killan toiminta on tuottanut tuloksia?

Jos tarkastellaan tapahtumia vuosi sitten laadittuun toimintasuunnitelmaan verraten, niin suurin osa silloin suunnitelluista tehtävistä on toteutettu. Olisiko ollut vara parempaan, on jäsen-

kunnan arvioitavissa. Suurin urakka, johon sihteerit Kokko ja Reinikainen sekä taloudenhoitaja joutuivat, tuli Karjalan Jääkäripatsaan hyväksi järjestetystä keräyksestä. Keräys ei tuottanut niin paljoa kuin siltä oli odotettu, mutta Karjalan Poikien Killan eli pohjoiskarjalaisen kattojärjestömme alulle panema patsshanke edistyy vähitellen. Taitelijat tekee kipsimallia, valamisvaihe on ensi vuoden puolella ja pystytys tapahtuu aikanaan. Rahaa hankkeeseen tarvitaan vielä noin satatuhatta markkaa.

Kiltamme järjestämä retki Leningradiin onnistui hyvin ja uuteen suuntaan tehtävää matkaa on alettu suunnitella ensi vuodeksi. Muuta toimintaa ovat olleet varusmiehiin, reserviläisiin ja siviilimaailmaan suunnattu kiltatyön esittely, tämän Karjalan Jääkäri -lehden toimittaminen yhdessä pataljoonan kanssa, erilaiset palkitsemiset sekä varusmiehiin ja veteraaneihin kohdistuva tukitoiminta. Lehden te-

osta on vastuun kantanut Eero Riuttala avustajainsa kanssa. Näyttävän julkaisumme kustantamisen on tehnyt mahdolliseksi toimielias ilmoitushankkijamme, kiltaveli Aimo Turunen, Killan johtokunta ja valtuuskunta ovat tukeneet huomattavalla tavalla toimintaamme aktiivisella mukanaolollaan.

Kaikille kiltaveljille ja -sisarille lämmin kiitos työpanoksestanne vapaaehtoisen maanpuolustustyön hyväksi. Samoin kiitän pataljoonan väkeä ja sotilaskotisisaria hyvästä yhteistyöstä.

Kiitos myös toimintamme tukijoille, niin ilmoittajille kuin koko laajalle lukijain ja jäsenten joukolle. Ilman teidän myönteisyyttä ei killan toiminta onnistuisi.

Edellä olen kertonut päällimmäisiä havaintoja killan toiminnasta. Miten olemme onnistuneet maanpuolustushengen vaalimisessa tai pataljoonan ja sen täydennysalueen väestön lähentämisessä toisiinsa tai varusmies-

ten viihtyvyyden edistämässä? Tällaistahan sääntömme killan toiminnalta edellyttävät. Menestyksessä näissä asioissa ei voi mitata numerotiedoin. Näitä seikkoja on pidettävä esillä toimintaa suunniteltaessa ja toteutettaessa. Isänmaamme turvallisuus ja kansamme kaikinpuolinen hyvinvointi ovat paljolti itsemme varassa. Tähän kuuluvat vastuun kantaminen itsenäisyytemme puolustamisesta ja rauhantilan säilyttämisestä. Kiltamme on osaltaan tässä työssä mukana.

Edessämme ovat perinteinen rauhan juhla, joulukuun ja sen jälkeen alkava uusi vuosi. Toivotan lukijoille ja kaikille ystävillemme sekä Killan jäsenille hyvää joulua ja onnea tulevana vuonna.

*Simo Jääskeläinen*

Hyvän asumisen asialla



OP-Kiinteistökeskus<sup>LKV</sup>

Joensuu, Kauppakatu 23 a, Puh. 973-27 341  
Keskuskatu 17 81100 Kontiolampi Puh. (973) 731 101

# Kiltamme puheenjohtaja Simo Jääskeläinen 60 vuotta

5. 11. 1926 syntyi Kiteen kunnassa Heikki ja Maria Jääskeläiselle potra poika, hän oli Kiltamme tuleva puheenjohtaja, Simo. Lapsuutensa ensimmäiset vuodet hän vietti Matkaselässä. Kansakoulun hän kävi Kiteen Jaakkiman kylän koulussa ja siirtyi oppikouluun Sortavalan Lyseoon. Oppikoulua hän jatkoi evakko-  
taipaleella Karkkilan Yhteiskoulussa. Ylioppilaaksi hän kirjoitti Joensuun Lyseosta. Simo valmistui kansakoulunopettajaksi Jyväskylän Kasvatusopillisesta Korkeakoulusta vuonna 1952 ja kansalaiskoulun yleisaineiden opettajaksi Itä-Suomen Seminaarista Joensuusta vuonna 1965.

Opettajana hän on toiminut Kontiolahden eri kouluissa yli 30 vuoden ajan.

Maanviljelijän ammattia hän on harjoittanut Jakokoskella sijaitsevalla maatilallaan vuodesta 1945 alkaen.

Asevelvollisuuttaan hän lähti suorittamaan 17-vuotiaana nostomiehenä Jalkaväen Koulutuskeskus 3:een. Varusmiespalvelukseen hän astui lokakuussa 1946 Kontiorantaan KrhK/JR3:een.

Kertausharjoituksiin hän on osallistunut kolme kertaa vuosina 1954, 1970 ja 1978. Kertausharjoituspäiviä on kertynyt yh-



Savo-Karjalan Sotilasläänin komentaja kenraalimajuri Raimo Kataja esittää Simo Jääskeläiselle SKSL:n ansiolveykeyksen. Vasemmalla Pohjois-Karjalan Patteriston komentaja everstilutnantti Tauno Heikkilä.

teensä 38 vuorokautta. Reservi-  
arvoltaan hän on yliluutnantti.

Yhteiskunnallisia luottamustehtäviä on Simolle vuosien varrella kertynyt runsaasti. Hän on toiminut mm. nuorisotyönlautakunnassa, matkailu- ja kotiseu-

tutyönlautakunnassa, kirjasto-  
lautakunnassa sekä kulttuurilautakunnassa. Kulttuuri-, matkailu- ja kotiseututyönlautakunnassa hän on toiminut puheenjohtajana.

Vapaaehtoinen maanpuolus-

tustyö on ollut Simon sydäntä lähellä kaiken aikaa. KarJP:n Kiltary:n toiminnassa hän on ollut mukana vuodesta 1971 alkaen. Valtuuskunnan varapuheenjohtajana hän on ollut vuosina 1977—79 ja KarJP:n Killan pu-



Karjalan Jääkäripataljoonan Killan edustus onnittelemassa 60-vuotispäiväänsä viettävää puheenjohtajaansa. Vasemmalta Jorma Partio, Risto Rätty, Aarne Mustala, Aimo Hoikkala, Pauli Reinikainen, Jorma Mikkonen ja Markku Kokko.

heenjohtajana vuodesta 1980 alkaen. Suomen Maanpuolustus-kiltojen liiton hallituksen jäsen hän on ollut vuodesta 1983 alkaen. Kontiolahden reserviupseerien puheenjohtajana hän on toiminut vuosina 1963—70 ja 1974—81.

Aktiivisesta maanpuolustus-työstä häntä on palkittu seuraavilla ansiomerkeillä: Suomen Leijonan Ritarikunnan ansioristi 1979, sotilasansiomitali 1986, puolustusvoimain pronssinen ansiomitali 1976, kilta-ansiomitali 1986, KarJP:n kunniajääkärin risti 1983 sekä KarJP:n joukko-osastoristi 1980.

5. 11. 1986 vietettiin Simon 60-vuotisjuhlaa Jakokosken Seurojentalolla, jossa häntä kävi onnittelemassa runsaslukuinen ystäväjoukko.

**Pauli Reinikainen**



Karjalan Jääkäripataljoonan komentaja everstiluutnantti Ilkka Ilmola ojentaa KarJP:n pienoislipun Simo Jääskeläiselle. Vasemmalla majuri Eero Riuttala.



## NYT KÄTEISTÄ KELLON YMPÄRI

Pikapankista saat käteistä rahaa jonottamatta kellon ympäri. Kaikina vuorokauden aikoina. Minuutissa.  
Pikapankin käyttö on helppoa!  
Syötät vain pankkikortin automaattiin ja saat tarvitsemasi rahasumman hetkessä ja kuitin, joka on heti tilanteen tasalla.  
Halutessasi saat myös tiliotteen.  
Pikapankin käyttö on turvallista ja varmaa.  
Vain Sinä itse tiedät oman salaisen Pikapankkitunnuksesi.  
Maakuntapankilla on eniten Pikapankkeja Pohjois-Karjalassa. Käteistä kellon ympäri saat Lieksassa, Juuassa, Ilomantsissa, Kiteellä ja Joensuussa Kauppakadulla ja Koskikadulla.  
Maakuntapankista saat oman pankkikortin ja kuulet lisää kätevästä Pikapankin palvelusta. Parempaa palvelua Maakuntapankissa myös Pikapankkiasiakkaille.





**POHJOIS-KARJALAN  
SÄÄSTÖPANKKI**  
maakunnan suurin

**Nyt on oikea aika hankkia taloon  
AITO  
NUNNAUUNI  
VUOLUKIVESTÄ  
VEERA hella-  
leivinuuni 4850 kg**



**NUNNAUUNIT** ovat vanhan uunin-tekotaidon mestarinäyte. Ne varaaavat lämpöä tehokkaasti, paistavat pitkään ja tasaisesti.

**NUNNAUUNIT** palvelevat emäntäänsä vuosikymmeniä luotettavasti.

**TERVETULOA UUNIKAUPOILLE  
JA MYYNTINÄYTTELYYN  
TEHTAALLEMME NUNNANLAHTEN  
Myynti suoraan tehtaalta.**



**KAINUUSSA MYYNTI  
PUTKOLA OY**

**Nunnanlahden  
UUNI OY**

**NUNNA UUNI**

**83940 NUNNANLAHTI PUH. 976-78170**



# KarJP:n Kilta toimii

Sotilasmestari Pauli Reinikainen



## Karjalan Jääkäripataljoonan Killan syyskokous

Karjalan Jääkäripataljoonan Killan syyskokous pidettiin Konttorin sotalaskodissa 20. 11. 1986.

Kokouksen avasi Killan puheenjohtaja Simo Jääskeläinen. Avauspuheessaan hän kertoi kuulumiset Maanpuolustuskiltojen Liitosta, sekä oman Kiltamme tämänhetkisestä tilasta ja tulevasta toiminnasta. Kokouksen puheenjohtajaksi valittiin Aimo Hoikkala.

Kokous päätti, että Kilta tukee Karjalan Jääkäripataljoonaa vuonna 1987 23 500 mk:n määrähalla.

Killan jäsenmaksu vuonna 1987 on neljäkymmentä (40) markkaa. Varusmiesjäsenten jäsenmaksu on edelleen viisi (5) markkaa. Jäsenmaksuun sisältyy Karjalan Jääkäri-lehden vuosikerta, kolme numeroa. Kokouksessa tehtiin myös henkilövalin-



KarJP:n Killan syyskokous 20. 11. 1986. Etualalla vasemmalta Kauko Olli, Kauko Eronen, Toivo Suutarinen ja Kyösti Toukonen.

toja. Johtokunnan jäsenmäärää toista. Valtuuskunnan jäsenmäärää lisättiin kolmestatoista viiteen-

menestäyhdeksästä kolmeen-

### KarJP:n Kilta ry:n johtokunta 1987

Puheenjohtaja  
opettaja Simo Jääskeläinen

Muut jäsenet  
ylivääpeli Juhani Ikonen  
ylivääpeli Markku Kokko  
aluepäällikkö Jorma Mikkonen  
pankinjohtaja Aarne Mustala  
apulaiskanslisti Liisa Nevanen  
piirityönjohtaja Kauko Olli  
pankinjohtaja Jorma Partio  
rakennusmestari Eero Reijonen  
sotilasmestari Pauli Reinikainen  
majuri Eero Riuttala  
liikkeenharjoittaja Risto Rätty

Uusina jäseninä  
majuri Reino Laakkonen  
kanslisti Leena Piiparinen  
kapteeni Markku Riikonen  
siivoja Eija Tanskanen

### KarJP:n Kilta ry:n valtuuskunta 1987

Puheenjohtaja  
konttorinjohtaja Aimo Hoikkala

Varapuheenjohtaja  
johtaja Kyösti Toukonen

Muut jäsenet  
toimitusjohtaja Väinö H. Broman  
everstiluutnantti Niilo Haantio  
toimitusjohtaja Eino Helander  
talousjohtaja Harri Hentunen  
everstiluutnantti Ilkka Ilmola  
talouspäällikkö Hannu Karjalainen  
herra Kosti Kettunen  
majuri Martti Kummunmäki  
johtaja Jussi Kähkönen  
fil.maisteri Terho A Könönen  
pankinjohtaja Aaro Lahtinen  
everstiluutnantti Aulis Laine  
pankinjohtaja Jouko Mikkola  
myyntipäällikkö Mikko Muikku  
apulaisjohtaja Pekka Nevalainen

toiminnanjohtaja Paavo Nieminen  
kultaseppä Olavi Nupponen  
talousneuvos Mauno Pankakoski  
kapteeni Veikko Rantasalo  
sotilasmestari Rainer Rosenius  
tarkastaja Erkki Rouhiainen  
tekniikko Mauri Saarelainen  
metsänhoitaja Urho Salpio  
rakennusneuvos Arvi Sistonen  
talousopettaja Marja Suvinen  
johtaja Tero Tarma  
sotilasmestari Toivo Tenhonen  
sotilasmestari Veikko Tikkanen  
rehtori Pekka Turunen  
liikenneopettaja Vilho Voutilainen

**Karjalan Jääkäri-lehti ilmestyy vuonna 1987**  
Ilmestymisajat: 1/87 huhtikuussa 87  
2/87 syyskuussa 87  
3/87 joulukuussa 87

## Helsingin paikallisosasto toimii

Helsingin paikallisosasto piti syyskokouksensa perinteiseen tapaan Katajanokan Kasinolla 23. 9. 1986.

Paikalla oli 12 jäsentä.

Paikallisosaston johtoryhmään vuodeksi 1987 valittiin

Puheenjohtaja

everstiluutnantti

Pekka Ripatti

Sihteeri

majuri

Pauli Nevalainen

Jäsenet

eversti

Unto Huuhtanen

metsänhoitaja

Tauno Holopainen

herra

Seppo Eronen

Kokouksessa keskusteltiin vuoden 1987 toiminnasta. Kokouksen jälkeen majuri Jaakko Koskela esitelmöi aiheesta kertausharjoitukset puolustusvoimissa.

## Videofilmi

# TALVISOTA 1939—1940

**Maanpuolustuslehden Kustannusosakeyhtiö 1986**

Olen katsellut tuon 30 minuuttia yhä uudelleen ja uudelleen. Olen elänyt sen myötä 105 kunnianpäivää. Sellaisian e olivat minulle, jota ensimmäiset hälytyssireenien mieltä raastavat äänet juoksuuttivat marraskuun 30. päivänä väästösuojusta toiseen kunnes keinottelin ohi tulipalojen ja raunioiden kotiin joutuakseni saman tien evakkotaipaleelle. Palavasti videofilmi koetteli myös sisintäni maaliskuun 13. päivän tunnelmilla rauhasta, joka koettiin surun viestinä liput puolitangossa. Mutta kun toisen ja kolmannen kerran jälkeen mieleni rauhoittumaan, sain seurata kuvien kerrontaa uudella tavalla. En ollut enää tahtumissa mukana vaan näin uusin silmin ja ajatuksin tapahtumien autenttisen kuvan tässä ajassa.

On merkillepantavaa että ai- kanaan on osattu ja kyetty tal- len lentamaan sodan ja sen taistelujen myllerryksessä harkitun rauhallisesti kansakuntamme koko kohtalokas ponnistelu itsenäisyytemme ja vapautemme säilyttämiseksi. On onnellista, että on löytynyt kustantaja ja nimekäs työryhmä, joka taidokkaasti on luonut tämän koosteen siitä mitä ja miten selvisimme koettelemuksesta. Nyt on heidän toimestaan sekä historialliset että sotahistorialliset tapahtumat katsottavissa jokaisessa suomalaisessa kodissa, koulussa ja opetuslaitoksessa. Televisio- ja videosaloin seurata kuvien kerrontaa kupolvilla on mahdollisuus luoda tapahtumista ja taisteluista mielipiteensä dokumentin ja dokumentisarjan avulla. Niitä katsoessa ei silti tarvitse palella, eikä karsia nälkää, eikä tuntea kipua

mutta silti elää koettelemuksessa mukana.

Materiaalimäärä, sodan tuskallisilta kuukausilta ja videokasetin 30 minuuttia eivät ole sopuisuudessa. Kerronnasta on tullut albumi, jota tavallaan selaillaan liian hätäisesti. Muutamat teknisetkin heikkoudet kuvansiirrossa ja äänityksessä saavat hyvin vaativan katselijan vähän rypistämään otsaansa, mutta silti kooste kertoo tapahtumat hyvin. Filmi on, vaikka rajallinenkin, hyvä kuvaus koko Suomen kansan ponnisteluista sodan koettelemuksissa olosuhteissa, joissa kansakuntana emme tahtoneet kuolla.

**Pentti Palmu**

## MITÄ JOULULAHJAKSI

maanpuolustajalle, reserviläiselle, sotaveteraanille, historian ammattilaiselle tai harrastajalle?

Mitä lapselle tai lapsenlapselle?

Tietysti VIDEOSARJA "Taistelumme kuvat — Suomen sodat 1939—1945". Saatavana myös erillisinä osina.

Neljä videokasettia, kukin 30—45 min., kertovat maamme ankarista ajoista yli neljä vuosikymmentä sitten. Videotelokuvat on koostettu sotiemme aikaisista rintamakuvaajien filmeistä, joista osaa ei ole aikaisemmin esitetty julkisuudessa. Sarjaan kuuluvat seuraavat videotelokuvat:

- Talvisota 1939—40
- Jatkosota 1941—1944 (kaksi osaa)
- Lapin sota 1944—1945

Käsikirjoittajina ovat toimineet maamme parhaat sotahistorian asiantuntijat samoin kuin filmien toteuttajinakin.

Yhden osan hinta on 170 mk ja koko sarja maksaa siis 680 mk.

Nyt tilattuna sarja ehtii vielä jouluksi. Se edustaa lahjaa parhaimmillaan. Sen arvo säilyy ja sitä voi katsella yhä uudelleen, yksin tai ystävien kanssa. Lapsille ja lapsenlapsille se kertoo isän tai isoisan taistelujen tien. Illanistujaisiin voidaan sisällyttää arvokas ohjelmanumero.

Maanpuolustuslehden Kustannusosakeyhtiön tuottama mustavalkoinen videosarja — VHS — on maamme lähistoriaa. Siinä nähdään neljän vuosikymmenen takaisia eläviä kuvia osin varustettuna alkuperäisellä äänellä, mutta toimitettuna täysin nykyaikaisesti olematta silti jälkiviisas. Sarjassa ei ole kysymys "uushistoriankirjoituksesta".

TILAA HETI! Osoitteella:  
Puh. (90) 496 189

Suomen Sotilas  
Pohjois-Hesperiankatu  
15 A 6  
00260 HELSINKI

**Jouluun  
MUSIIKKI**

PT-talo, Kirkkok. 27, puh. 973-2304

*Levollista joulua kaikelle kansalle*



*Joulu joutuu ja ihmisillä on hyvää tahtoa. Näm on myös meillä Kansallispankin konttorissa. Niinpä haluamme koko joukolla toivottaa kaikille paikkakuntalaisille oikein levollista joulua ja mukavia asioita uudelle vuodelle!*

** KANSALLISPANKKI**



# JR 9 kilta ry:n toimintaa

## Tilaisuudet Lahdessa, Helsingissä ja Turussa

### Killan syysretkeily Lahteen 10. 8. 86

Killan syysretkeilyn järjesti tänä vuonna Lahden osasto puheenjohtajansa Juho Lampiselän johdolla. Päivän ohjelmassa oli osallistuminen Sotainvalidien Veljesliiton Hengellisten päivien jumalanpalvelukseen Ristinkirkossa sekä JR 9:n aseveljien sepeleen lasku sankaripatsaalle, jossa puhui kiltaveli rovasti Pentti Erkamo. Hennalan varuskunnassa tutustuttiin Lääkintämuseoon ja ruokailtiin varuskunnan ruokalassa. Laivaristeily Vesijärvellä sekä johtokunnan kokous ja päivällinen Hotelli Ascot'issa päättivät päivän. Retkeilyyn osallistui 58 kiltalaista eri puolilta maata.

### Killan syystilaisuus Helsingissä 4. 10. 86

Killan syystilaisuus rykmentin vuosipäivän merkeissä pidettiin perinteiseen tapaan Helsingissä Helsingin—Uudenmaan osaston hoitaessa järjestelyt. Ohjelmassa oli tutustuminen Suomen Urheilumuseoon olympiastadionilla, seppelien lasku Hietaniemessä Sankariristille ja Suomen Marsalkka Mannerheimin haudalle sekä iltatilaisuus Ravintola Laulu-Miehissä.

Iltajuhlan tervehdyssanat esitti Helsingin—Uudenmaan osaston puheenjohtaja Mikko Ilvesalo. Killan valtuuskunnan järjestämässä kokouksessa toimi puheenjohtajana valtuuskunnan puheenjohtaja Esko Tiilikainen ja kokouksen sihteerinä Juho Jormanainen. Kokouksessa käsiteltiin Killan toimintaan läheisesti liittyviä asioita. Väinö Salmela selosti JR 9:n historian sisältöä ja valmistumisvaihetta. Historiaa pyritään saamaan painetuksi 1. 5. 87, mahdollisesti 1. 4. 87 men-

nessä. Urho Salpio selosti maisteri Jaana Kilkin kirjoittaman Killan historiikin sisältöä. Historiikkiin pyritään lisäämään vuosien 1986 ja 1987 toiminta ja saamaan historiikki painetuksi 1988 mennessä, jolloin Kilta täyttää 25 vuotta. Pekka Romppanen esitti Killan kyselyyn annettujen vastausten perusteella muodostunutta kuvaa jäsenten terveydentilasta ja taloudellisesta asemasta. Juho Jormanainen esitti Solaris-Lomat ry:n myöntämiä virkistyslomia käyttäneen vuonna 1986 67 kiltalaista ja Killan jäsenille puolisoineen vuodelle 1987 myönnettyjä määriä.

Kiltaveli professori Veijo Saloheimo esitelmöi karttanäytteen aiheesta "Sotatoimet Pohjois-Karjalassa 1700-luvulta vuosien 1939—44 sotiin."

Johtaja Aimo Hoikkala selosti Salomaa-Säätiön kuntoutustoittoa todeten, että Säätiön varoilla on kuntoutukseen Pohjois-Karjalan Sairaskodissa vuonna 1986 päässyt jo 30 Kiltamme jäsentä ja lisäksi kuntoutusta saa 20 jäsentämme Pohjois-Karjalasta Säätiön kuntouttaessa vuonna 1986 kaikkiaan 200 veteraania kuntoutuskertojen ollessa yhteensä 250.

Ansiomerkkien jaon suorittivat Killan varapuheenjohtaja Veikko Vuorela ja Esko Tiilikainen. Killan korkein tunnustus, ansiolaatta oli myönnetty Mikko Juvalle, Väinö Salmelalle, Toivo Savolahdelle ja Veijo Saloheimolle, Killan viiri Eino Luotolalle, Kauko Sihvoselle ja Paavo Väisäselle, Suomen Leijonan ansioristi Yrjö Hokkaselle ja Onni Orasmaalle ja Kilta-ansiomitali Juho Jormanaiselle. Tunnustusten saajien kiitoksen esitti Väinö Salmela. Helsingin Sotilaspiirin edustaja kapteeni Werner luovutti osaston varapuheenjohtaja Matti Stenbergin avustamana

tammenlehvän 18:lle Killan jäsenelle.

Tilaisuudessa esittivät tervehdyksiä Maanpuolustuskieltojen liitto ry:n varapuheenjohtaja Antero Kallio, KarJP:n majuri Osmo Eskola, Helsingin Sotilaspiirin kapteeni Werner, Salomaa-Säätiö ja KarJP:n Killan Aimo Hoikkala, Helsingin Varuskunnan ev Olli Rekola (adressi) ja kenr Olli Korhonen. Tilaisuudesta lähetettiin tervehdys-sähkeet ev Bertel Ikoselle, puolustusministeri Veikko Pihlajamäelle, talousneuvos Erkki Salomalle ja toimitusjohtaja Väinö H. Bromanille. Iltatilaisuudessa oli osanottajia yhteensä 59 henkeä.

### Turun osaston syystilaisuus 8. 11. 86

Osaston perinteinen syystilaisuus alkoi tutustumisella Sea Finland-näyttelyyn, minkä jälkeen Svenska Klubbenilla pidettiin osaston

vuosikokous ja iltajuhla. Vuosikokouksessa toimi puheenjohtajana osaston puheenjohtaja Veikko Vuorela ja sihteerinä Sulo Korhonen. Vuorela esitti katsauksen osaston ja koko Killan toimintaan vuonna 1986 sekä vuoden 1987 tapahtumakalenterin. Kokous valitsi osastolle entiset toimihenkilöt vuodeksi 1987, jolle antaa merkittävyyttä maamme itsenäisyyden 70. juhluvoden tilaisuudet, kuten mm. valtakunnallisen veteraanipäivän vietto eri puolilla maata 27. 4. Juho Jormanainen selosti Killan tuki- ja kuntoutustoimintaa, mahdollisuuksia virkistyslomiin sekä jäsenkyselyyn saaduista vastauksista muotoutunutta kuvaa jäsenkunnan sosiaalisista ja terveydellisistä olosuhteista. Iltajuhlissa luovutettiin Sulo Korhoselle hänelle myönnetty Kiltansiomitali ja suoritettiin tammenlehvien jako. Päivän tilaisuuksiin osallistui 34 kiltaveljää ja -sisarta.

Urho Salpio

### JR 9 Kilta ry:n vuosikokous Hämeenlinnassa 20.—21. 3. 1987

20. 3. Klo 13.30 Kunnianosoitus sankarihaudalla ja 7.D:n komentajan kenr A. J. Svenssonin haudalla.  
Klo 14.30 Killan valtuuskunnan kokous upseerikerhossa.  
Klo 16.30 Killan vuosikokous upseerikerhossa.  
Klo 19.30 Ohjelmallinen iltatilaisuus upseerikerhossa. Hämeenlinnan Varuskuntasoihtokunnan esityksiä. Illallinen.
21. 3. Retkeilypäivä. Tutustuminen Hämeenlinnaan ja Panssariprikaatiin Parolassa.

Järjestelyt hoitaa Killan Kanta-Hämeen osasto. Osaston puheenjohtaja Olavi Hakulinen, os. Aulangontie 15, 13210 Hämeenlinna ja puh. (951) 121 081 ja sihteeri Viljo Hyppönen, os. Kankaantaustantie 45 H, 13100 Hämeenlinna ja puh. (917) 121 371.

Yksityiskohtainen ohjelma osastoille, jäsenille ja kutsuvieraille myöhemmin.

# **MAITOTUOTTEET NE SOTAPOJAN TIELLÄ PITÄÄ**

**Joensuun Ymp. Osuusmeijeri  
Vesannon Osuusmeijeri  
Nurmeksen osuusmeijeri  
Liperin Osuusmeijeri  
Pielaveden Seudun Osuusmeijeri  
Varpaisjärven Osuusmeijeri  
Vieremän Osuusmeijeri**





# jääkärihuumoria

## Romuluu: Hyvää päivää

Niin kuin hyvin tiedetään, Suomen armeijassa vaalitaan hyviä tapoja ja hyvää käytäytymistä. Tästä osoitukseksi esim. paraatikentällä asevelvollinen joutuu huutamaan hyvää päivää herra kenraalille, ellei sitten ole kysymyksessä joku pienempi majuri tai varusmiesalikersantti, jolloin tietenkin toivotaan hyvää päivää hänelle.

Nuorilla ikäluokilla saattaa olla sellainen harhaanjohtava käsitys, että sodassa ei ennätä ampumiselta ja lataamiselta noudattamaan sisäpalvelusohjesääntöä. Eli että ei asennossa seisten sanota esimiehelle päivää. Senkun vain ampuillaan kasvot kiivaina. On jyrkästi torjuttava tällainen harhaluulo.

Olen antanut itselleni kertoa eräästä enolaisten miesten muodostamasta porukasta, joka keskellä jatkosotaa oli jostain syystä tympääntynyt ihanaan sodankäyntiin. Ihmeellistä mutta totta. Sellaisia ovat enolaiset. Kaukana kotoa olisi heillä ollut tilaisuus tehdä ikimuistettavia sankaritekoja.

Tympääntyminen ilmeni sillä tavalla, etteivät he tehneet kunniaa sodanpäämiehelleen. Mutta älkäähän mitään. Sotakoulussa oli opetettu tälle päämiehelle, että enolaisten reserviläissotamiesten kanssa pitää olla juoni. Päämies otti sellaisen tavan, että kun jossain korsupolulla tuli vastaan hänen alaisensa, hän heilautti kättään ja sanoi:

— Päivää.

Tästä sukeutui sellainen

käytäntö ja tapa, että sotamiehet aina pomonsa nähdesään sanoivat kuuluvalla äänellä päivää, jopa jotkut vielä kumarsivat. Tällainen menettely olisi laajempiin piireihin levinneenä tietenkin aiheuttanut vaikka minkälaisia seuraamuksia, kuten esim. että olisi vielä kamalammin hävitetty koko sota, mutta esimies piti tämän omana tietonaan.

Kunnes, niin kunnes, eräs kenraali havaitsi, että hitto-lainen, hänenhän pitää käydä etulinjassa näyttämässä sotamiehille moraalia eli minkälainen hirvittävä leijona on suomalainen kenraali. Se enolaisten pomo kulki kaksi askelta kenraalin perässä ka-

peata polkua etulinjaa kohti, kun tuli vastaan ryöppäytyneeseen lumipukuun vaatetettu enolainen sotamies Työmies suupielessä ja karvalakki poikittain päässä. Kohentaen kivääriä hihnasta olalla tämä eksemplaari väistyi polulta, kumarsi ja sanoi päivää.

— Päivää päivää, sanoi kenraali.

Muutama kymmenen metriä etempänä tuli toinen samanlainen taistelija ja toivoti kohteliaasti kumartaen hyvää päivää.

Tällöin kenraali pysähtyi ja sanoi sille enolaisten porukan pomolle:

— Eikö ne tee täällä ollen-

kaan kunniaa esimiehilleen.

— Ei ne tee herra kenraali, vastasi puhuteltu, — mutta huomaako herra kenraali, miten kohteliaita ne ovat.

— Kohteliaita. Erittäin kohteliaita miehiä, sanoi kenraali. — En ikinä ole missään tavannut näin kohteliaita sotilaita.

Tästä on lähtöisin se Suomen sotahistoriassakin lausuttu toteamus, että enolaiset reserviläiset ovat taistelutilanteissakin erittäin kohteliaita miehiä. Niin että enolaiset varusmiehet, aateluus velvoittaa.

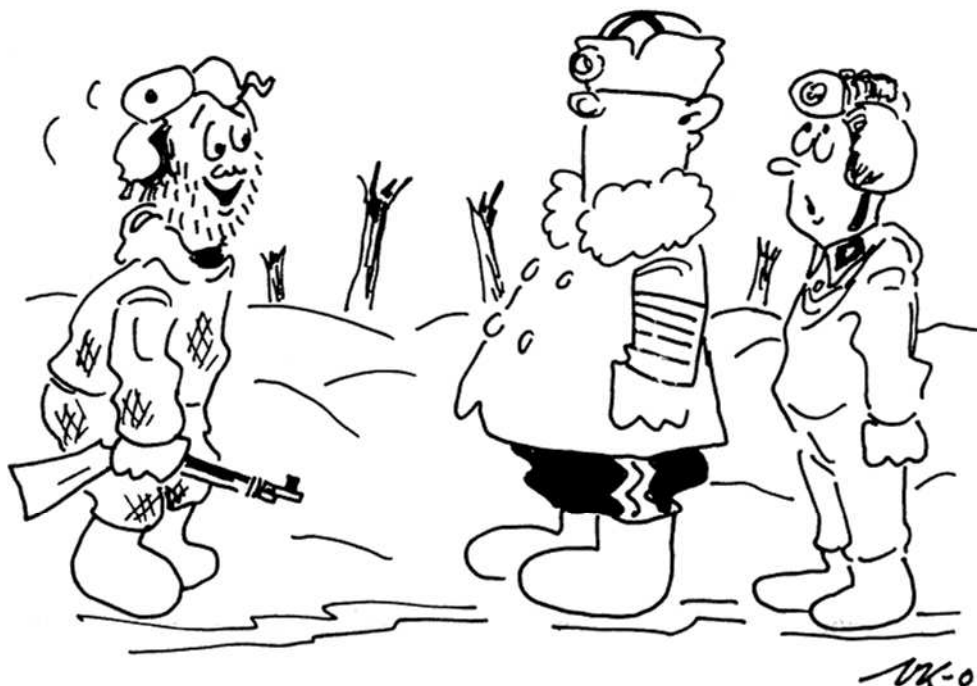

# Karjalan Pojat jotoksella



Pitkospuita riittää Patvinsuolla. Lehtikuusilankuilta ei eksy.

Karjalan Poikien Kilta, Pohjois-Karjalan maanpuolustusjärjestöjen yhteistyöelin järjesti neljännen kerran vuotuisen syysjotoksensa Hiienvaarassa. Elokuinen viikonloppu Pohjois-Karjalan Rajavartioston leirialueella ja Patvinsuolla keräsi osanottajia ennätysmäärän, viitisenkymmentä.

Perinteinen jotos sisälsi patinointia kolmattakymmentä kilometriä, pääosin Patvinsuon pitkospuilla. Matkan varrelle oli sijoitettu toinen toistaan yllättävämpiä tehtävärasteja, joista sel-

viytyminen ratkaisi kilpailun sijoituksen. Voiton vei tällä kertaa Pyhäselän kunnanjohtajan Eero Tossavaisen partio, johon kuuluivat lisäksi Simo Jääskeläinen ja Reijo Karjalainen. Hyvänä kakkosena oli Jouko Mikkolan johtama kolmikko.

Jotostelun lomaan mahtui muutakin ohjelmaa: iltanuotio Metsähallinnon Lieksan hoitoalueen ja Patvinsuon esittelyineen, Raimo Maarasen esitelmä sotilasmusiikista ja maukas hirtteily.

EeR



Jotospäällikkö Raimo Koskivirta antoi ohjeita ennen taipaletta lähtöä.

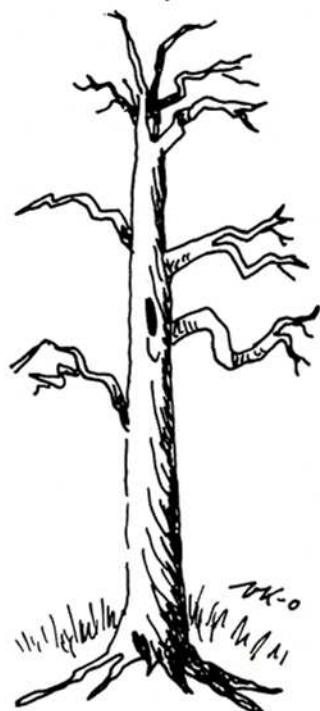



Pankinjohtaja Jouko Mikkola majuri Pentti Tiaisen tentattavana tehtäväraastilla.

Ohjelma, osanottajat, tekijät.



Iltanuotiolla Suomenjärven rannalla. Karjalan Poikien Killan kunniaapuheenjohtaja apteekkari Veijo Mannelin (kuvassa keskellä) kuluu jotosten vakiokalustoon.

## TOSIASIOISTA RAUTAKAUPAN YKKÖSESTÄ

MILLAISESSA RAUTAKAUPASSA ON TÄMÄ RAUTIA-MERKKI?



Tämä on tuttu Rautia-merkki. Se on johtavan rautakaupparyhmän, Rautia-ryhmän, tunnus. Jokainen rautakauppa ei voi olla Rautia. Rautia-ryhmään hyväksytään ainoastaan sellainen yksityinen rautakauppa, jolla on vaatinusten mukainen korkea ammattitaito ja palvelukyky. Rautia-rautakaupat ovat itsenäisiä, yksilöllisiä yrityksiä. Jokainen niistä on alansa erikoisliike, joka myy huolellia valittua laatutavaraa. Moni Rautia-ryhmän yritys on vastannut jo isämmä ja isoisämmekin palvelemisesta. Itsenäinen Rautia-rautakauppa on joustava ja tuntee paikalliset olosuhteet. Tutusta rautakaupasta on turvallista ostaa.



**Uutta-  
TIETÄVÄINEN<sup>K</sup>**  
81100 KONTIOLAHTI PUH. VAIHDE 731 158

TERVETULOA  
PALVELEVAAN  
RAUTIAAN

## SAAMMEKO AUTTAA?

Me K-kauppaväki haluamme antaa täyden vastineen kaupan käynnillesenne.



K-LÄHIKAUPPA  
**Lehdokki**  
LEHMO

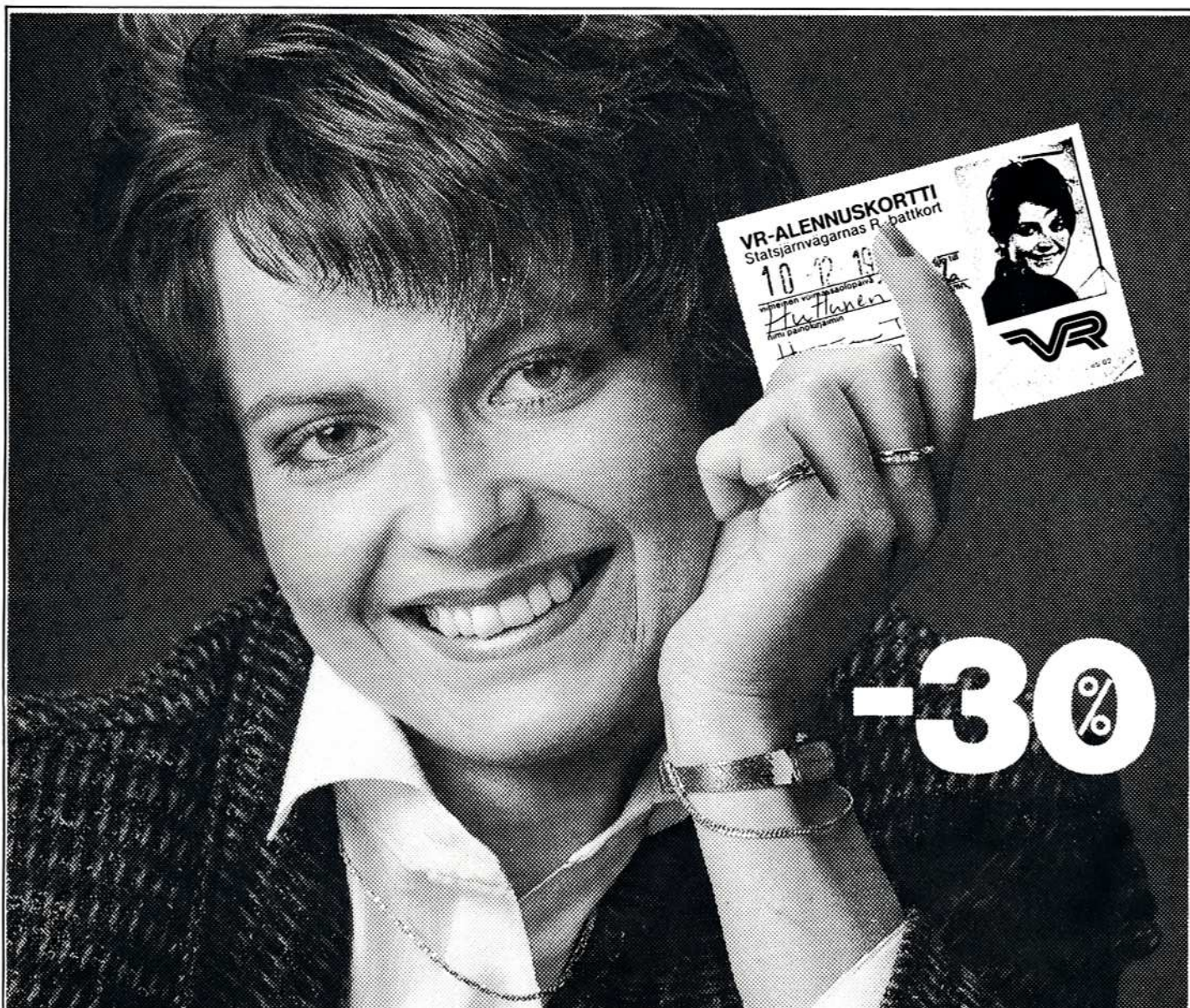

# ”Alennus on kortilla..”

Haluatko matkustaa koko vuoden 30% alennuksella? VR-alennuskortilla voit sen tehdä.

Kortin hinta on vain 120 mk ja yhden pitemmän reissun jälkeen se on maksanut itsensä. Sitten se tuokin Sinulle pelkkää tuloa – saat alennuksen jokaisesta yli 75 km matkasta yhteen suuntaan.

Henkilökohtaisen korttisi ja lisätietoja saat asemilta ja matkatoimistoista. Muista ottaa mukaan passikuva korttiasi varten.

VOIMASSA

SU	MA	TI	KE	TO	PE	LA
kk:1200	kk:600				kk:1200	kk:1200

Kaaviosta näet kortin voimassaolojaksot. Huomioi kortin käyttöön liittyvät poikkeamat myös suurimpina juhlapyhinä.

*Junassa on hauska matkustaa*



# sotilaskoti toimii



## Joulusukat

Kontiolahden sotilaskotiyhdistyksessä on joukko seniorisairia, jotka erilaisista, yleensä terveydellisistä syistä ovat joutuneet luopumaan aktiivisuudesta sotilaskodissa. Jo usean vuoden

ajan on tämä "ikivihreä" sisarjoukko kokoontunut säännöllisesti käsityön ääreen toinen toisiansa tapaamaan. Tavoitteena on ollut vielä osallistua jollain tavoin toimintaan varusmiesten

hyväksi. Keksittiin idea neuloa heille joululahjasukkia. Lahjan saajiksi rajattiin aluksi joulunajan ulkovartiomiehet, mutta sukkamäärän kasvaessa on mukaan kelpuutettu myös eri yksi-

köiden joulupäivystäjät.

Viimeksi elettyinä "sukkajouluna" lahjan sai 40 varusmiestä ynnä "vihreä veli" kaunisilmäinen kapteeni, joka oli mukana jakamassa sukkaa joulun aaton-aattona. Jako tapahtui kädestä käteen kahden sisaren ja em. kapteenin toimesta yksiköissä. Tavattiin poikia leppoisassa television katselussa komppanioissa, tai riviin järjestäytyneinä kiilotetulla käytävällä etukäteen asiasta tiedon saaneina, päävartiolla, autotallilla, uimahallilla. Sisaren kassista jouduttiin kaivamaan vielä yksi puuttuva pari, kun esikunnan päivystäjä oli unohtua. Näin sisaren aviomiehelle tarkoitettut sukat löysivät ehkä paremman kohteen.

Tämän vuoden alussa on jaettu uudet, yhdistyksen kustantamat sukkalangat. Lähestyvänä jouluna sukat sisäänpiilotettuine makeisineen päätyvät uusien päivystäjien jalkojen ja toivottavasti mielenkin lämmikkeiksi.



*Martta Koskisen*

## ALASKA LÅNG

uusi kelkkakuningas



**KONEÄSSÄ**

NURMEKSENTIE 4, JOENSUU, PUH 973-120111

Aktiv Panther Lång oli Ruotsin eniten myyty moottorikelkka kaudella 1985-86. Uusi AKTIV ALASKA LÅNG on edeltäjänsä hiljaisempi ja tärinättömämpi. Uudelleen muotoiltu ja helposti ajettava. Tule ja testaa talven voittaja. Uusi nopea Aktiv Alaska Lång.

Aktiv Alaska - pehmeän lumen spesialisti.

# Parempiin tuloksiin.



Urheilu on hyvä harrastus. Se ohjaa nuoret terveisiin elämäntapoihin ja antaa heille mielekkään tavan toteuttaa itseään.

Urheilu on myös pitkäjänteistä ja määrätietoista toimintaa. Siinä nuori pyrkii itseään kehittämällä yhä parempiin tuloksiin.

Myös muilla elämän aloilla - varsinkin raha-asioissa - oikea asenne ja määrätietoinen toiminta vievät päämäärään.

Yhdyspankki on monipuolisesti mukana sekä raha-asioiden hoidossa että urheilun kehittämisessä.

**YHDYSPANKKI**



meidän pankki

## Nelivetoista ylivoimaa, 72 hevosvoimaa.



*Nissan Pickup King Cab 4x4, 2,5 diesel, ovh.*

## Nissan Pickup King Cab 4 x 4.

Nissan Pickup on maan mukavin ja varustelluin avolava-auto. Ja Pickup-malliston kuningas on King Cab 4 x 4:

- avara tila-ohjaamo
- kangasverhoillut säädettävät istuimet
- tehokas lämmitys- ja tuuletusjärjestelmä
- radio
- kello
- kertapyyhkäisyautomaattiikka
- ohjaustehostin
- valomuisti
- pyyhinnälliset ajovalonpesimet
- viides vaihde
- luistonrajoitinjärjestelmä
- kaksoispellitetyt lavanreunat
- kromattu taka-astinlauta

Tervetuloa kokemaan ja näkemään!

## **Autotalo Laakkonen**

VOIMATIE, JOENSUU, PUH. (973) 212 81

# NISSAN KESTÄÄ JA SÄÄSTÄÄ

**JOKA ALALLA  
ON EDELLÄKÄVIJÄNSÄ.  
OPTIIKASSA  
INSTRUMENTARIUM.**

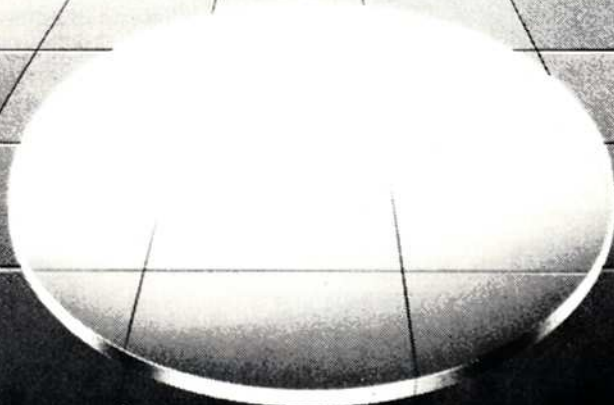

Meiltä saat sen,  
mitä silmäsi tarvitsevat.

**INSTRUMENTARIUM**

## **ASUNTO OY KONTIOHOVI**



Kaunis ilta-aurinkoinen tontti Kontiolahden kirkonkylässä Puutarhatie varrella.

### **HUONEISTOTYYPIT:**

2 H+K+TH+S ..... 72 m<sup>2</sup> 2 kpl paritalona  
3 H+K+TH+S ..... 82 m<sup>2</sup> 2 kpl paritalona  
3 H+K+S ..... 75 m<sup>2</sup> 2 kpl paritalona  
2 H+K+S ..... 55 m<sup>2</sup> 2 kpl paritalona  
1 H+K+S+PARVI ... 35 m<sup>2</sup> 4 kpl

Suuremmissa huoneistotyypeissä mahdollisuus ottaa ullakko asuinkäyttöön.

Rakennustyöt alkavat syksyllä 1986. Arvioitu valmistumisaika lokakuussa 1987.

**TULE JA TUTUSTU!**

RAKENTAJA:



**KARJALAN  
LAATUASUNTO OY**  
RANTAKATU 27, 80100 JOENSUU 10, PUH. 973-29571

RS-PANKKI:



**KONTIOLAHDEN  
OSUUSPANKKI**

ESITTELY JA MYYNTI:

**OP-Kiinteistökeskus<sup>LKV</sup>**

Keskuskatu 17 81100 Kontiolahti Puh. (973) 731 101



# Jääkäritoimikunta tiedottaa



**Alik Jari Urkonen**  
Jääkäritoimikunnan  
puheenjohtaja

Puolustusvoimien määräykset edellyttävät, että varusmiestoitimikunta on joukko-osaston osa, jonka tehtävänä on edistää maanpuolustustahtojen ja tehtävänsä tuntevien varusmiesten palvelusolosuhteita sekä tehdä oikeudellisiin ja taloudellisiin kysymyksiin liittyviä parannusehdotuksia. Keinot edellä mainitun päämäärän toteuttamiseksi voivat vaihdella riippuen siitä mitä tehtäviä toimikunta haluaa työssään painottaa.

Tukijääkäritoiminta on muodostunut jo perinteelliseksi toimintamuodoksi uusien alokkaiden perehdyttämiseksi palvelukseen. Tukijääkärit valitaan jokaisesta perusyksiköstä koulutettavaksi tehtävänsä yksipäiväisellä kurssilla. Alokkaiden saapumisen jälkeen JTK järjesti

## JTK — Pataljoonamme osana

oppitunnin, jolla selvitetiin JTK:n tehtäviä sekä tehtiin harastuskysely alokkaiden harrastusten selvittämiseksi. Kun alokas joutuu sopeutumaan armeijan kuriin ja sääntöihin, saattaa yht'äkkäinen elämänmuutos tuntua ainakin hetkellisesti liian rajulta, varsinkin jos olo ei ole ollut helppoa siviilissäkään. Rasfaat taisteluharjoitukset, leirit ja sulkeiset saavat varusmiehen miettimään koko touhun järkipärisyyttä. Vaikka harjoittelemme täällä sotilaallisia taitoja mahdollisia kriisitilanteita varten, on joillekin koko ajatus sodasta yhtä vieras kuin mitä ruotsin kielen kirja oli minulle koulu-aikanani. Tapahtuu ns. aktiivinen unohtaminen: vaikka sodat muualla maailmassa ovat arkipäivää, ei niiden uskota koskaan saapuvan maahamme. Tässä piileksii asian ydin: Jääkäritoimikunnan tärkeänä tehtävänä on auttaa varusmiehiä ymmärtämään koko maanpuolustustyön merkitys, vaikkakin samalla pal-

velemme yksityistä ihmistä.

Jääkäritoimikunta on perinteisesti puuhannut kaikkea hauskaa tekemistä varusmiehille heidän vapaa-ajalleen. Näin tullaan tekemään nytkin, sillä monenmoista hanketta on suunnitteilla. Valokuvauskerhoa tullaan pyörittämään jos halukkaita valokuvausten harrastajia löytyy. Urheilupuolella järjestetään sählysarja sekä pelataan lentopalloturnaus kaikkien Savo-Karjalan Sotilasläänin alueella olevien varuskuntien kesken Ylämyllyllä.

Varusmiestoitimikuntien visaisena pulmana on harrastustoiminnan vetäjien puute. Halukkaita varusmiehiä on vaikea löytää, vaikka erilaisten harrastusten asiantuntijoita löytyykin runsaasti. Jos lokakuun saapumiserästä löytyy riittävästi vetäjiä, monenmoista kurssia on odotettavissa. Me Jääkäritoimikunnassa otamme vastaan kaikki ehdotukset ja yritämme hankkia välineitä kaikille halukkaille.

Pataljoonassamme on JTK:lla

todella hyvät mahdollisuudet toimia, kiitos siitä kuuluu pataljoonamme johdolle myötämieleisestä suhtautumisesta työhöme, eikä sovi unohtaa Sotilaskodin antamia lahjoituksia. Lähiainakoina tullaan järjestämään keikiluluontoisesti "vastaanottoaika" JTK:n toimistolla palvelusajan jälkeen. Jos näyttää että kävijöitä on, tätä tullaan jatkamaan tulevaisuudessakin. "Vastaanottoajan" puitteissa olisi tavattavissa puheenjohtaja tai sihteeri.

Kaiken kaikkiaan aika, jonka olen saanut olla Jääkäritoimikunnan puheenjohtajana, on ollut mielenkiintoista ja paljon antava. Tahdon kiittää Jääkäritoimikunnan puolesta kaikkia niitä, jotka ovat osallistuneet toimintaan tavalla tai toisella, koska ilman aktiivisia varusmiehiä ei toimikunta voisi toimia läheskään nykyisessä laajuudessa.

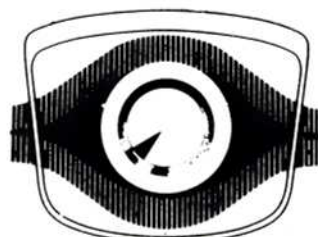

**PALVELEVA  
SILMÄOPTIKKO**

**Ilomantsin  
OPTIIKKA**

82900 ILOMANTSI  
PUH. 974-22710

Hyvien kuvien  
**Kymppikuva®**  
Kauppiaas





Upseerikokelas  
Mikko Lappalainen

Istun Pahkajärven ampumaleirin vessassa ja tarkastelen vastapäistä seinää. Ajan hammas eli varusmiehen uuttera käsi on kaivertanut lautaseinän täyteen kirjoituksia. Valtaosa kaiverruksista on ns. tj-kuittauksia. "Hesagonalla täysi", "Rampo tj 24", "65 ja sitten lähti tökkiin", "Penalla 33". Joukossa on myös joku ilonpurkaus liittyen itse ampumaleiriin: "Lahden gonalla tj-pahkis". Joku tyytyy vain kuittaamaan olemassaolonsa: "Stadin kypsä kävi täällä" tai "Kake Ilomantsista". Osa graffiteista on jo himmentynyt, osa on viranomaisten taholta vuoltu pois, osa näyttää vasta eilen kirjoitetulta.

Vessan seinien vimmainen tuhraaminen on osa isompaa kokonaisuutta. Sanat "hervoton kuittailu" kuvaavat hyvin joidenkin varusmiesten keskuudessa vallitsevaa ilmapiiriä, jonka suolana on tj-lukujen laskeminen ja postikorttien mustaami-

# Mitä "kuittailu" tarkoittaa?

nen. Jokaista voitettua päivää esitellään ylpeänä kuin sotaseinän voitonmerkkiä. Sitäkin ylempiä ollaan kuitenkin pyynnin tavoin kutistuvista loppupäivistä. Tämän vapautumisen kaipeuun äärimmäisenä muotona ovat joillakin myös harvinaiset mutta vaikeat hallusinaatiot, talitintinkin tuntuu visertävän: "tsiviliin, tsiviliin, tsiviliin..."

Kaikella on tarkoituksensa, kuten kuittailullakin. Tarkoitukset

ja syy löytyvät sekä kasvavasta vapaudenkaipuusta että ns. taisteluväsymyksestä. Vapauden nähdään koittavan kotiutumispäivän jälkeen ihanana ja aurinkoisena. Todellisuus on kuitenkin usein karumpi. Taisteluväsymystä ilmentävät palveluksen lomassa ilmaan heitetyt huulet: "vanha ei jaksa", "tuskin ripajaa", "gona on kypsä". Väsymys peitetään hurtin huumorin alle ja älykkäimmät kehittävät

merkkejä ja sutkauksia, jotka paljastuvat vain asiaan vihkiytyneille eli niille, joilla on todella vähän. Niin vähä, ettei taho nähä.

Osasyynsä on motivaation puutteesta. Alokasajan alkunostus on vaihtunut ylioppimisen puuduttavaan junnaamiseen. Puutumista aiheuttavat tehtävän ylihallitseminen, vastakkaisena ilmiönä tehtävän yliunohtaminen, herkistävä siviilikaipuu tai yksinkertaisesti oman motivaation täydellinen puuttuminen. Ainoa tai lähes ainoa valonpilku tuntuu olevan lomat ja varsinkin tj-lukujen jälkeen alkava ikuloma.

Oman osastonsa muodostavat myös ne, joiden taisteluväsymys kaipaa kostuketta. Pelkkä korttien mustaaminen ei riitä, vaan filmi on katkaistava. Stressinpoistoaineella luodaan hetkellinen vapauden olotila, joka on sukua talitintti-hallusinaatiolle. Valitettavasti illan hilpeys on seuraavana aamuna vaihtunut päätä takovaan vasaraan.

Tj tai ei, päivät lipuvat ohitse vääjäämättä — ellei maapallo lakkaa pyörimästä.



 <p><b>LAKAN BETONISTA SAAT KAIKEN TÄMÄN JA PALJON MUUTA!</b></p> <ul style="list-style-type: none"> <li>• valusbetonit</li> <li>• kuiva- ja rauditettua</li> <li>• kevytsora- ja betoniharkot</li> <li>• kunnallistekniset</li> <li>• tuotteet</li> <li>• rakennuselementit</li> <li>• rauditit</li> <li>• kuljetuspalvelu</li> <li>• käyttöopastus</li> <li>• paalutus</li> </ul> <p>Tule paikalle katsomaan tai soita ja kysy lisää</p> <p><b>Puh. 25 331</b></p> <p><b>LAKAN BETONI OY</b> Pamilonkatu 20, 80100 Joensuu</p>	<p><b>Tutustu näköalakyllässä</b></p> <p>edulliseen palvelemaan lähikauppaamme. Meiltä myöskin poltto- ja voiteluaineet, veikkauspiste.</p> <p><b>KOLIN</b> <b>-VALINTA Eemola Ky</b> Puh. 672203</p>
<p><b>Makua elämääsi leipoo</b></p> <p><b>UIMAHARJUN LEIPÄ</b></p> <p>81280 Uimaharju puh. 771 410</p>	<p><b>Vartiointi- ja hälytyspalvelut</b></p> <p> <b>VARTIOINTI H. TANSKANEN KY</b> Torikatu 24, 80100 Joensuu Puh. 973-284 92</p>
<p><b>ERA-URHEILU</b></p> <p>JOENSUU • KAUPPAKATU 18 • PUH. 272 11</p>	

# YKKÖSPAIKKA YRITYKSELLESI KESKUSTASSA

*City* **SUVANTO**

KAUPPAKATU 17, JOENSUU

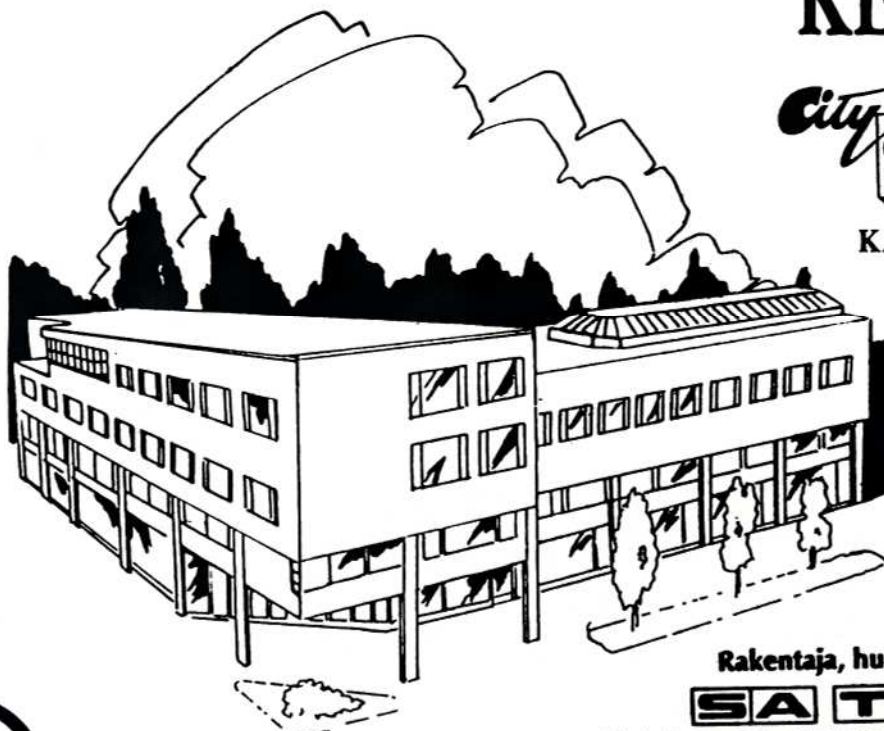

Rakentaminen aloitetaan keväällä 1987. Tarkemmat tiedot City Suvannosta antaa myyntipäällikkö Martti Karhapää.

Rakentaja, huoneistojen esittely- ja myynti:

**SA TERVO OY**

Niskakatu 21, 80100 Joensuu, puh. (973) 245 21

## KESKITTÄMÄLLÄ VAKUUTUSASIASI PÄÄSET MERKITTÄVIIN ETUIHIN

### Turva — lähellä yksityistalouksia

Vakuutusyhtiö Turva on aina huolehtinut yksityisen ihmisen vakuutusturvasta. Vakuutukset kattavat niin kotitalouksien kuin yksityishenkilöiden vahinkovakuutustarpeet.

Kun keskität kaikki vakuutuksesi Turvaan, saat maksuista 5–20 %:n keskitämisenalennuksen. Se on merkittävä etu!



### Turva — lähellä pienyrityksiä

Riskinhallinta edellyttää yritykseltä yksilöllisen vakuutusturvan saamista. Turva palvelee erityisesti pienyrittäjien vakuutustarpeissa: vakuutukset suunnitellaan yhdessä mittatilaustyönä tilanteeseen sopivimpana.

Turvan yritys vakuutus antaa yrittäjille nyt entistä monipuolisemman turvan riskien varalle.



### Turva — lähellä Sinua

Vakuutusyhtiö Turva on tiivistänyt palveluverkkoaan. Keväästä lähtien pohjoiskarjalaiset ovat saaneet Turvan palvelut Joensuun keskustassa, Kirkkokatu 16:ssa.

Tule keskustelemaan! Katsotaan yhdessä paras ratkaisu Sinun vakuutustarpeisiisi.



TYÖVÄEN KESKINÄINEN VAKUUTUSYHTIÖ

**Turva**

Kirkkokatu 16 B, Joensuu, puh. 126 625

KOKO PERHEEN JOULULAHJA  
**TORISÄHKÖSTÄ**

**AKAI**

**UUTUUS**

20% kirkkaampi kuva uuden WCC-piirin ansiosta. AKAI-videot edustavat alan

**SILLÄ NÄET, NIMITTÄIN**

kiistatonta huippua. Nyt on kuvalaatu niin hyvä, ettei vaativammakaan "haukansilmän" tarvitse hävetä – paitsi tietysti kilpailijoidemme.

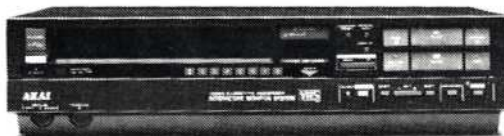

- helpokäyttöinen ajastin 4 ohjelmaa 2 viikkoa
- langaton kauko-ohjaus, häiriötön pysäytyskuva
- kuvaruutunäyttö, 7 x kuvallinen pikakatselu molempiin suuntiin.

**TULE OMIN SILMIN TOTEAMAAN!**

ovh **3.495,-**

**₹ TORISÄHKÖ**

Pankkitalo, Siltakatu 5 Joensuu, puh. 22991

**KÄTEISKORTTI FINNOIL**  
 No 619904  
 Matti Mäkeläinen

**UJUDET**  
**KANTA-ASIAKKAAN**  
**KÄTEISEDUT**

**-10%**

Tarvikkeista ja voiteluaineista lukuunottamatta kahvio-, tarjous- ja erikoistuotteita

**- 3 p/l**

Lisäetu polttonesteiden päivän hinnoista

- bensiinit
- diesel
- moottoripetrol

Polttonesteiden kanta-asiakasalennus annetaan aina myös tarjoushinnoista.

Edut saat käteisostoista joko käteis- tai luotokorttia näyttämällä.

**Tule kanta-asiakkaaksi!**

Saat käteiskorttisi Finnoil-huoltamolta.

**AUTOILIJAN ASIALLA**  
**FINNOIL**

*Nauti parhaita grillituotteita*

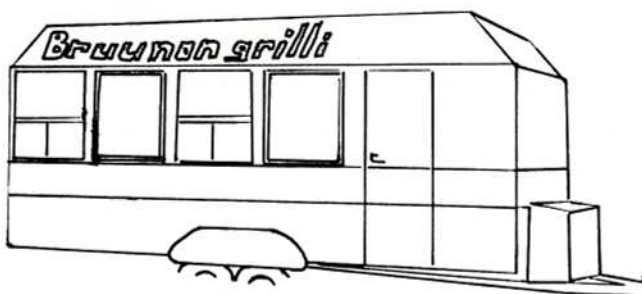

**Brunon Grillillä**

Kauppakatu 30  
 Joensuu

**AVOINNA:**

TI—TO ..... 20—01  
 PE—LA ..... 20—03  
 SU ..... 18—22



# Jääkärit urheilevat

## Karjalan Jääkäripataljoonan suunnistajat menestyivät puolustusvoimien suunnistusmestaruuskilpailuissa

25.—28. 8. 86 Lappeenrannassa pidetyissä Puolustusvoimien suunnistusmestaruuskilpailuissa menestyivät parhaiten alikersantti Raimo Kankkunen ja ylivääpeli Kauko Tiili. He olivat sarjoissaan neljäntenä. Henkilökohtaisen kilpailun menestystä täydensi KarJP:n partion sijoittuminen partiosuunnistuksessa kolmannelle sijalle.

Varusmiesedustajamme täydensivät menestystään ottamalla neulosvoiton 23. 9. 86 Rissalassa pidetyssä Kollaan maastokilpailussa. Tämä kilpailu sisältää suunnistuksen tehtävineen ja ammunnan.

### Puolustusvoimien suunnistusmestaruuskilpailut 25.—28. 8. 86

#### Varusmiehet

1. Jääk	Jari Vikberg	UudPr	1.10,29
2. ”	Mika Kuisma	SavPr	1.13,11
3. Tkm	Risto Linnainmaa	SatTR	1.13,29
4. Alik	Raimo Kankkunen	KarJP	1.14,30
28. ”	Markku Nuutinen	”	1.24,31
32. ”	Jorma Joutsensaari	”	1.25,41

#### Yleinen sarja

1. Vääp	Markku Virtala	PorPr	1.22,44
12. Ylil	Risto Vairinen		

#### Yli 45-vuotiaat

1. Maj	Kalle Tolonen	RvLE	1.01,45
4. Yliv	Kauko Tiili	KarJP	1.08,44

#### Partiosuunnistus

1. Porin Prikaati	4.59,36
2. Savon Prikaati	5.24,29
3. Karjalan Jääkäripataljoona	5.25,01
Ylil Risto Vairinen	
Ylik Jukka Päivinen	
Alik Jarmo Joutsensaari	
Alik Raimo Kankkunen	

#### Suunnistuksen yleismestaruus

	Suunnistus	Partio	Yht.
1. Porin Prikaati	121	100	221
2. Savon Prikaati	109	90	199
3. Panssariprikaati	99	64	163
4. Karjalan Prikaati	74	76	150
5. Karjalan Jääkäripataljoona	58	82	140
8. Pohj.-Karj. Rajavartiosto	81	31	112
29. Pohj.-Karjalan Patteristo	0	21	21

### Pataljoonan suunnistusmestaruuskilpailut 7. 8. 86

#### Yleinen sarja

1. Ylik	Matti Hämäläinen	PionK	44.41
2. ”	Pertti Kettunen	KulJK	45.18
3. Ylil	Hannu Liimatta	AuK	50.03

#### Yli 35-vuotiaat

1. V-ylik	Teuvo Karjalainen	Kmo	54.56
-----------	-------------------	-----	-------

#### Yli 40-vuotiaat

1. Ylil	Kauko Mölsä	AuK	36.10
2. Maj	Raimo Tiittanen	”	46.08
3. Yliv	Raimo Korhonen	KulJK	50.16

#### Yli 45-vuotiaat

1. Ltn	Oma Turunen	E	46.47
2. Maj	Ilmari Suvinen	E	48.30
3. ”	Osmo Eskola	E	54.03

#### Varusmiehet

1. Opp	Raimo Kankkunen	AuK	25.40
2. Alik	Jarmo Joutsensaari	JK	26.50
3. ”	Jorma Joutsensaari	”	28.50

#### Joukkuetulokset

- Jääkärikomppania
- Aliupseerikoulu
- Kuljetuskomppania
- Pioneerikomppania
- Kranaatinheitinkomppania
- Huoltokomppania

### II/86-saapumiserän pienoistykkiammunta 3. 9. 86

1. Jääk	J Jääskeläinen	KarJP	183
2. Jääk	J Räisänen	KarJP	179
3. Tkm	E Antikainen	PKarPsto	176

#### Joukkuetulokset

1. PKarPsto	156
2. KarJP	144.1

## Pataljoonan partiosuunnistus 11.—12. 9. 86

1. Jääkärikomppania I	3.48,22
Kapt Rauli Riekkinen	
Alik Raimo Kankkunen	
Jääk Jouni Karhunen	
Jääk Jari Koistinen	
2. Aliupseerikoulu II	3.58,03
Ylil Pertti Mölsä	
Alik Rauli Kekäläinen	
Opp Jari Halonen	
Opp Matti Kuosmanen	
3. Aliupseerikoulu I	4.24,27
Ylil Hannu Liimatta	
Alik Juha Honkala	
Opp Tero Hartikainen	
Opp Jari Jääskeläinen	
4. Kranaatinheitinkomppania I	5.01,11
5. Kuljetuskomppania I	5.04,50
6. Kuljetuskomppania II	5.08,42
7. Pioneerikomppania I	5.18,47
8. Jääkärikomppania II	7.04,06
9. Pioneerikomppania II	7.24,24
10. Kranaatinheitinkomppania II	7.35,29
11. Huoltokomppania	8.29,49

### Joukkuetulokset

1. AuK	4.11.15,0
2. KuljK	5.06.49,0
3. JK	5.26.14,0
4. KrhK	6.18.20,0
5. PionK	6.21.35,5
6. HK	8.29.49,0



Toiseksi sijoittunut AuK:n II partio, vasemmalta alikersantti Pauli Kekäläinen, oppilas Jari Halonen, yliluutnantti Pertti Mölsä ja oppilas Matti Kuosmanen.

## Kollaan maastokilpailu 23. 9. 86

### Varusmiessarja

1. Alik	Raimo Kankkunen	KarJP	1.22,07
2. Opp	Matti Kuosmanen	KarJP	2.18,26
3. "	Tero Hartikainen	KarJP	2.20,33
4. "	Jari Halonen	KarJP	2.23,02

### Yli 40-vuotiaat

1. Yliv	Kauko Tiili	KarJP	2.05,38
2. Ylil	Pertti Mölsä	KarJP	2.14,33

- Rakennuspiirustukset
- Offset-monistus
- Tasokopiot
- Suorakopiot

## Joensuun KOPIOPALVELU

Halonen & Nyberg Ky

Siltakatu 16 C, 80100 Joensuu 10  
Puh. (973) 251 12, 122 706  
Postipankin talo, pihan puoli, C-rappu

- TALOMYYNTI • REMONTTIPALVELU
- SISUSTUSTARVIKEMYYMÄLÄ

**Kaunistus**  
**Tuure ky**

KAISLAKATU 4 JOENSUU PUH. 973-126012

AMMATTIMIEHET ASIALLA — RAUDANLUJAA TAKUUTYÖTÄ

## ASESEPPÄ KÄYTÖSSÄNNE!



- metsästys- ja urheiluaseiden huolto, korjaus ja entisöinti
- nyt Itä-Suomessa myös aseiden SINISTYS
- käytettyjen ja kunnostettujen sekä uusien aseiden myynti SOITTELAAN!

## ASEKORJAAMO A. TOROPAINEN

Kruununtie 7 Lehmola (Auto 2 takana) puh. 833 42

## "KÄRKIMERKIT"

PENTTI KÄRKI

**Kone Kärki**

KODINKONELIIKE

Kauppakatu 23 • 80100 JOENSUU

Puh. 973-120 755

# Kokousjärjestäjä ja lomailija **LOMAKESKUS HUHMARI**

ympäri vuoden palveluksessanne

- 400 majoituspaikkaa
- 300 ravintolapaikkaa
- kokoustilat yli 300 hengelle
- ryhmätyötilat
- saunakabinetti
- uima-allas ja saunat
- kuntosali

## KESÄLLÄ

- tenniskentät
- minigolf
- soutuveneet
- Laivaristeilyt
- kunto- ja luontopolku
- 11 saunaa
- uintia
- pallopelejä
- surffilaudat ym. ym.

## TALVELLA

- 60 km koneellisesti hoidettuja laturia
- valaistu latu
- 100 m:n pulkkamäki
- pilkkivedet
- rekiajeluja
- napakelkka
- retket ja vaellukset nuotiotulille ym. ym.

**SOITA (873) 635 571 niin kerromme lisää**



**Laatutuotteet jotka  
sopivat takuulla yhteen**

- Rakennuslukot
- Kalustelukot
- Varmuuslukot
- Riippulukot
- Ovensulkijat
- Oviautomatiikka
- Painikkeet
- Vetimet
- Helat ja saranat

# ABLOY®

WÄRTSILÄN LUKKORYHMÄ

Jälleenmyyjä:



HELA JA LUKKO OY

# Coca-Cola

## is it!



**EDUSTUSLIIKE**

**ARVO NUUTINEN KY**

Pamilonkatu 23

80100 Joensuu puh. (973) 260 00

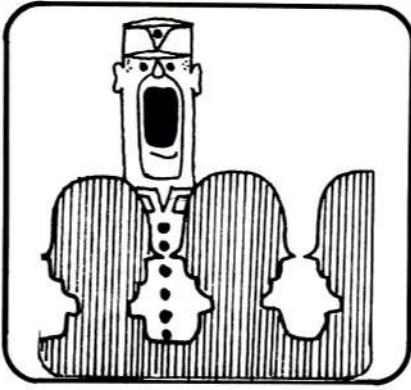

# AUK *Kurssi* 119

4. 9.—30. 10.—18. 12. 1986



Toimittajat: Seppo Lyyra  
Matti Kuosmanen  
Kari Keränen

# AuK:n henkilökunta



Majuri  
Raimo Tiittanen  
koulun johtaja



Yliluutnantti  
Hannu Liimatta  
koulun johtajan apulainen



Yliluutnantti  
Kauko Mölsä  
kiväärilinja



Yliluutnantti  
Pertti Mölsä  
kiväärilinja



Luutnantti  
Hannu Mikkonen  
panssarintorjuntalinja



Luutnantti  
Teuvo Nousiainen  
kranaatinheitinlinja



Väepeli  
Mauno Sorsa  
kranaatinheitinlinja



Väepeli  
Mikko Turtiainen  
viestilinja



Sotilasmestari  
Seppo Jalonen  
koulun väepeli



Yliväepeli  
Jouni Ratilainen  
varastonhoitaja

## Apukouluttajat ja toimistoväki



Alikersantti  
Juha Honkala  
kiväärilinja



Alikersantti  
Marko Rätty  
panssarintorjuntalinja



Alikersantti  
Antti Mönkkönen  
kranaatinheitinlinja



Alikersantti  
Pauli Kekäläinen  
viestilinja



Alikersantti  
Markku Pesonen  
toimistoaliupseeri



Jääkäri  
Paavo Saariranta  
kirjuri



# Puheenjohtajan muisteloita



Oppilaskunnan puheenjohtaja  
oppilas  
Jussi Tuovinen

Kurssimme alkoi 4. syyskuuta erilaisten mielialojen vallitessa. Joku oli oloonsa tyytyväinen, sillä saisi hän lisää valtaa. Toista taas keljutti aamujen liisäys. Lisäksi oli oman linjan ylpeyttä: "Meidän linja on ykkös-

linja", sanottiin. Lopuksi huomattiin, että samassa laitoksessa ollaan ikään kuin yhtä suurta perhettä. Tehtävät vain vaihtelevat.

Oppilaskunta oli ensimmäisiä esille tulevia asioita. Monet olivat asiasta kiinnostuneita, toiset jopa välinpitämättömiä, mutta ensimmäisen valmistelevan kokouksen jälkeen mielenkiinto toimintaa kohtaan heräsi. Hallituksen jäsenet löytyivät nopeasti ja aloimme selvittää toimenkuvaa. Tongittuamme aikamme edellisten oppilaskuntien papeireita, alkoi tavoitteemme ja eri jaostojen tehtävät selvitä, sekä toiminta viritä.

Ensimmäinen suurempi tehtä-

vä oli sotainvalidien syyskeräys, jossa oppilaskunnan aktiivisuus tuli ilmi ja keräys hoidettiin tosi tyylikkäästi. Edellisvuoden summa ylitettiin reilusti ja kiitosta saatiin niin koulun johdolta, kuin ulkopuolisilta tahoilta. Kiitos reippaiden oppilaiden.

Huvitoimikunnalle kuului ohjelman järjestäminen ja niinpä ammattitaitoisten esiintyjien turvin esitimme ohjelmaa alokkaiden tulojuhlassa. Ohjelma oli sangen musiikkipitoinen, sillä olihan meillä AuK:ssa oma oppilasorkesteri. Lisäksi ohjelmaan sisältyi muutishow, joka käsitteli puolustusvoimien vaatetusta eri vuodenaikoina ja eri tilanteissa.

Tätä kirjoittaessani on kurssi

lähenevässä puolivälillä ja suruksi täytyy todeta, että kurssimme hajoaa. Kuka lähtee RUK:uun, kuka erikoisaliupseerikouluihin.

Ajan rientäminen on yllättänyt oppilaskunnan hallituksen. Näin jälkempäin ajatellen saavutukset tuntuvat mitättömiltä, eikä voi kuin ihmetellä, mihin päivät oikein hävisivät.

Lopuksi haluan kiittää koko oppilaskunnan puolesta koulun johtajaa, oppilaskunnan kuraattoria, Kontiolahden sotilaskotiyhdistystä sekä KarJP:n kilttaa kaikista avusta ja myötämielisyydestä, jota he ovat meitä kohtaan osoittaneet.

## Varusmiespalvelus — mahdollisuus

Palvelukseenastuminen on jokaiselle suuri elämänmuutos: Kodin tilalle tulee kasarmi, tyttöystävä tai vaimo ja entiset kaverit tavataan vain lomalla. Sotilaallinen kuri ja säännöt tulevat vapaan siviilielämän paikalle. Useimmat sopeutuvat tilanteeseen ilman suuria ongelmia, joillekin sopeutuminen voi olla hyvinkin vaikeaa. Oli miten oli, syntyy kriisi, jonka yli on kasvetava.

Vaikka armeija ei nykyisin eristäkään varusmiestä siviilielämästä siinä määrin kuin ennen, voivat ihmissuhteet kärsiä. Lo-

mat ovat lyhyitä, joten tyttöystävän tai vaimon tapaamiseen jää vähän aikaa. Haaveet romanttisesti yhdessäolosta jäävät toteutumatta, kun varusmies (tyttöystävän suureksi harmiksi) nukahtaa sohvalle mutistuaan pari sanaa. Joskus yhteisiä puheluihin takin on vaikea keksiä, sillä koti ja kasarmi ovat hyvin erilaisia elinympäristöjä.

Sosiaalinen krapula on varusmiehen ammattitauti. Noin 24 tuntia vuorokaudessa ympärillä pyörii epäluokainen joukko harmaita sotilaita. Puheenaiheet ovat päivästä päivään samat:

naiset, viina, viikonloput, ensiviikon marssi... Syvällisempiä keskusteluja syntyy perin harvoin. Näin voi joukonkin keskellä tuntua yksinäiseltä. Vain harvat ovat omia itsiään, useimmat vetävät jonkinlaista roolia yrittäen olla jotain aivan muuta.

Armeijassa itsenäistytään, sanotaan. Totta kyllä, varusmiespalvelus erottaa monet ensimmäistä kertaa vanhemmistaan. Itsenäistyminen on silti itsestä kiinni, varsinainen palvelus ei sitä mukanaan tuo.

Harmaissa vietettävän vuoden aikana on jokaisella hyvät mahdollisuudet pohtia entistä elämänsä ja suunnitella tulevaisuutta: Minne mennä intin jälkeen? Miten olen tähän mennessä elänyt? Mihin aion elämässäni pyrkiä? Parikymppisellä nuorella ovat suuret elämänratkaisut vielä tekemättä, eikä hän ole vielä sitoutunut. On mahdollista muuttaa suuntaa.

Kuinka välttää vaarat, kuinka saavuttaa mahdollisuudet, jotta

varusmies voisi kasvaa ihmiseksi entistä enemmän? Mielestäni olisi annettava mahdollisuuksia keskustella porukalla elämän peruskysymyksistä. Varmasti jokainen on kiinnostunut juttelemaan joskus vakavastikin työstä ja tykkäämisestä, rakkaudesta, seksistä, maailmankatsomuksista. Avainasemassa tällaisten keskustelutuokioiden järjestämisessä ovat puolustusvoimien hengellisen työn tekijät ja tietysti myös varusmiehet itse. Papin oppitunneilla näitä asioita toki käsitellään. Aikaa on kuitenkin vain pintapuoliseen käsittelyyn ja kysymysten herättämiseen.

Kiinalainen kriisiä kuvaava kirjainmerkki tarkoittaa sekä vaaraa että mahdollisuutta. Varusmiespalvelus on tällainen kriisi vaaroinen ja mahdollisuuksineen.

**Oppilas Antti Asikainen**



Syyskeräys tuotti ennätysjättipotin sotainvalideille. Kuvassa oppilas Antti Asikainen on luovuttamassa keräyssummaansa.

# HUOM!

EXTRAETU

Sotilaspukuiset  
varusmiehet  
pääsevät keskiviikkoisin  
ILMAISEKSI sisään.

# Itä-Suomen YKKÖSMESTA

Let's go  
dancing

# DISCO★CLUB

★ ★ KIMMEL ★ ★

## JOENSUUN UUSIN RADIOPUHELIMIEN

ERIKOISLIIKE PALVELEE TEOLLISUUSKATU 21:ssä.

TERVETULOA TUTUSTUMAAN!

**ERICSSON AUTOPUHELIMET.**  
- ON MISTÄ VALITA.



### JOEN RADIOPUHELIN OY

Teollisuuskatu 21, puh. 126 860

## PALVELUASEMA NIITTYLAHDESSA!

## ÖLJYSUODATTIMET ERIKOISHINTAAN!

myös **KAHVIO** JA

## ELINTARVIKKEITA

## SEO HUOLTOASEMA

RAIMO SIMONEN

Niittylahti, puh. 871 09

# Muotikavalkaadi

SA-INT  
m/86



Mielekästä . . .



. . . tai sitten ei . . .



. . . muodikkaan  
väljää . . .



. . . tai tyköistuvaa.



Lopuksi Saharan oma poika.

# Kiväärilinja



## Tuulivaara

keskipituus	179,4 cm
keskipaino	76,2 kg
keski-ikä	19,7 v
valioampujia	70 %
Cooperin testi	2910 m
metsäoiden lkm	12,6
munkkia/ilta	2,1
poikamiehiä	70 %

**GRÖHN**  
Timo Eerik  
18. 5. 1967  
Tohmajärvi

**HÄKKINEN**  
Pekka Antero  
8. 5. 1965  
Juankoski

**HÄMÄLÄINEN**  
Ilkka Olli Ensio  
9. 1. 1966  
Parikkala

**IKONEN**  
Kari Kalevi  
14. 2. 1966  
Suonenjoki

**HIRVONEN**  
Mika Petri  
15. 12. 1966  
Polvijärvi

**HIRVONEN**  
Jari Olavi  
8. 5. 1967  
Joensuu

**HÄTINEN**  
Mika Harri Tapio  
4. 8. 1966  
Kuopio

**HILTUNEN**  
Heikki Sakari  
16. 8. 1967  
Säyneinen

**HAMUNEN**  
Olli  
28. 3. 1966  
Joensuu

**HILTUNEN**  
Tuomo Jari  
22. 9. 1966  
Hammaslahti



## Lentiera

keskipituus	177,8 cm
keskipaino	69,5 kg
keski-ikä	20,3 v
valioampujia	70 %
Cooperin testi	2911 m
metsäoiden lkm	10,3
munkkia/ilta	2,3
poikamiehiä	40 %

**KORHONEN**  
Seppo Juhani  
28. 11. 1966  
Suonenjoki

**KURONEN**  
Markku Tapani  
23. 8. 1966  
Varkaus

**IMMONEN**  
Anssi Petteri  
12. 1. 1966  
Kuopio

**KORHONEN**  
Timo Tapani  
14. 2. 1966  
Nurmes

**JUVONEN**  
Esa Tapio  
16. 2. 1964  
Joensuu

**KINNUNEN**  
Kari Juha Tapani  
28. 5. 1962  
Joensuu

**KERONEN**  
Jorma Antero  
9. 9. 1965  
Kontiolahti

**KURKKO**  
Kimmo Petteri  
25. 5. 1967  
Joensuu

**KAUPPINEN**  
Timo Sakari  
13. 4. 1967  
Kuopio

**KAUPPINEN**  
Markku Tapani  
23. 10. 1966  
Iisalmi



## Petäjäseltä

keskipituus	178,5 cm
keskipaino	68 kg
keski-ikä	20 v
Cooperin testi	3631 m
valioampujia	57,1 %
metsäöiden lkm	9
munkkia/ilta	1 kpl
poikamiehiä	100 %

**KOPONEN**  
Antti Juha  
17. 5. 1967  
Hammaslahti

**HALONEN**  
Jari Ensio  
11. 1. 1964  
Kuopio

**JAUHIAINEN**  
Pertti Kalevi  
10. 11. 1966  
Pielavesi

**IIVARINEN**  
Janne Ensio  
17. 2. 1967  
Kuopio

**JÄÄSKELÄINEN**  
Jari Petri  
18. 10. 1966  
Kuopio

**HARTIKAINEN**  
Tero Mikael  
6. 12. 1967  
Siilinjärvi

**MEHTONEN**  
Marko Paavo  
8. 1. 1966  
Pielavesi



## Soutjärvi

keskipituus	177 cm
keskipaino	67 kg
keski-ikä	20 v
Cooperin testi	2970 m
valioampujia	78 %
metsäöiden/lkm	15
munkkia/ilta	2,2
poikamiehiä	78 %

**MUSTONEN**  
Esko Kari Juhani  
2. 5. 1964  
Kitee

**MÄÄTTÄ**  
Risto Arne Antero  
31. 1. 1966  
Joensuu

**NAAKKA**  
Kari Antero  
16. 8. 1967  
Juuka

**LAURIMO**  
Jukka Olavi  
1. 2. 1966  
Rääkkylä

**MIKKULAINEN**  
Vesa Tapio  
5. 12. 1967  
Joensuu

**MOILANEN**  
Terho Tapani  
29. 8. 1965  
Jäppilä

**KÄRKKÄINEN**  
Pauli Tapani  
23. 3. 1966  
Lieksa

**KÄRKKÄINEN**  
Veli-Matti  
7. 4. 1967  
Kesälahti

**KÄYHKÖ**  
Jorma Kalevi  
31. 1. 1966  
Kerimäki



## Latvasyrjä

keskipituus	177 cm
keskipaino	72 kg
keski-ikä	20 v
valioampujia	54 %
Cooperin testi	3140 m
metsäoiden lkm	16
munkkia/ilta	2
poikamiehiä	67 %

**SOIKKELI**  
Arto Juhani  
5. 6. 1967  
Lehmo

**RISSANEN**  
Hannu Antero  
4. 12. 1966  
Pyhäselkä

**SILVENNOINEN**  
Mika Tapio  
24. 3. 1966  
Savonlinna

**PENNANEN**  
Raimo Juhani  
7. 4. 1962  
Juuka

Kuvasta puuttuu  
**NAUMANEN**  
Mika Tapani  
15. 8. 1967  
Joensuu

**PYYKKÖ**  
Ari Kalevi  
30. 6. 1967  
Uimaharju

**SOTARAUTA**  
Torsti Veikko  
25. 8. 1967  
Kuopio

**RÖNTYNEN**  
Ari Pentti  
4. 1. 1966  
Karttula

**SAARINEN**  
Mika Tapio  
22. 10. 1967  
Joensuu



## Saarijärvi

keskipituus	180 cm
keskipaino	71 kg
keski-ikä	20 v
valioampujia	67 %
Cooperin testi	3004 m
metsäoiden lkm	14
munkkia/ilta	1,7
poikamiehiä	33 %

**VOUTILAINEN**  
Lasse Matti Olavi  
26. 4. 1966  
Varkaus

**VOLOTINEN**  
Juha Petri  
25. 1. 1967  
Ilomantsi

**TOSSAVAINEN**  
Timo Kari  
29. 5. 1966  
Joensuu

**VIRTANEN**  
Heikki Tapio  
20. 10. 1966  
Siilinjärvi

**VILJANEN**  
Tommi Kalervo  
23. 2. 1967  
Kotka

**TANSKANEN**  
Juha-Pekka  
27. 5. 1966  
Helsinki

**TEITTINEN**  
Marko Tuomas  
3. 7. 1967  
Suonenjoki

**TUOVINEN**  
Jussi Ilmari  
11. 1. 1966  
Varpaisjärvi

**VARTIAINEN**  
Heikki Sakari  
2. 10. 1967  
Kuopio

# KAFI

## MATKAILU- PERÄVAUNUJEN UUDET LINJAT



**NYT -86 MALLIT  
ERIKOISEHTOON. - KYSY!**

Miksi maailmä arvostaa suomalaista muotoilua? Varmaankaan se, että meillä on silmää kauneudelle, ei ole kansallinen erityispiirre. Olisiko kysymys luontaisesta pyrkimyksestämme tarkastella muotoa paitsi esteettiseltä myös käytännön kannalta. Suomalainen muotoilu on osoittanut, että nämä kriteerit voivat sulassa sovussa vaikuttaa tuotesuunnitteluun, ilman kompromissin makua.

Linjakuus on tyylin tärkein tekijä. Perustana selkeä tavoite. Suuntana yksi ylivoimainen idea.

Puhtaat piirteet. Muodon sulavuutta. Värien harmoniaa. Tasapainoista kauneutta.

Kafi "Toinen" Future on luotu. Suunnittelimme sen suomalaista muotoilua ja ennen kaikkea suomalaista arkkitehtuuria arvostaen. Toki voit nähdä uudessa Futuresa vaikutteita nykyeurooppalaisesta sisustustaitteesta, emmekä kiistä sitä. Tiedämme rakentaneemme vapaa-ajan asunnon suomalaiselle perheelle, joka halitsee tyyliä yhtä hyvin kotona kuin maailmalla.

## AVAIN-VAUNU

Pankakoskentie 6, Joensuu Puh. 973-26111

YKSI ON  
AVOINNA AINA



AVOINNA

24h



- polttoaineet
- voiteluaineet
- autotarvikkeet
- kioskitarvikkeet
- elintarvikkeet
- hyvää kahvia
- tuoreet leivonnaiset
- Lihapiirakoita
- Hampurilaisia

JOKA VIIKKO VAIHTUVAT  
TARJOUKSET



**UNION  
TEKEE  
ENEMMÄN**



**Union - asema-aukio**

Markku ja Eeva Asikainen  
Joensuu, puh. (973) 320 42

# Autoilija!

Oman maakunnan osaamista —  
Sinun eduksesi!

- moottorinosien koneistukset
- moottorin osat • varaosat

Käytä hyväksesi yli 15.000 osan  
moottorinosamyymäläämme

## Joensuun Moottorikoneistamo Oy

KUURNANKATU 35 • 80130 JOENSUU 13 • PUH. (973) 283 01

# Panssarintorjuntalinja



## Tokari

keskipituus	178 cm
keskipaino	71,9 kg
keski-ikä	19,6
valioampujia	50 %
Cooperin testi	2860 m
metsäöiden lkm	14
munkkia/ilta	2,5
poikamiehiä	90 %

**KERÄNEN**  
Kari Jukka  
2. 8. 1966  
Kuopio

**HIRVONEN**  
Marko Tapani  
12. 11. 1968  
Outokumpu

**ANTIKAINEN**  
Jari Jorma Juhani  
26. 6. 1966  
Joensuu

**ISOKOTAMÄKI**  
Janne Mikael  
21. 6. 1967  
Outokumpu

**SAHARINEN**  
Jukka Petteri  
9. 4. 1966  
Joensuu

**VALTA**  
Asko Paavali  
7. 2. 1966  
Siilinjärvi

**JUMPPONEN**  
Ari-Matti  
14. 1. 1967  
Joensuu

**HÄMYNEN**  
Kimmo Kalevi  
1. 8. 1966  
Lieksa

**JOKINEN**  
Jari Juhani  
2. 10. 1966  
Kuopio

**Kuvasta puuttuu**  
**ASIKAINEN**  
Antti  
22. 12. 1965  
Joensuu



## Ilaja

keskipituus	178 cm
keskipaino	73 kg
keski-ikä	20 v
valioampujia	50 %
Cooperin testi	2980 m
metsäöiden lkm	14
munkkia/ilta	1,8
poikamiehiä	80 %

**NEVALAINEN**  
Seppo Juhani  
11. 7. 1966  
Lieksa

**RÄISÄNEN**  
Jari Tapio Ilmari  
23. 1. 1965  
Heinävesi

**KETTUNEN**  
Timo Olavi  
21. 3. 1966  
Joensuu

**ROVIO**  
Jyrki Markku Tapani  
4. 3. 1968  
Kuopio

**Kuvasta puuttuu**  
**PYYKÖNEN**  
Juha Pekka Antero  
18. 2. 1966  
Valtimo

**NEVALAINEN**  
Aki Matti Olavi  
3. 1. 1968  
Lieksa

**SETÄLÄ**  
Mika Juhani  
24. 6. 1966  
Eno

**NAAKKA**  
Ismo  
16. 5. 1965  
Juuka

**KORHONEN**  
Timo Olavi  
1. 10. 1966  
Joensuu

**Kuvasta puuttuu**  
**KUOSMANEN**  
Matti Sakari  
14. 2. 1964  
Joensuu



# PST + KRH

Kaskana



keskipituus	175 cm
keskipaino	73 kg
keski-ikä	20,3 v
valioampujia	67 %
Cooperin testi	3050 m
metsäöiden lkm	15
munkkia/ilta	3
poikamiehiä	76,77 %

**SUVANTO**  
Mika Juhani /PST  
28. 8. 1967  
Joensuu

**TURUNEN**  
Ilkka Tapani/PST  
10. 2. 1964  
Joensuu

**VETOLA**  
Jukka Olavi/KRH  
28. 6. 1966  
Viinijärvi

Kuvasta puuttuu  
**KOISTINEN**  
Hannu Antero/PST  
16. 12. 1966  
Liperi

**VÄISÄNEN**  
Kari Tapio/KRH  
28. 6. 1966  
Honkalampi

**VÄYRYNEN**  
Hannu Eero Antero/PST  
25. 2. 1965  
Kuopio

## Ryhmänjohtajat työssään



# Kranaatinheitinlinja



## Kivijärvi

keskipituus	182 cm
keskipaino	77 kg
keski-ikä	20 v
valioampujia	80 %
Cooperin testi	2923 m
metsäoiden lkm	17
munkkia/ilta	1,8 kpl
poikamiehiä	80 %

**LAVIKAINEN**  
Jukka Pekka Olavi  
19. 1. 1967  
Uimaharju

**KARTTUNEN**  
Vesa Olavi  
13. 12. 1966  
Muruvesi

**HASSINEN**  
Timo Matti  
28. 5. 1967  
Uimaharju

**IKONEN**  
Asko Pekka  
17. 7. 1967  
Liperi

**HANNONEN**  
Risto Johannes  
4. 7. 1966  
Parikkala

**ESKELINEN**  
Pasi Petteri  
9. 11. 1966  
Sonkajärvi

**LYYRA**  
Seppo Olavi  
23. 5. 1963  
Siilinjärvi

**HYTTINEN**  
Paavo Heikki  
18. 2. 1966  
Nurmes

**LUUKKONEN**  
Juha Pekka  
21. 5. 1966  
Muruvesi

**JUUTINEN**  
Keijo Robert  
17. 9. 1965  
Pieksämäki



## Virta

keskipituus	182 cm
keskipaino	77 kg
keski-ikä	20,5 v
valioampujia	40 %
Cooperin testi	2935 m
metsäoiden lkm	17
munkkia/ilta	4,1 kpl
poikamiehiä	40 %

**MÄKINEN**  
Pekka Kalevi  
12. 7. 1967  
Joensuu

**RATILAINEN**  
Petri Antero  
3. 4. 1966  
Joensuu

**RÄSÄNEN**  
Timo Antero  
6. 5. 1965  
Kaavi

**TIAINEN**  
Ilkka Topi Antero  
31. 5. 1966  
Saari

**TURPEINEN**  
Jyrki Ahti Kalevi  
17. 5. 1966  
Lieksa

**MATIKAINEN**  
Arsi Ilari  
29. 8. 1963  
Espoo

**MANNER**  
Ilkka Juhani  
11. 1. 1967  
Savonlinna

**PELTONEN**  
Hannu Tapio  
12. 7. 1966  
Kuopio

**MUSTALA**  
Mika Veikka  
7. 6. 1967  
Joensuu

**TURUNEN**  
Timo Pekka  
20. 4. 1962  
Joensuu

# Viestilinja

## Patovaara



keskipituus	180 cm
keskipaino	70 kg
keski-ikä	19,6 v
valioampujia	30 %
Cooperin testi	2860 m
metsäöiden lkm	22
munkkia/ilta	2,2
poikamiehiä	90 %

**LAITINEN**  
Timo Tapio  
13. 4. 1967  
Juankoski

**NYKÄNEN**  
Jouko Osmo Pekka  
28. 5. 1965  
Varkaus

**KETTUNEN**  
Jukka-Pekka Kalevi  
26. 4. 1967  
Joensuu

**KALLINEN**  
Kimmo Juhani  
4. 2. 1968  
Juuka

**NIEMELÄINEN**  
Jarmo Kullervo  
18. 10. 1966  
Uimaharju

**TUUNAINEN**  
Vesa Ville  
16. 9. 1967  
Joensuu

**TANSKANEN**  
Jaakko Olavi  
1. 9. 1966  
Polvijärvi

**TUOMINEN**  
Mikko Antero  
2. 3. 1966  
Nummi-Pusula

**MIETTINEN**  
Jari Otto Kalevi  
9. 9. 1966  
Bälsta, Ruotsi

**SAASTAMOINEN**  
Matti Juhani  
19. 3. 1966  
Joensuu

## Erilaisia tapoja, joilla tämäkin kurssi saatiin oppimaan



Kyselevä opetus.



Esittävä opetus.



Harjoittava opetus.



Lutnantti näyttää oppilaalle, kuinka vartiomies tarvittaessa toimii.

# TOISIN SANOEN

## Alokas rivissä

"Joka ymmärtää, hymyilee." — Markku Envall

"Sata vuotta ei ole paljon, mutta 'ei koskaan' on pitkä aika." — sananlasku

"Sivuutettua kiveä ei koskessa katsota." — sananlasku

## Kahdeksan kuukautta

"Viisaalle miehelle on suureksi eduksi, että hän ei näytä viisaalta." — Aiskhylos

## Aliupseerikoulu

"Ei kukaan pääse niin pitkälle kuin se, joka ei tiedä minne on menossa." — Oliver Cromwell

## Upseerin ura

"Kuka sanoo, että juuri se menestyy, joka haluaa miellyttää yleisöä." — Picasso

## Kapiainen

"Voi rakastaa vain vaikeaa ihmistä. Helppoa ei osaa. Mahdotonta rakastaa mahdottomimmin." — Markku Envall

## Ohjesääntö

"Lukeminen on ajattelua vieraalla päällä oman asemasta." — Arthur Schopenhauer

## Loma-anomus

"Kynä on miekkaa mahtavampi." — Bulwer-Lytton

## Loma

"Lammas ja susi eivät määrittele sanaa vapaus samalla tavalla." — Lincoln

## Kiinnioviikonloppu

"Se joka ei koskaan ole nähnyt surua, ei koskaan näe iloa." — Khalil Gibran

## Rynnäkkö

"Miten voit löytää itsesi? Et koskaan ajattelemalla, aina toimimalla." — Johan Wolfgang von Goethe

## Yösuunnistus

"Minä en etsi, minä löydän." — Picasso

## Pyörämarssi

"Polkupyöräilijät ovat ainoita sympaattisia matelijoita." — Ernst Schröder

## Pakkiruokailu

"Ihminen on ohjelmoitu puutteeseen, puute on hänen pohjimmainen perustarpeensa." — Pentti Linkola

## Suojaviitta

"Vaikka asiantuntijat olisivat yksimielisiä, he voivat erehtyä." — Bertrand Russe!

Seppo Lyyra



# JOULUN KEKÄLE

Pojan Lagostepaita 298:-  
Tytön collegemekko 196:-

Laatu lahjat pehmoiseen pakettiin ja pukinkonttiin Kekälestä.

# KEKÄLE

Kauppa 20 Joensuu



**MEILTÄ SAAT  
TÄYDELLISEN  
VARAOSAPALVELUN.**

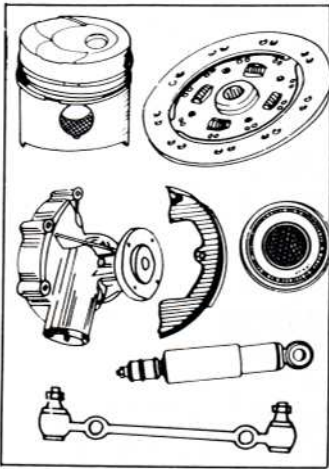

- Moottorinosat.**
- Jarrunosat.**
- Ohjauksenosat.**
- Iskunvaimentimet.**
- Pyörälaakerisarjat.**
- Kytkimenosat.**

*Käytettävissämme on  
Arwidsonin koko 12000  
takuuosan keskusvarasto.*

**EJOEN  
VARAOSAPALVELU**  
KUIRNANKATU 38, 80130 JOENSUU, PUH. 973-122623



**PAKOPUTKISTOJEN ERIKOISLIKE**

**AINA KUVASSA MUKANA...**

**JA HYVÄT VÄRIKUVAT  
JOPA**



**HUOMISEKSI**



**näppäri**  
A&L PIIRONEN

Koskikatu 7 80100 Joensuu Puh. 277 88

**Huollamme  
autot, traktorit  
ja koneet  
ÖLJYNVAIHDOT  
TEEMME**

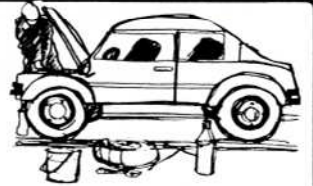

**MOBIL- JA TEBOIL-TUOTTEILLA**

**HUOLLOT - HITSAUKSET - RAUTARAKENNETYÖT**

**H Huolto ja hitsaus**  
H. Turunen  
Pamilonkatu 17 80130 JOENSUU ☎ 973-24410



# SHELLISTÄ

## JAKAMOLTA:

- Korkealuokkaiset Shell-öljyt
- Erinomaiset superset autokemikaalit
- Nestekaasut
- Videokasettien vuokraus jne...

## GRILLISTÄ:

- Hyvät ja runsaat lounaat
- Maukkaat kahvit ja leivonnaiset
- sekä muut grillituotteet



**SHELL JAKAMO  
JA SIMPUKKA-GRILLI  
J. TURUNEN OY**

UURO TH, PUH. 731218

AVOINNA: Arkisin ..... 06-21  
La ..... 07-21  
Su ..... 08-21

# AUTOPÖRSSI

LUOTETTAVA KÄYTETTYJEN  
AUTOJEN LIIKE.

MEILLÄ ON:

- HYVÄ KALUSTO
- HYVÄ PALVELU
- HYVÄ SIJAINTI

VOIT OSTAA MYÖS  
OSAMAKSULLA  
JOS ET LÖYDÄ HALUAMAASI,  
ME ETSIMME SEN SINULLE.

**SOITA 122 455**

JOENSUUN  
**AUTOPÖRSSI**  
TEOLLISUUSKATU 13, PUHELIN 122 455



TEHTAANMYYMÄLÄ

## HIHTOVÄEN ERIKOISLIIKE

LAAJAT VALIKOIMAT  
ASUISTA VÄLINEISIIN;  
EDULLISINA PAKETTEINA.

**TULE ASIANTUNTIJA-  
PALVELUUN!**

**LATU- JA LENKKEILYVARUSTE  
TURUNEN KY**

Onttola, puh. 801 005

## TERASSI, TUNNELMAA TÄHTIEN ALLA

LÄMMIN TERASSI AVOINNA  
TOUKOKUUSTA-JOULUKUUHUN

- HYVÄT TANSSITILAT
- EDULLINEN TEATTERIPAKETTI
- 250 ASIAKASPAIKKAA

**TEATTERI  
RAVINTOLA**

Kaupungintalo, 80100 Joensuu, puh. 973-29306

**K**HILTISESSÄ SINUA  
PALVELLAAN:

ARK. 8.30-10

TERVE-  
TULOJA

12. 8.30-14

**K** TALOUS  
**HILTUNEN**<sup>K4</sup>KONTIOLAHTI  
PUH.

ELINTARVIKE 731193

RAUTA 731126

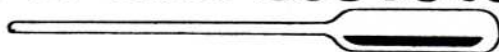

LEIPOMO

**TSUPUKKA**Karjalaisten herkkujen erikoisleipomo  
Joensuussa ja Nurmeksessa  
LEIPOMO  
**TSUPUKKA**

LATOLANKATU 20, 80160 JOENSUU

Hyvää Joulua  
VALION JUUSTOJEN  
parissa**VALIO**TÄYDEN PALVELUN  
**AUTOTARVIKE-  
LIIKKEESTÄ**  
EDULLISESTI!OUTOKUMMUN  
**VARAOSA**

POLVIJÄRVENTIE PUH. 54240

**Kamerat  
Projektorit  
ym. Fotoalan tarvikkeet  
edullisesti meiltä:**

**FOTO-ILMOLA OY**

HYVINKÄÄ TURENKI RIIHIMÄKI

PUH. (914) 326 32

**Hääkuvaukset  
Rippikuvaukset  
Yo-kuvaukset  
Lapsikuvaukset  
ym.**



## **AJAN UUTTA VOIMAA**

Uudessa Suzuki Swiftissä on laadun voimaa. Ajamisen iloa ja varmuutta, johon voit luottaa.



Uusi **SUZUKI SWIFT** Ovh. alk. 48.800 mk

# **AUTOSALO**

Kuurnankatu 28, Joensuu  
Puh. 973-122 911



**SUZUKI**

## **USKOMATON**



USKOMATON:

- teho / paino suhde
- käsiteltävyys
- kestävyys
- käynnistyvyys

Kun tarvitset sahaa - tutustu ensin **STIHL-RAKET** valikoimaan, siitä löydät sahan joka tarpeeseen.

**STIHL-RAKET**

MEILTÄ MYÖS  
RAKET-METSU-  
RINVARUSTEET

# **MOTTIMAJA**

Pogostantie 44. Ilomantsi puh. 22119

## **TOIMINTAAMME SISÄLTYY**

- MONIPUOLINEN TALKINTUOTANTO
- ERIKOISLOUHINTAURAKOINTI
- SYVÄKAIRAUSURAKOINTI
- MALMINETSINTÄ

TARKASTAMME MALMINÄYTTEENNE  
JA MAKSAMME PALKKIOITA HYVISTÄ  
NÄYTTEISTÄ

 **MYLLYKOSKI OY**

73670 LUIKONLAHTI puh. (971) 671 701



**Turvaa talviteille.**

Nyt laaturenkaat todella

SOITA  
311 95  
126 360

**EDULLI-  
SESTI.**  
**SP 88**



RENGAS,  
JOSSA YHDIS-  
TYVÄT PITO,  
AJETTAVUUS JA  
KULUTUSKES-  
TÄVYYS

MEILTÄ MYÖS  
● asennukset  
● nastoitukset  
● tasapainoitukset  
● levypyörät

avoinna:  
MA—PE  
8—17  
LA 8—13

**JOEN KUMI**

KETTUVAARANTIE 49 JOENSUU ☎ 31195

**PITO-RENGAS**

RAHKEENTIE 10 JOENSUU ☎ 126 360



**SATOI TAI  
PAISTOI —**

meillä tankkaat  
**KUIVANA.**



**Autotalon TEBOIL UUDISTUU:**

Aina nopea  
PIKAPESU  
autollesi  
varusmieskortilla

Varusmieskortilla  
BENSIINALE

**2000**

**10 p/l**

Tule suoraan Teboiliin.

**TEBOIL PK auto**

NURMEKSENTIE 4, JOENSUU PUH. 262 41 ja 240 41

Nyt kaihdinasiat kuntoon  
**EDULLISESTI**

- sälekaihtimet
- rullaverhot
- Iruta-laskoskaihtimet
- taiteovet
- isoäidin verhotangot

ASENNUS-, MITTAUS-, KORJAUSPALVELU

Ostetaan — myydään — vaihdetaan  
lehtiä ja kirjallisuutta

Avoinna Ma—Pe 10—18 La 9—13

**RANTAKYLÄN  
KAIHDIN JA ANTIKVARIAATTI**

Rantamutalantie 100 80160 Joensuu  
Puh. 973-826 245



**Tee hyvät kaupat  
Metsäliitossa!**

**Rakenna, sisusta, remonto!**  
Monipuolisista vaiikoimistamme löydät hel-  
posti mieleisesi rakennustarvikkeet. Yhdessä  
asiantuntevan ammattimiehemme kanssa.

**Meiltä saat rakentamiseen...**  
● saha- ja höylätavaran ● listat ● kattoristikot  
ja Kertopuun ● rakennuslevy ● ikkunat ja  
ovet ● puunkyllästeet ● kateaineet ● tiilet ●  
lämmöneristeet

**...ja sisustamiseen**  
● paneelit ● sisustuslevy ● laminaatit ● parke-  
tit ● keittiönkalusteet ● ja monet muut tar-  
vikkeet

Tule rakennustarvikenäyttelyymme. Sujuva  
rakentaminen alkaa parhaiten sieltä.

Muista, meiltä saat  
myös valmiin Koto-omakotitalon ja

Rantasalmi-  
hirsitalon tai  
-mökin.

**Rakentajan  
METSÄLIITTO**  
Kuurnankatu 37, 80130 JOENSUU  
Puh. 973-25361

# Mustasta Pörssistä asevelihintaan!

## ASA

— TV:t ja videot

## LUXOR

— TV:t, videot, radionauhurit

## SONY

— TV:t, videot, videokamerat, stereot ja valvontakamerat

## HITACHI

— TV:t, videot, radionauhurit ja mikroaaltouunit

## AIWA

— stereot, radionauhurit ja videokamerat

## YAMAHA

— stereot

## COMMODORE

— mikrotietokoneet

## APPLE

— mikrotietokoneet

## FUJITSU TEN

— autostereot

## MOCOMA

— LA-puhelimet

## DANCALL

— NMT-autopuhelimet

## SIEMENS

— pesukoneet, pakastimet, mikroaaltouunit, videot ja radionauhurit

## ZANUSSI

— pesukoneet, pakastimet ja jääkaapit

Lisäksi mikroaaltouuneja useita malleja. Braun, Philips, Finca -pienkoneet.

## MUSTA PÖRSSI

Maakuntapankkitalossa Kauppakatu 22  
puh. 126 866

# Varusmiehet - huomio!

KAUPUNGIN KESKUSTAN YSTÄVÄLLISELTÄ HUOLTOASEMALTA

## 7 p. etu bensiinistä

Huom? Vertaa nettohintaa (näytä varusmieskorttia)

## ESSO HUOLTOASEMA L. VATANEN

RANTAKATU 21, JOENSUU, PUH. 245 35, 224 14

### KIITOAUTOT-YHTIÖT:



Joensuun Kiitoautot Oy  
Joensuun Kaukokiito  
Ilumeksen Kaukokiito Ky

KUOPUNKI KATU 28 B JOENSUU • Puh. VÄNDE 07328 561 / TAVARATIEDUSTELUT SEPPÄLÄ

MAALINKENKESKUS HELSINKI • Puh. 090796 328

PITKÄMÄKI POROKYLÄ • Puh. 07781 533

TIEDUSTELUT KULJETUSKILASKELMISTA 283 61/POLVINEN

Alansa ainoa pohjoisajalainen. Jätä Sinäkin kuljetusmarkkasi maakuntaan.

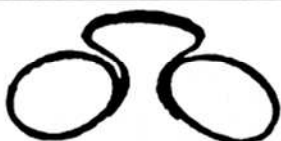

JOENSUUN OPTIIKKA

Kauppakatu 27, 80100 Joensuu Puh. 973-231 93

## Kiito-Kengas

J. VILHUNEN

Joensuu Rantakatu 43, puh. 243 11

*Tervehdimme Karjalan Jääkäripataljoonan henkilökuntaa,  
pataljoonassa palvelevia varusmiehiä sekä kaikkia  
maanpuolustustyössä mukanaolevia. Toivotamme Teille  
kaikille:*

*Hyvää Joulua ja Rauhaisaa Uutta Vuotta*

**Kontiolahden Apteekki**  
Kontiolahti

**Kiihtelysvaaran Apteekki**  
Kiihtelysvaara

**Yliopiston Apteekki**  
Joensuu

**Pielisjärven Apteekki**  
Juuka

**Joensuu Uusi Apteekki**  
Risto Törnwall  
Joensuu

**Juuan Apteekki**  
Juuka

**Joensuun III Apteekki**  
Joensuu

**Ilomantsin Apteekki**  
Ilomantsi

**Kiteen Apteekki**  
Kitee

**Tohmajärven Apteekki**  
Tohmajärvi

**Tuupovaaran Apteekki**  
Tuupovaara

**Rääkkylän Apteekki**  
Rääkkylä

Joensuun kaupunginkirjasto -  
Pohjois-Karjalan maakuntakirjasto



167N00151744

# VARUSMIES!

## Tule suorittamaan ajokorttisi LIIKENNEKOULUSSA

Koulumme sijaitsee Kontiolahden kirkolla liike- ja palvelutalossa, jonne kuljetus Varuskunnasta joka kurssi-ilta.

Kurssit alkavat joka toinen  
maanantai klo 17.20

TERVETULOA!



# LIIKENNE KOULU

Joensuu: Niskakatu 13, PT-talo,  
puh. 973-22514  
Kontiolahti: puh. 973-730393 (iltaisin)  
22514 (päivisin)

KJ 1002492 8010  
KAUPUNGINKIRJASTO  
PL 114 KOTISEUTUOSAS  
80101 JOENSUU 10

**atria**

# LIHA ON PARAS

Suomessa tuotettu  
liha on hyvää, vähärasvaista ja  
puhtaasti luonnollisen makuista. Siitä  
saa maistuvia herkkuja, joista kaikki pitävät. Tarjoa  
liharuokaa. Kunnon nautinnosta syntyy voimaa ja  
elämäniloa! Tavataan liha-aterialla!



hyvää **LIHAKUNTA** laatua

  
**ROLEX**

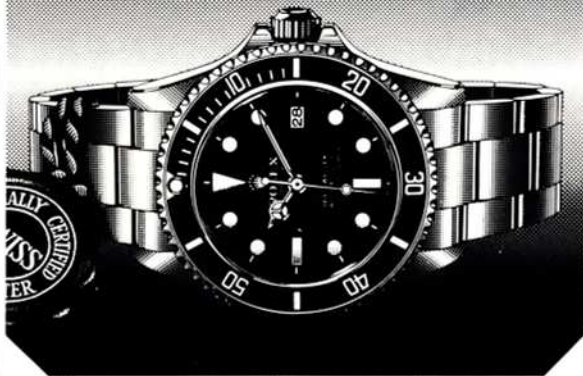

SILTAK. 14 TERÄSKULMA JOENSUU

# JOENKULTA

puh. (973) 212 11

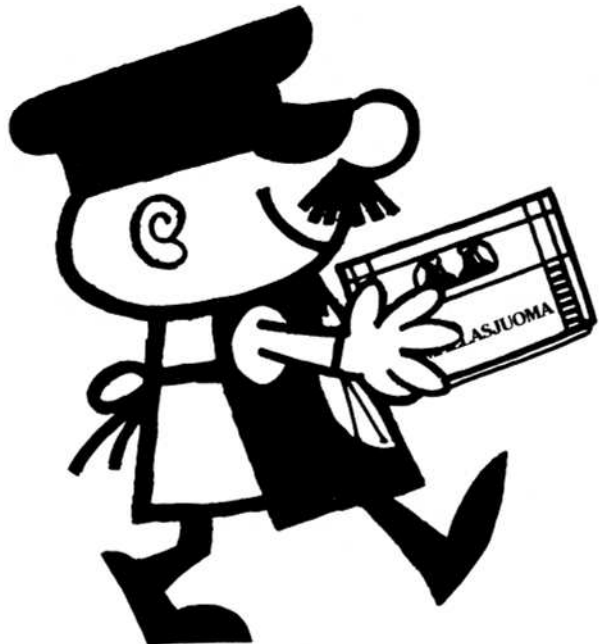

# Lahtelaista. Tottakai!

MIETO OLUT I OY MALLASJUOMA