

Karjalan jääkäri

1/87

POHJOIS-KARJALAN
MAAKUNTAKIRJASTO





KAJAANI

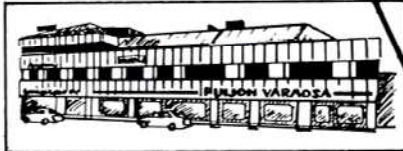

KUOPIO



JOENSUU



MIKKELI



LAPPEENRANTA



KOUVOLA

INKEROINEN



TOIMINTA-AJATUKSEMME:
Korkealaatuisia tuotteita
edullisin hinnoin useimpiin
automerkkeihin.

AUTOILIJAT EDUKSENNE:

Nykyaikaista autotarvike- ja varaosa- palvelua Itä- ja Kaakkois- Suomessa.

PIELISENSUUN AUTO OY

Tulliportinkatu 50 Puh. (973) 235 65

VARAOSANURKKA

Yläsatamakatu 15 Puh. (973) 258 75

KAJAANIN VARAOSA KY

Pohjolankatu 26 Puh. (986) 265 01

PUIJON VARAOSA

Maaherrankatu 23 Puh. (971) 114 124

LAPPEENRANNAN VARAOSA

Ratakatu 28 Puh. (953) 113 21

MIKKELIN VARAOSA KY

Mikonkatu 5 Puh. (955) 367 530

KOUVOLAN VARAOSA KY

Keskikatu 13 Puh. (951) 164 49

INKEROISTEN VARAOSA

Päätie 6 Puh. (951) 711 92

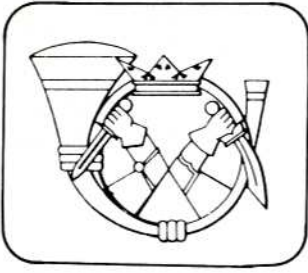

KARJALAN JÄÄKÄRI 1/1987

Karjalan Jääkäripataljoonan ja
Karjalan Jääkäripataljoonan Killan lehti
19. vuosikerta



Päätoimittaja		Kari Teroheimo
Majuri		
Toimitussihteeri		Pauli Reinikainen
Luutnantti		
Ilmoitushankkija		Aimo Turunen
Yliluutnantti evp		
Osoite		PL 5
Karjalan Jääkäri		80791 Kontioranta
Puh.	(973) 738 201	(Päätoimittaja)
	(973) 738 209	(Toimitussihteeri)
	(973) 738 311	(Taloudenhoitaja)
	(973) 823 698	(Ilmoitushankkija)

Painopaikka: Pohjois-Karjalan Kirjapaino Oy Joensuu 1987

Sisältö:

Kansalaisoikeudet ja -velvollisuudet	4	Sotilaskoti	25
Muuttuva Kontioranta	5	Jääkärihumoria: Romuluu	28
Pataljoonassa tapahtuu	7	Jääkäritoimikunta tiedottaa	29
Rippikouluun	15	Jääkärit urheilevat	34
Lauri Pihkala kotijoukkojen liikunta- kasvatuksen johtajana jatkosodan aikana	17	Ilomantsissa tavataan	38
Killat toimivat	20	Aliupseerikoulun kurssi 120	47

Kansikuva: 1/87 saapumiserän vala Kontiolahden kirkossa

VARUSMIES!
PALVELUT LÄHELLÄSI
PARTURI-KAMPAAMO
RITVA KORHONEN

KONTIORANTA P. 73589
Palvelemme: ark. 8-18, la 8-14

Uusien ja käytettyjen autojen
osto ja myynti Joensuussa

KEJOAUTO

Ukkolantie 16 80130 Joensuu
puh. (973) 212 20



Kansalaisoikeudet ja -velvollisuudet

Turvataksien kansalaisille oikeuksia yhteiskunta joutuu asettamaan heille myös joitakin velvollisuuksia.

Kansalaisoikeudet, joskus myös velvollisuudet, ovat silloin tällöin tavanomaista enemmän esillä julkisessa keskustelussa. Koska näin on ollut kuluneena talvena ja koska lisääntyvät kertausharjoitukset koskettavat yhä useampia reserviläisiä, lienee paikallaan jatkaa eräästä jo viime numerossa esillä olleesta velvollisuudesta - kertausharjoitusvelvoitteesta.

Puolustusvoimat muodostuu sodan tai sodan uhkan aikana 95-prosenttisesti reserviläisistä. Tämän vuoksi on ratkaisevan tärkeää, miten reservimme on koulutettu ja kuinka valmis se on poikkeusolojen tehtäviin. Varusmies- ja reserviläiskoulutus muodostavatkin yhdessä kiinteän kokonaisuuden, jossa kumpikin osa on välttämätön.

Kertausharjoituksiin käskettävien määrän kasvaessa ovat myös lykkäysanomukset lisääntyneet. On kuitenkin syytä muistaa, että jos yksittäisen harjoituksen miesmäärä pienenee lykkäysten takia merkittävästi, joukkoa ei voida kouluttaa suunnitellulla tavalla, jolloin harjoitukseen uhrattu työ- määrä ja raha menevät osittain hukkaan. On tietenkin ymmärrettävää, että parhaassa iässä olevan reserviläisen irrottaminen työnsä äärestä tai opiskelusta ei ole aivan ongelmatonta. Kuitenkin lain lähtökohtana on, että lykkäyksen myöntäminen on jokaisessa tapauksessa poikkeuksellinen menettely. Lain mukaan reserviläiselle voidaan myöntää lykkäystä kertausharjoituksesta perhe- tai taloudellisten olojen, ammattiin valmistumisen, opintojen tai sairauden takia. Sen sijaan työnantajan esittämät sen toimintaa koskevat syyt eivät ole asevelvollisuuslain mukaan peruste lykkäyksen myöntämiselle. On myös muistettava, että lykkäystä on aina haettava henkilökohtaisesti liittäen hakemukseen tarvittavat todistukset lykkäystarpeen syistä.

Sotilaspiirien esikunnat ja koulutusta antavat joukko-osastot pyrkivät ottamaan huomioon reserviläisten ja elinkeinoelämän tarpeet välttämällä mahdollisuuksiensa mukaan kertausharjoitusten sijoittamista tiettyihin sesonkiaikoihin tai jakamalla suuria harjoituksia useampiin eriin. Kaikkeen kuitenkin vaikuttavat muut velvoitteet, kurssit, koulutustapahtumat sekä varusmieskoulutus ja -harjoitukset.

Kaiken kaikkiaan kertausharjoitukset tulee ymmärtää poikkeuksellisten olojen sijoitusten mukaisina jatko-, täydennys- ja uudelleen koulutustilaisuuksina, joihin osallistuminen on jokaisen reserviläisen kansalaisvelvollisuus.

Lykkäykseen liittyen reserviläisten tulisi muistaa pitää sotilaspiirinsä esikunta tietoisena terveydentilansa merkittävistä muutoksista. Tällöin välttyttäisiin turhilta kertausharjoituskäskyiltä, ylimääräisiltä lykkäysanomuksilta sekä tapauksilta, joissa mies joudutaan kotiuttamaan kertausharjoituksesta heti saapumispäivänään terveydentilansa vuoksi. Sairaus on usein ollut pitkäaikainen, joten oikealla menettelyllä tältäkin turhulta käynniltä olisi välttytty. Hoidetaanpa tämäkin ilmoitusvelvollisuus.

Kokonaisuutena reserviläiset ovat antaneet erittäin avoimen, positiivisen ja aktiivisen kuvan itsestään. Joukon yhteishenki muodostuu harjoituksissa kuin itsestään. Lisäksi on muistettava, että reserviläinen ei ole harjoituksessa pelkästään vastaanottava osapuoli. Siviilissä hankittu koulutus, ammattitaito ja kokemus tulevat harjoituksissa esiin monipuolisena vuorovaikutuksena, jossa sotilas kouluttajat ovat usein tietoa saavana osapuolena.

Kari Tuoleinen

Muuttuva Kontioranta – näkymiä vuosien varrelta



Nykypäivän Karjalan jääkäri suhtautuu työhönsä vakavuudella. Kouluttajan arvostelua kuunnellaan taisteluammunnan päätteeksi.

Maamme kaikki varuskunnat ja niihin sijoitetut joukko-osastot poikkeavat suuresti toisistaan. Jokainen joukko ja varuskunta on ainutlaatuisensa. Poikkeusta ei tee Kontiorantakaan.

Pohjois-Karjalan suurin ja kaunein varuskunta on lähes viiden olemassaolonsa vuosikymmenen aikana kokenut huikean kehityksen. Allekirjoittaneella on ollut mahdollisuus seurata tuota kehitystä lähes kolmen vuosikymmenen ajan – tosin pätkittäin.

Onko puolustusvoimien rooli muuttunut jotenkin kolmessakymmenessä vuodessa? Periaatteessa ei, mutta työ puolustusvoimissa on muuttunut monipuolisemmaksi, vaati-

vammaksi ja kiinnostavammaksi tekijälleen. Ja miksei ulkopuoliselle tarkkailijallekin. Näin on käynyt myös Kontiorannassa. Henkilö, joka tuntee kahden tai kolmen vuosikymmenen takaisen varuskunnan toiminnan, saattaa hyvinkin katsella nykypäivän menoa "huuli pyöreänä" ja hatustaan kiinni pidellen.

Työ monipuolistuu

Viisi- ja kuusikymmenlukuilla alkoivat suuret ikäluokat vyöryä varusmiespalvelukseen. KarJP:n Tukikomppanian tuoppaan meitä sullottiin neljätoista, kun tilaa olisi kohtuudella riittänyt seitsemälle. Niin kouluttajilla kuin varusmiesesi-

miehilläkin riitti aikaa ja harastusta alokkaille. Työaikalait ja vapaapäivien sekamelska ei hidastanut työtä. Vaan entäpä nyt?

Kantahenkilökunnan työpäivän täyttävät monet muutkin asiat kuin varusmieskoulutus. Lähes jatkuvat kertausharjoitukset vaativat oman työpanoksensa, joka vain lisääntyy, jatko- ja täydennyskoulutus riepottelee (onneksi!) sinne tänne, vieraita käy ja lomaakin on enemmän kuin ennen. Siiviilityöntekijöiden määrä on (jälleen onneksi!) lisääntynyt, kalusto on moninkertaistunut. Sotilaille riittää joukko-osastossa ja sen ulkopuolellakin kysyntää. Vaan kello käy samaan tahtiin kuin ennenkin.

Kaiken tämän keskellä oli luonnollista, että työaikaan ryhdyttiin säätelemään ja tehdystä työstä pyrittiin maksamaan sitä vastaava palkka. Vaan yhdessä suhteessapa viisikymmenluku elää edelleenkin! Sotilashenkilökunnan perusmitoitus on tehtävien lisääntymisestä huolimatta edelleen lähes sama! Näin on KarJP:ssakin. Kun monen vuoden poissaolon jälkeen palasin KarJP:aan oletin, että alimitoitettu henkilöstö näännyty työhönsä alle tai tekee sen vain "vähän sinnepäin". Vaan eipä! Myönteisin kokemus nykyaikaisesta pohjoiskarjalaisesta jalkaväkijoukko-osastosta on, että työtä tehdään pilke silmäkulmassa ja itseään säästelemättä. Aniharvat poikkeukset vahvistavat säännön.

Vaatimukset lisääntyvät

Sotilasurasta kiinnostuneen nuoren miehen on turha luulla, että nykypäivän varuskunnassa pärjäisi jonkinlaisilla 60-luvun sotilasfarssin eväillä: kova ääni, suora ryhti ja varusmiehiä väheksyvä herra-asenne. Turha on myös luulla, että varusmiespalveluksessa ollessa näkisi kaiken sen, mitä sotilaslaura tuo tullessaan.

KarJP:lla on erityisesti toimiupseerien kohdalla ollut onni valikoida parhaat päältä. Hakijoita alalle on ollut jatkuvasti yli tarpeen. Harvoimpa upseeriakaan KarJP:aan pakkosiirretään – Kontiorantaan hakeudu-

taan tietoisesti. Edellämäinittu näkyy tietenkin hyvänä palvelusmotivaationa ja viihtyvyytenä.

Nykypäivän kouluttaja tai ammattisotilas yleensä ei säilytä ammattitaitoaan ja putoaa armotta kelkasta, ellei ota jatkuvaa itseopiskelua vakavissaan. Ohjesääntöjä, oppaita, pysyväismääräyksiä, ohjeita, käskyjä ja niin edelleen tulee KarJP:llekin niin tiuhaan tahtiin, että kantahenkilökunnan itsensä kouluttaminen joukko-osastossa on aina vain tärkeämpää ja työläämpää. Vaatimukset lisääntyvät, mikään ei viittaa siihen, että joku epä-määräinen "automaatio" tai "rationalisointi" tekisi sotilaan ammatin harjoittamisen yksinkertaisemmaksi ja helpommaksi. Päinvastoin kylläkin.

Koulutettavat kehittyvät

Kun varusmiesainesta vertaa parin-kolmenkymmenen vuoden takaiseen voi havaita ainakin yhden selvän eron: niin fyysisiltä kuin henkisiltä ominaisuuksiltaan ääri-laidat ovat yhä kauempana toisistaan. Pohjois-Karjalassa erot eivät ole ehkä vielä niin korostuneet, kuin jossakin Etelä-Suomessa. Totuus kuitenkin on, että hyvä- ja huonokuntoisten ero on entistä suurempi. Keskitasoltaan koulutettavat ovat yhä oppineempia, mutta laaja hajonta ei voi olla vaikuttamatta koulutuksen toimeenpantoon: vähitellen on pakko muodostaa eritasoisia koulutusryhmiä, eikä se suinkaan ainakaan helpota työtä joukko-osastossa.

Allekirjoittaneen kokemukset nykypäivän savokarjalaisesta varusmiehestä ovat kuitenkin hyvät. Muutamia harvoja häiriköitä mahtuu tietysti joukkoon, mutta heitähän on ollut aina ennenkin. Myönteistä yleiskuvaa he eivät pilaa.

Varsinainen ilonaihe ovat kuitenkin Savo-Karjalan tervehkiset ja yritteliäät reserviläiset. Vuosittain KarJP:n koulutettavat toistatuhatta reserviläistä – siis enemmän kuin varusmiehiä – antavat uskoa maanpuolustuksen mahdollisuuksiin.

Elämää lähiovaruskunnassa

Selvänlainen elämänmuutos näkyy varuskunnan asuntoalueellakin. Kun palkattu henkilökuunta kolme vuosikymmentä sitten asui vähintään 99-prosenttisesti varuskunnassa, on tänä päivänä luku noin 50:n paikkeilla. Ei Kontiorannan 127:stä asunnosta silti ole kerrallaan tyhjänä kuin kymmenkunta, joskus enemmän, joskus vähemmän. Siviililyöntekijät ovat varuskunnassa lisääntyneet osittain senkin vuoksi, että heille on voitu osoittaa hyvästasoinen asunto. Näin tietysti pitää ollakin. Perinteinen, vanhan ajan varuskuntaelämä on kadonnut.

Ihan varmuudella muistan, että Kontiorannassa oli 50-luvun lopulla yksi tai kaksi siviiliautoa, polkupyörä oli jokaisella. Tämä osaltaan takasi sen, että väki pysyi varuskunnan sisällä, ei paljoa liikkunut, tunsivat toisensa. Entäpä nyt? Auto on välttämättömyys, liikutaan paljon laajalla alueella, naapurina ei varmuudella tunneta. Varuskunta ei ole enää suljettu yhteisö.

Kerhot ovat aikalailla hiljentyneet – josta on tietysti hyviäkin seurauksia. Ei soi haitari pihalla kesäyönä, ei ole räväköitä juhannusjuhla. . . Ehkäpä parempi on kuitenkin näin. Vapaa-aika ei haittaa työntekoa. Vaan peruskorjauksen jälkeenpä entistä ehommat kerhot aukeavat toukokuulla! On ainakin paikka, johon vieraita kehtaa viedä.

Vieraita ja tuttavuuksia

Kontiorannasta on tullut vuosien mittaan melkoinen vierailukohde. Ei kuitenkaan onneksi turistipyydyks. On hyvä, että puolustusvoimat voi avoimesti ja rehellisesti esitellä työtään. Palaute on ollut kovasti myönteistä.

Vuoden 1986 aikana Kontiorannassa vieraili pitkälti kolmattatuhatta sellaista vierasta, joille oli järjestetty ohjelmaa noin 40:ssä tilaisuudessa. Tämän päälle tulevat vielä varusmiesten omaiset, joita sotilaskodissa käy päivittäin. Ja koululaiset uimahallissa ynnä muut. Kyllä Kontiorantaa kelpaa näyttääkin. Vieraita käy koti- ja ulkomailta, eikä määrää näytä vähentyvän. Vierailut teettävät työtä, joka saattaa näyttää ”ylimääräiseltä”, vaikka kysymys onkin maanpuolustustyöstä parhaimmillaan.

Mieleenpainuvimpia ovat



Sotaveteraanit ovat usein nähtyjä ja tervetulleita vieraita Kontiorannassa.



Bandvagn-206 -telakuorma-autosta on tullut jääkärien tärkein kuljetusväline. Polkupyörä ja sukset ovat silti edelleen kunniaissaan.

allekirjoittaneelle olleet sotaveteraanien ja -invalidien vierailut. Jalkaväkirykmentti 9:n kiltta on usein nähty vieras – tai oikeammin tuttu – kotivaruskunnassaan. Ja mikä merkittävä: nykypäivän varusmiehelle on helppo kertoa joukko-osaston historiasta, perinteistä ja hengestä, kun esimerkiksi JR 9:n veteraanit käyvät usein ”näytillä”. Toivottavasti veteraanitkin samalla ovat huomanneet, että varusmiehet eivät ole sen huonompia kuin ”vanhoina hyvinä aikoina”.

Katse tulevaisuuteen

Puolustusvoimia kehitetään lähivuosina ja -vuosikymmeninä voimallisesti. Maavoimien kalustoa uusitaan, organisaatioi-

ta kehitetään. Kontioranta ei ole kehityksestä mitenkään sivussa. Tasaiseen elämänmenoon totutelleelle saattaa kaikenlainen muutos tuntua vaikealta. Kysymys on kuitenkin aina – silloinkin kun KarJP:aa käsitellään – puolustusvoimien toiminnan kokonaisuudesta ja tehokkuuden parantamisesta. Itsenäinen, ongelmaton ja omillaan hyvin toimeentuleva kokonaisuus, kuten Kontiolahden varuskunta on, voi tietysti olla tulevaisuutensa suhteen rauhallinen. Ja KarJP:ssa palvellutkin voi olla ajallisen ja maantieteellisen etäisyyden kasvaessa aivan levollinen: ainakin siellä homma on hoitunut mallikkaasti.

Autokaupan Avainpaikasta

Saat aina Volvo-tasoisesta palvelusta!



AVAIN-VAUNU

Pankakoskentie 6, Joensuu Puh. 973-26111

VOLVO

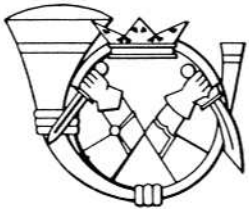

pataljoonassa tapahtuu

Henkilöasiat

Nimitykset ja ylennykset

- majuri Eero Juhani Riuttala on nimetty everstiluutnantin virkaan ja ylennetty everstiluutnantiksi 1. 2. 1987



Riuttala

- sotilasmestarit Pauli Viljo Juhani Reinikainen ja Jorma Olavi Pasanen on ylennetty luutnantiksi 1. 3. 1987



Reinikainen



Pasanen

- sotilasmestari Seppo Ilmari Jalonen on ylennetty luutnantiksi 31. 3. 1987



Jalonen

- yliväapelit Raimo Veli Olavi Kuittinen ja Erkki Kalevi Tikka on ylennetty sotilasmestariksi 1. 3. 1987



Kuittinen



Tikka

- väapelit Teuvo Juhani Nygren ja Pertti Esko Kaleva Karttunen on ylennetty yliväapeliksi 1. 2. 1987



Nygren



Karttunen

- väapelit Ahti Ilkka Ensio Huusko (Kontiolahden Varuskuntasoihtokunta) ja Mauno Tapio Sorsa on ylennetty yliväapeliksi 1. 3. 1987



Huusko



Sorsa

- ylikersantit Ari Onni Juhani Turunen, Aimo Juhani Sairanen ja Ari Tapio Eskelinen on ylennetty väapeliksi 1. 2. 1987



Turunen



Sairanen



Eskelinen

- ylikersantit Riku Tapani Mölsä, Jukka Ilmari Päivinen ja Hannu Sakari Sihvonen on ylennetty väapeliksi 1. 3. 1987



Mölsä



Päivinen

Sihvonen

- kersantti Eero Martti Uolevi Lempinen on ylennetty ylikersantiksi 30. 1. 1987



Lempinen

Pataljoonan kantahenkilökuntaan hyväksytyt

- majuri Kari Juhani Teroheimo siirrettynä Kuopion Sotilaspiirin Esikunnasta ja määrätynä pataljoonaupseeriksi 1. 2. 1987



Teroheimo

- vänrikki Hannu Pekka Flygare 12. 1. 1987
- vänrikki Jukka Tapani Ikäläinen 12. 1. 1987
- vänrikki Markku Juhani Palkama 13. 1. 1987
- vänrikki Jukka Alpo Sakari Tirkkonen 17. 2. 1987

- kersantti Seppo Reino Kalevi Säisä 27. 2. 1987
- korpraali Markku Juhani Jehkonen värvätyksi kuljetusmieheksi 1. 12. 1986



Flygare



Ikäläinen



Palkama



Tirkkonen



Säisä



Jehkonen

Erot

- sotilasmestari Seppo Ilmari Jaloselle on myönnetty ero 1. 4. 1987 lukien hänen omasta anomuksestaan
- vääpeli Ari Paavo Myllynen 1. 3. 1987 lukien.



Jalonen

Myllynen

Joulu Kontiorannassa



Perinteinen jouluateria nautittiin varuskunnan ruokalassa jouluaattona. Kranaatinheitinkomppanian varusmiehet aloittamassa maittavaa ateriaa.



"On äiti laittanut kystä kyllä". Henkilökunta perheenjäsenineen osallistui myös juhla-aterialle.

Karjalan jääkärit ampumaleirillä joulukuussa 1986



Lumipallo otetaan oikeaan käteen... tähän näin...



...ja tähystellään osuiko. Näytti osuvan...

Joulukuun ampumaleiri pidettiin tavanomaisesti Sotinpuron ampuma-alueella. Leiriä seurasi useana päivänä Savo-Karjalan sotilasläänin komentaja kenraalimajuri Raimo Kato n a .

Oheisessa kuvasarjassa sotilasläänin komentaja keskustelee majuri Raimo Tiittasen kanssa taisteluammunnan hienouksista.

Kuvateksteissä voi olla hieman epätarkkuuksia . . . syy on toimituksen.



...ja tempaistaan tuohon, eikun tuohon suuntaan, kohti vihollista...



Uskotko, niin kokelaalla riittää ihmettelemistä.

Sosiaaliministeri Matti Puhakka Kontiorannassa

Sosiaaliministeri Matti Puhakka seurueineen vieraili vanhassa palvelupaikassaan Kontiorannassa 26. 1. 1987. Ministerin mukana oli myös Puolustusministeriön kansliapäällikö kenraaliluutnantti Aimo Pajunen.

Käyntinsä aikana ministeri tutustui varuskunnan palkatun henkilökunnan ja varusmiesten palvelusolosuhteisiin ja sosiaaliasioiden hoitoon. Viimeksimainituista piti esityksen PLM:n ylitarkastaja Seppo Paasonen.

Kasarmien lisäksi tutustumiskohteina olivat muun muassa varuskuntakorjaamo ja ruokala.



Yliluutnantti Harri Lehtola (vas) esitteli sosiaaliministerille Kranaatinheitinkomppanian tiloja. Muut kuvassa olevat ministereistä oikealle kenrl Aimo Pajunen, evl Ilkka Ilmola ja vanhempi hallitussihteeri Mervi Virtanen.



Yliväepeli Lauri Mikkonen (vas) esitteli asiantuntemuksella sotilaan varustusta varusvarastolla. Kapt Hannu Siivola, kenrm Raimo Katona ja evl Ilkka Ilmola seuraavat mukana.



Kontiolahden varuskuntakorjaamon ajanmukaisiin tiloihin tutustuttiin teknikkoyli-luutnantti Oiva Vattulaisen (oik) johdolla.

Vieraita Naapurista

Ruotsin puolustusvoimien henkilöstöhallinnon johto tutustui Suomen-vierailullaan palkatun henkilöstön palvelusolosuhteisiin ja henkilöasioiden hoitoon. Eräänä tärkeänä tutustumiskohteena oli Kontiolahden varuskunta 3. 2. 1987. Vierailun isäntänä toimi puolustusvoimien komentopäällikkö kenraalimajuri Erkki Rannikko.

Erityisesti vieraita kiinnostivat ne seikat, jotka Ruotsissa on viime vuosina koettu ongelmallisiksi: henkilöstön rekry-

tointi ja palveluksessa pysyminen.

Eri henkilöstöryhmien edustajat kertoivat ruotsalaisille palvelusurastaan ja siihen liittyvistä odotuksista.

Väepeli Heikki Rosenius (vas) kertoi ruotsalaisille toimiupseerin palvelusurasta Karjalan Jääkäripataljoonassa. Vierailun isäntänä toimi kenraalimajuri Erkki Rannikko, kuvassa keskellä. Lääkintäkaptenei Heimo Koskela kertoi erikoisupseerin ja kassanhoitaja Maija Tukiainen (takana oikealla) siviilihenkilön palveluksesta



Alokkaat saapuivat 10. 2. 1987



Sotilaan taival alkaa varustamisella. Varrastoapulainen Pentti Toroskainen (oik) tarkkailee päällystakin sovittamista.

Ranskalainen upseeri tutustui KarjP:aan 5.-12. 2.



Kapt J-P Lechaix (vas) kuuntelee tarkkaavaisesti maj O Eskolan selvitystä talviajoneuvojen käytöstä. Oik evl I Ilmola.

**KONTIOLAHDEN
OSUUSPANKKI**

CITY  **HÄNNINEN**
Ilomantsi — Joensuu — Savonlinna

Pataljoonapuseeri vaihtui

Läksiäistilaisuus pidettiin sotilaskodissa 27. 2. 1987.



Pataljoonan komentaja everstiluutnantti Ilkka Ilmola (oik) toivottaa everstiluutnantti Eero Riuttalalle onnea uudessa tehtävässään.

Sotilasvala vannottiin Kontiolahdella 14. 3. 1987



Kontiolahden kunnanhallituksen puheenjohtaja Pekka Kettunen luki vala-kaavan. Oikealla kirkkoherra Kalevi Kokkonen, kenttärovasti Heikki Holkeri ja everstiluutnantti Ilkka Ilmola.



Valanteko on totinen paikka



Valatilaisuuden jälkeen varusmiesten omaiset tutustuivat puolustusvoimien kalustoon.

Eläkkeelle ja palkitsemiset



Ltn Seppo Jalosen (vas) läksiäistilaisuus pidettiin Sotilaskodissa 31. 3. 87. Samassa tilaisuudessa (kesk) komentajan sijainen maj Kari Teroheimo palkitsi keittäjä Elma Pussisen (oik) Tasavallan Presidentin myöntämällä virka-ansiomerkillä yli 30 vuotisen valtion palveluksen johdosta.

Varuskuntasoihtokunnan ja kuoron levy tekeillä

Kontiolahden Varuskuntasoihtokunnan ja Joensuun Mieslaulajien yhdessä tekemä äänilevy on valmistumassa musiikkiyliluutnantti Raimo Maaranen johdolla. Äänitykset tapahtuvat varuskuntasoihtokunnan tiloissa nykyai-

kaisen tekniikan mahdollisuuksia hyväksikäyttäen. Levy ilmestyy keväällä 1987.

Levy sisältää myös joitakin erikoisuuksia, muun muassa harvoin kuullun Jalkaväkirykmentti 9:n marssin.



Musiikkiyliluutnantti Raimo Maaranen (kuvassa takana) johtaa levyn tekoa.



Levyä "pannaan purkkiin" lähes ääni ja soittaja kerrallaan. Väepeli Veikko Lehikoinen soittamassa osuuttaan.

KarJP kotiutti 330 ja 240 päivää palvelleet varusmiehet

330 päivää palvelleet kotiutettiin 6. 1. 1987

Tilaisuudet alkoivat vänrikien ylennystilaisuudella, joka pidettiin KarJP:n perinnehuoneessa.

Kotiuttamisjuhlassa palkittiin seuraavat:

Jalkaväen säätiön mitali
Vänr Jari Puustinen,
Heinävesi
Kers Markku Tuppurainen,
Kaavi

KarJP:n pronssinen ansiomitali

Vänr Jukka Ikäläinen,
Joensuu
Vänr Mikko Lappalainen,
Tohmajärvi
Kers Heikki Prami, Nilsia

Huoltomies

Jääk Ilkka Iljo,
Outokumpu

Reserviupseeriliiton levyke

Vänr Veli-Matti Kavilo,
Outokumpu

Reservialupseeriliiton levyke

Kers Ilkka Lappalainen,
Eno
Kers Marko Rätty, Joensuu

KarJP:n Killan ansiolevyke

Vänr Kimmo Räsänen,
Siilinjärvi
Vänr Hannu Sivula, Espoo
Vänr Erkki Soikkeli,
Parikkala

KarJP:n Killan stipendi

Jääk Paavo Saariranta,
Rauma
Vänr Jukka Laitinen,
Juankoski
Alik Matti Kettunen,
Kangaslampi
Jääk Arto Hiltunen,
Tohmajärvi
Alik Markku Pursiainen,
Siilinjärvi
Alik Eero Timonen,
Kontiolahti

Pyhäselän kannu

Korpr Heikki Karvonen,
Heinävesi

Liikenneturvan standaaari

Korpr Jari Karhapää,
Ilomantsi



Opettaja Simo Jääskeläinen ojentaa Killan stipendit 6. 1. 1987 kotiutuville.

Jääk Jarmo Mikkonen,
Kontiolahti
Jääk Pasi Hirvonen,
Joensuu

Käytännön mies

Korpr Kari Karhapää, Joensuu

KarJP:n Killan ansiolevyke

Jääk Matti Kostamo,
Joensuu
Korpr Rauno Karhapää, Kitee

KarJP:n Killan stipendi

Jääk Jari Honkanen, Joensuu
Jääk Timo Joutsenvirta,
Joensuu
Jääk Jari Sikanen, Varkaus
Jääk Ari Immonen,
Helsinki
Jääk Jukka Kontro,
Kontiolahti

Kiihtelysvaaran Kannu

Jääk Harri Lepistö, Kuopio

240 päivää palvelleet kotiutettiin 4. 2. 1987

Kotiuttamisjuhlassa palkittiin seuraavat:

Jalkaväen säätiön mitali
Korpr Ossi Kokkonen,
Rautavaara

KarJP:n pronssinen ansiomitali

Korpr Jari Laasonen, Kitee
Korpr Juha Karhunen,
Joensuu

Hyvän Jääkäriin malja

Jääk Ossi Lampinen, Juuka

Tarkka-ampujan palkinto

Jääk Juha Toivanen,
Juuka

Koulutusryhmissään ansioituneet

Jääk Tuomo Laaksonen,
Juankoski
Jääk Juha Simonen, Joensuu
Jääk Jouni Westerinen,
Kontiolahti
Jääk Markku Huovinen,
Kuopio
Korpr Hannu Lankinen,
Joensuu
Korpr Jukka Tahvanainen,
Eno
Jääk Ari Kontkanen, Liperi
Jääk Jari Pitkänen, Joensuu
Jääk Mikko Nevalainen,
Lieksa



Kranaatinheitinkomppanian päällikkö yllr Harri Lehtola kiinnittää vänrikin arvo-merkkejä Ilpo Loikkasen kaulukseen 6. 1. 1987 ylennystilaisuudessa.



Everstilutnantti Ilkka Ilmola onnittelee KarJP:n pronssisella ansiomitalilla palkittuja.

PUHE KOTIUTTAMISJUHLASSA

Korpraali Ossi Kokkonen

Tänä päivänä, 4. helmikuuta, takanamme on 240 päivän mittainen varusmiespalvelus ja olemme astumassa jälleen siviilimaailmaan.

Mutta mitä odotimme tai mitä tiesimme tulevasta kuukausista tänne tullessamme. Olimme ainoastaan kuulleet ja ehkä uskoneetkin toisten kertomia tarinoita. Olivatpa ne sitten totuudenmukaisia tai hieman yliampuvia.

Henkilökohtaisesti itselläni oli myös hyvin yksipuolinen ja hämärä kuva puolustusvoimissa annettavasta koulutuksesta. Ajattelin, kuten varmasti moni teistäkin, että täällä saadaan koulutusta vain ja ainoastaan aseellista taistelua varten.

Mutta näin jälkepäin voi-

daan todeta, että vain suorittamalla varusmiespalveluksen, olemme oppineet huomaamaan kuinka monipuolista koulutus lopulta onkin ja ymmärtämään Suomen puolustusvoiman toimintaa myös rauhanaikana. Kaikki nämä kovat, mutta varmasti asialliset koulutuspäivät tekivät joka päivästä erilaisen, vaikka niillä on ollutkin sama päämäärä, meidän ja myös puolustusvoimien kehittäminen. Täällä opimme huomaamaan, kuinka pienistä yksityiskohdista voidaan rakentaa suuria kokonaisuuksia.

Olemme saaneet hyviä neuvoja siviilielämää varten esim. kenttärovastin oppitunneilla. Olemme myös oppineet ensi-

apua ja paljon monia muita tärkeitä asioita, joita voimme tarvita tulevaisuudessa. Täällä meihin on valettu itseluottamusta ja rohkeutta, meitä on kannustettu ja neuvottu ja meitä on opetettu ottamaan ja kantamaan vastuuta.

Varusmiespalveluksen aikana olemme myös oppineet ymmärtämään mikä on sotilaskodin sekä siellä tehtävän paljolti vapaaehtoisen työn merkitys varusmiehen arjessa, sillä onhan "ilta sotkussa" usein päivän huippukohta. Ja meidän tulee muistaa myös ruokalan henkilökuntaa siitä suuresta työstä, jonka he ovat tehneet meidän jokapäiväisen ravintomme eteen.

Kun nyt tänään ajattelemme

aikaa taaksepäin aina kesäkuun alkupuolelle saakka voimme todeta, että nämä kahdeksan kuukautta ovat menneet todella nopeasti. Muistamme elävästi kuumien kesäpäivien ja sateisten syyspäivien taisteluharjoitukset ja vielä paremmin tammikuun kovat pakaspäivät hiihtomarsseineen. Nämä hetket, sekä monet, monet muut yksityiskohtaisemmat tapahtumat tuskin koskaan häipyvät mielistämme. Ja jos varusmiesajalta on huonoja muistoja, hyvät muistot voittavat ne varmasti, joten - pidetään yhteyttä ja annetaan muistojen elää.

PALVELEMME

MA—PE klo 8.30—19.00

LA klo 8.30—14.00



**Karjalan Jääkäri -lehti
kiittää ilmoittajiaan ja tukijoitaan,
jotka ovat tehneet mahdolliseksi
tämän lehden ilmestymisen.**



- Vieläkö niitä pidetään?
- Onko rippikoulun käymättömiä paljon?
- Miksi heiltä on jäänyt rippikoulu käymättä?

Nämä ovat niitä tavallisimpia kysymyksiä sotilaspapille puheen kääntyessä varusmiesten rippikouluun tai järjestettävään konfirmaatiojuhlaan.

Varusmiesrippikoulut ovat säilyttäneet asemansa sotilaspapin työssä läpi vuosikymmenten. Ainoastaan rippikoulun pitotapa lienee muuttunut. Aikaisemmin varusmiehet koontuivat kasarmien luokkaan tai sotilaskodin hiljaiseen huoneeseen usean viikon ajan illalla muun palveluksen päätyttyä. Nyt sen sijaan rippikoulu järjestetään lähes poikkeuksetta kaikissa varuskunnissa 2-3 päivää kestävässä yhtäjaksoisena opetustapahtumana paikallisen seurakunnan leirikeskuksesta tai seurakuntakodilla tai muussa sopivassa paikassa.

Tällaisen keskitetyn opetusjakson etuna on mahdollisuus muun koulutuksen keskeyttämättä syventyä hetkeksi kristinuskon kysymyksiin ja samalla saada mahdollisimman moni varusmies mukaan rippikouluun. Pitkään kestävässä rippikoulussa on se vaara, että aina muutama putoaa matkan varrella pois.

Rippikoulu järjestetään saapimuserittäin, siis puolustushaarasta riippuen 2-3 kertaa vuodessa. Rippikouluun ei kehtää pakoteta, tarjotaan vain mahdollisuus sen suorittamiseen. Muutamaa lukuunottamatta lähes kaikki kuitenkin tulevat mukaan. Myös sellaisia, jotka aikaisemmin eivät ole kuuluneet kirkkoon tai joita ei ole lapsena kastettu. Rippikoulu, konfirmaatio ja mahdollinen aikuiskaste merkitsevät näin oikeutta tulla kirkon ja seurakunnan jäseneksi.

Tilastoista käy ilmi, kuinka

merkittävästä työstä sotilasrippikouluissa todella on kyse. Pi-dettiinhan Savo-Karjalan Sotilasläänissä (KarJP, PKarPsto ja SissiK/P-KR) viime vuonna rippikoulu 87 varusmiehelle, joista kastettuja oli 2 ja uudelleen kirkkoon liittyneitä 2. Vastaavat luvut koko Suomessa olivat viime vuodelta: 1 194 rippikoulun käynnystä, 81 kastettua ja 106 uudelleen kirkkoon liittyntä.

Jos sotilasrippikouluja ei järjestettäisi, jäisi Suomessa vuosittain yli tuhat nuorukaista ilman täysivaltaisen seurakunnan jäsenen oikeuksia: mahdollisuutta kirkolliseen avio-kuulutukseen ja vihkimiseen, kummiuteen, äänioikeuteen ja vaalikelpoisuuteen sekä itsenäiseen ehtoollisella käymiseen.

Peruskoulun uskonnon tuntimäärän supistuessa piispainkokous nosti rippikoulun tuntimäärän 50:stä 80:een tuntiin. Iltarippikouluna pitkän koulupäivän jälkeen suoritettuna tämä merkitsee monelle pojalle melkoista urakkaa. Jos kotoa ei patisteta rippikouluun, tai jos paras kaveri jää pois, jää se nuorelta helposti käymättä. Muutamat taas ovat jo 14-15-vuotiaina niin innostuneesti kiinni urheilu- tai muussa harrastuksessa, ettei iltarippikoululle enää liikene aikaa. Maa-seudun syrjäkylillä taas voivat bussiyhteydet kotoa kirkolle puuttua kokonaan. Jos pyörällä polkien matka on liian pitkä tai jos vanhemmat eivät kuljeta omalla autolla, ei rippikoulusta tule mitään. Nuorten suosimat kesäiset leiririppikoulut poistavat monta edellä mainittua estettä, mutta voihan kesälläkin tulla odottamaton, yllättävä este.

Sotilasrippikoulu rinnastetaan aikuisrippikouluun, jonka vähimmäistuntimäärä on 20 tuntia. Kun otetaan huomioon sotilaspapin kaikille varusmiehille pitämät kirkolliset oppitunnit yhdessä rippikoulun kanssa, nousee varusmiesrippikoulun tuntimäärä reilusti yli 20 tunnin. Paljoa tässä ajassa ei ehdi opettaa, mutta jos saisi edes kiinnostuksen tai myönteisen asenteen heräämään.

Komentajat ja muut sotilas-esimiehet ovat jatkuvasti antaneet varauksettoman tukensa sotilasrippikoulun järjestelyissä, mistä heille lausuttakoon lämpimät kiitokset.



"Sinun edestäsi annettu, sinun edestäsi vuodatettu." Varusmiesrippikoulun konfirmaatio ja ehtoollinen Tempeliaukion kirkossa Helsingissä. Ehtoollista jakamassa kenttärovasti Heikki Holkeri (oik) ja sotilaspastori Timo Erkkilä.



Sotilasrippikoulun käytyään voi liittyä kirkkoon. Mikäli miestä ei ole lapsena kastettu, tapahtuu kaste rippikoulun päätyttyä.



Kastemaalja Tempeliaukion kirkossa Helsingissä.

Kauko Olli 70 vuotta 4. 1. 1987



Kauko Olli syntyi 4. 1. 1917 Vähäsäkyrössä. Hän kävi Joutsenon Metsäkoulun 1947-1949. Kaukoa voidaan hyvällä syyllä sanoa Enson mieheksi, sillä hän on palvellut Enso Gutzeit OY:ssä vuosina 1945-1947 ja 1949-1982.

Piirityönjohtaja Kauko Olli siirtyi eläkkeelle 1982.

Sotiin hän on osallistunut seuraavasti:

Talvisodassa Karjalan Kannaksella ryhmän- ja joukkueenjohtajana. Jatkosodassa Laatokan-Karjalassa, Rukajärven suunnassa ja Ilomantsissa joukkueenjohtajana sekä komppanian päällikkönä. Ilman naarmuja ei hänkään näiltä retkiltä selvinnyt. Kauko haavoittui Rytysssä 1941. Kauko Olli on osallistunut aktiivisesti yhdistystoimintaan. Hän on Suomen Punaisen Ristin Kivilahden osaston perustajajäsen, Kansallisen Kokoomuksen Enon osaston puheenjohtajana hän on ollut vuosina 1976-1978 ja johtokunnan jäsenenä 1974-1976. Lisäksi hän on toiminut Koitereen Urheilijoissa ja Koitereen Kirkon kannatusyhdistyksessä. Hän on toiminut myös kunnan ja seurakunnan luottamustehtävissä. Sotaveteraani- ja sotainvaliidityö on ollut Kaukon tärkeimpiä tehtäviä. Hän on toiminut Enon sotaveteraanit ry:n varapuheenjohtajana ja puheenjohtajana, Enon Sotainvaliidien Veljesliiton puheenjohtajana vuodesta 1985 alkaen, piirihallituksen jäsenenä 1985 alkaen ja liittovaltuuston jäsenenä 1986 alkaen, jota ennen varajäsen vuosina 1972-1985.

Vapaaehtoinen maanpuolustustyö on ollut Kauko Ollin harrastuksissa etusijalla. Hän on toiminut JR 9 Killan johtokunnan jäsenenä vuosina 1964-1967 ja varapuheenjohtajana 1968-1985.

Karjalan Jääkäripataljoonan Killan varapuheenjohtajana hän oli vuosina 1964-1968, sekä johtokunnan jäsenenä 1968 alkaen.

Lisäksi hän on ollut Karjalan Poikien Killan johtokunnan jäsen vuosina 1974-1984.

Reservin arvoltaan hän on kapteeni.

Aktiivisesta toiminnastaan Kauko Ollia on palkittu useilla ansiomerkeillä, mitaleilla ja risteillä.

Pauli Reinikainen



Urakoimme kaikilla maa- ja vesirakennusalan sektoreilla
MAANSIIRTOLIIKE
ARVI SISTONEN

82200 HAMMASLAHTI
PUH. VAIHDE 973-746 476

Tarkista perheesi vakuutustarve,
kokoa täydellinen vakuutusturva.

Tee Kotipiirisopimus meillä

 **Yrittäjän Fennia**

Kauppakatu 18-20, Joensuu, Puh. 29561



Unto Huuhtanen

Lauri Pihkala kotijoukkojen liikuntakasvatuksen johtajana jatkosodan aikana

Osa II

Sotiemme aikaista liikuntakasvatusta tutkinut eversti evp Unto Huuhtanen jatkaa viime numerossa alkanutta kirjoitustaan. Käsiteltävänä ovat tällä kertaa jatkosodan viimeiset vuodet. Sotien aikaista liikuntaa koskevista kokemuksista ja niistä tehdyistä johtopäätöksistä saattaisi olla hyötyä myös tämän hetken urheilujohtajille.

Kotijoukkojen liikuntakou- lutus tehostui vuonna 1943

Majuri Pihkala sai puhua edellä mainituista aiheistaan vasta tammikuussa -43 Hämeenlinnassa järjestetyillä neuvottelupäivillä. Tuusulassa sk-järjestön päällystökoululla opetettiin hiihtoa, suunnistamista ja terveydenhoitoa saksalaisille ja unkarilaisille sotilaille. Vuoden alkupäivinä lähetti PM:n liikuntakasvatus-toimisto hiihtomerkkien suoritusohjeet. Pihkalan toimisto oli järjestelmää vastaan ehkäpä siksi, että sk-järjestön kokemuksia ei oltu kysytty.

Maaliskuussa tapaamme Tahkon Karhumäessä seuraamassa Karhumäen (Maa.R:n) toisia talvikisoja. Päätäjättilaisuudessa majuri Pihkala puhui ja puheenvuoron sai myös Pihkalan hyvä ystävä ja kilpakumppani luutnantti Sulo Kolkka. Karhumäen kisojen pääorganisaattori oli I.D:n liikuntakasvatusupseeri, väepeli Paavo Karikko ja osanottajista mainittakoon V Iso-Hollo, V Kontinen, A Rantalahti, B Vaninen, V Perälä, Koponen, Penttilä ja Perko (kolme viimeistä pujottelijoita). Koti-Suomen lehdet kertoivat näistä hyvin järjestetyistä kilpailuista palstakaupalla.

Majuri Lauri Pihkala, Kpk. 7/500, lähetti 14. 5. 43 päivätyyn ja majuri M Koskenmiehelle, Kpk. 10/1015, osoitetun kirjeen.

"V. H.

Lähetän tässä mahd. tutustumista varten oheisen paperin, jota olemme levittäneet sk:iin ja Koul.K:iin. Nähdäkseeni siinä on menettely, joka sopii myös rintamajoukkojen

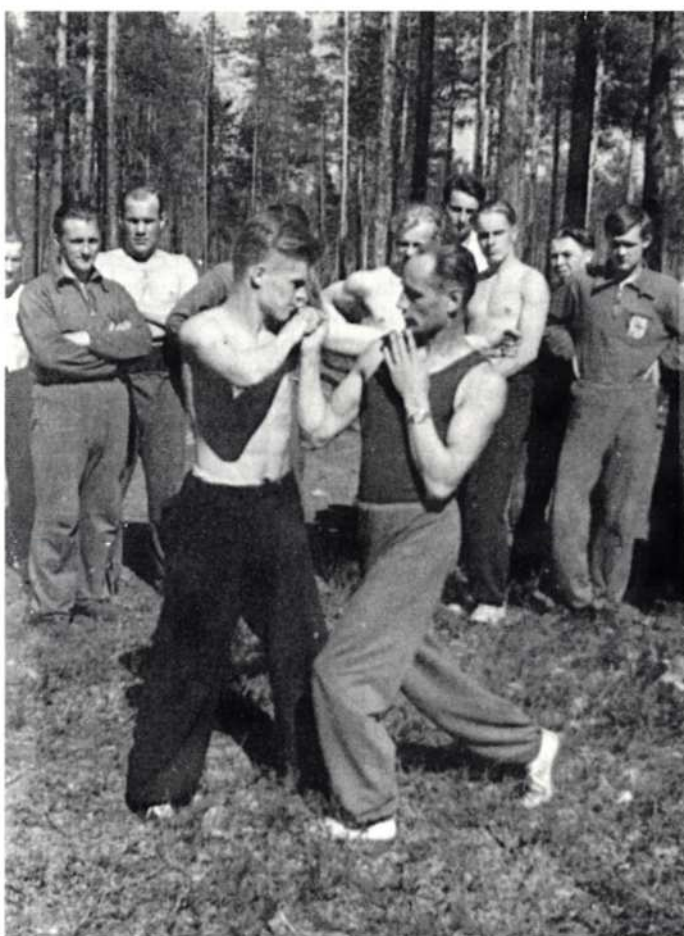

Siellä jossakin. Yrjö Somerkoski (oik) kouluttaa.

käyttöön. Pääjuttuhan siinä on 2 000:n metrin mittaisen murtomaareittien *standardisoiminen* samanarvoiseksi 2 000 m:n sileän radan kanssa eli siis myös keskenään samanarvoiseksi. Missä suinkin on käytettävissä 1/2 km tasaista tietä tai polkua juoksumaaston liepeillä, sinne pitäisi syntyä tällainen standardireitti. 250 metriäkin riittää hätätilassa 6 km lyhy-

empi ei koko kilpailumatka saisi missään tapauksessa olla, ehkei pitempikään avojaloin juostavaksi.

Tämä on järjestelmä, jonka aiomme panna toimeen sk-järjestössä ja toivottavasti myös reserviläisille "sitten kun sota loppuu", ja sen tuloksena odotan, se on kyllä sivuasialla, Suomen juoksumainen renessanssia. Tarkoituksena on myös, et-

tä tämä järjestelmä otettaisiin myös käytäntöön maaottelumarssin vastineeksi "jokamiehen kilpailuihin" (joihin sk. kilpailut siis sulautuisivat) ja tähän jokamiehen kilpailuun saivat osallistua pikkupojatkin 13-vuotiaista alkaen, kuten maaotteluun. "Vauhti tappaa, ei matka".

Tarjoan siis rintamajoukoille puolestani "jurem primaie noctis" häyön oikeuden tämän tulevaisuuden menetelmän massakäyttöön. "Nää koruton' on kertomaa, ne ota kallis synnyinmaa!"

Terveisin

Tuus Lauri Pihkala"

Siinä sitä oli jälleen aitoa Pihkalaa. Ei voi olla ihmettelmättä, mistä hän sai ajan suunnitelmiansa laatimiseen ja paperille panemiseen.

Päämaja lähetti urheilumerkkien uusitut suoritusohjeet, ja Kotij.E toimitti ne koulutuskeskuksille ja sotakouluille. Samalla toimistopäällikkö muistutti urheilu-upseereita vuonna 1941 jaetusta liikuntakasvatuksen perusmateriaalista. Niissä annettuja ohjeita tuli edelleenkin seurata ja toteuttaa. Kesäkuun puolivälissä koulutuskeskukset saivat urheilutoimintaohjeen, ja niille miehille, jotka välittivät välinepulaa, Pihkala lähetti terveisiä: "Pankaa suu säkkiä myöten ja käyttäkää välineitä, joita sattuu olemaan ja katsokaa lisää neuvoja Alkeisurheiluoppaasta."

Tahkon kynästä piirtyi paperille jälleen uusi asia. Kesän kuluessa valmistui "Juoksutaito ja -harjoittelu", jonka 18-sivuisen käsikirjoituksen ruunaan Tahko kirjoitti: "Toistaiseksi nimeä vailla - ehkä Suo- ▶

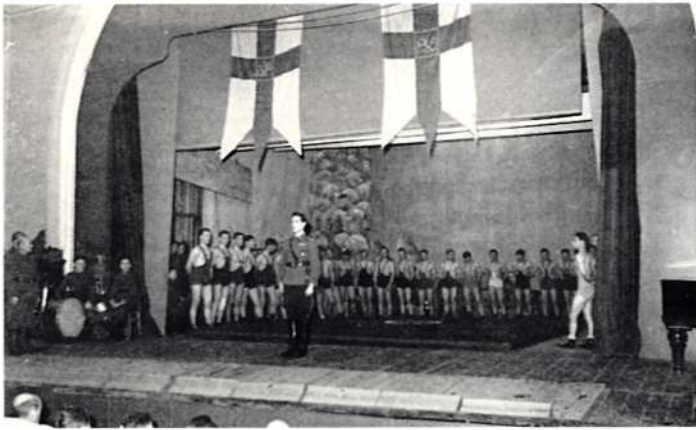

Painikilpailun avajaiset.

men miehen juoksukurssi". Kotijoukkojen esikunnan urheilutoimisto lähetti käsikirjoituksen myös PM:n liikuntakasvatusupseerille. Muistion alaotsakkeita olivat:

- Ensin kestävyys, vasta sitten voima ja nopeus
- Juoksukurssin kuntoutumistaset
- Juoksukoulun kehitystä
- Perusvauhtia peruskuntoon
- Verkalleen mutta pitkään
- Suomalainen suopohjalla
- Kuinka usein
- Tyylin pääseikkoja
- Nopeus ja kirikunto. Kilpailukuntoon
- Verrytelyvoimistelu - Ihonhoito - Pukeutuminen
- Ruoka ja juoma
- Maastujuoksukilpailu

Mitä tuossa muistiossa siten sanottiin, siitä muutama kohta malliksi:

- Rintamajoukkojen liikunnan painopiste sulan aikana maastujuoksuun sen takia, että se sopii kaikissa olosuhteissa parhaiten suurille joukoille, se on luontevin, tehokkain ja turvallisin kuntouttamiskeino pohjan luomiseksi.
- Sodankäyntiin kuuluu kolme päätehtävää: odottaa, marssia ja taistella. Odottaminen on meille suomalaisille vastenmielisintä ja sen aiheuttama laiskuus on pahinta, se pyrkii lihottamaan miehiä ja lahottamaan joukkoja.
- Hikinen harjoittelu säästää verta taistelussa, hikeä ei siis kannata säästää missään vaiheessa. Hiki on kunnan hinta. Meiltä voidaan tässä sodassa vielä vaatia kovaa lopukiriä. Historian kilpajuoksun viime kierroksen alkamista ei kellolla soiteta eikä koko matkan mittaa ole kuulutettu kilpakutsussa. Vain Marskin paikalta nämä asiat voi arvailla.
- Se on varmaa, että tuossa ki-

rissä ratkaistaan kansamme kohtalo. Ja meidän on valmistauduttava kovimman varalle. Tämän maratoninnsa alkueräksi SA taisteli kaikkien aikojen talvisodan. Armeijamme ei koskaan ole ollut niin vahva kuin se on nyt lukumäärältään, aseistukseltaan, koulutukseltaan, sotakokemuksiltaan ja taisteluhengeltään. Parantamisen varaa tietysti on. Yhdessä ja tärkeässä kohdassa se parantaminen ei kuitenkaan maksa juuri mitään, vaan päinvastoin sujuu helposti, vieläpä iki-iloksemme, ja siitä juuri tässä kirjassa on kysymys: urheilu - eli liikkumakuntomme kohentamisesta.

Yhdistelmän Tahko aloitti reippaasti: Suomi voittoon! - Nyt tarvitaan kaikki mukaan kuin maaottelumarssille. Aseistamme arvokkain, kaikkien muiden aseitten tehokäytön avainase on oman ruumiimme ja sen ahjossa hehkuvan henkemme kunto, johon kuuluu mieleemme ponistusvalmius - sisu. Tunuslauseena tässä toiminnassa voisi olla: Hiljaa hyvä tulee, kiiruhtaan hitaasti, varmasti ja leikiten keveästi, mutta tarpeen vaatiessa äkkiä, herkästi ja sitkeästi, kirien vaikeimpienkin vaiheitten kautta **SUOMEN VOITTOON!**

Luettuani tuon käsikirjoituksen ajattelin, että pääesikunnan liikuntakasvatushenkilöstön pitäisi tutustua siihen, eikä se "paha tekisi" reserviläisjärjestöjen johdolle eikä SVUL:n ja TUL:n johtomiehillekään. - Mistä löytäisimme uuden Lauri Pihkalan. Kyllä Suomen urheiluelämä tarvitsisi pikaisesti hyvän tahkoajan - ehkäpä kuokkamiehen - sanomaan "pari sanaa".

Elokuussa Lauri Pihkala oli eversti Karikosken luona keskustelemassa teollisuuden ja

suojeluskuntien urheilutoiminnan välisistä suhteista sekä vastaisesta yhteistyöstä. Lappeenrannassa järjestetyillä PM-johtoisilla neuvottelupäivillä majuri Pihkala kertoi koulutuskeskusten liikuntakoulutuksesta. Samassa tilaisuudessa Tahko sai "pistevoiton", kun hiihtomerkkien luokitteluasialuvattiin tarkistaa sk-järjestön kokemukset huomioonottaen.

"Vanhan sotaratsun" piti jälleen päästä "sinne jonnekin." Tällä kertaa hän meni 2.D:n komentajan, kenraalimajuri Martolan luokse seuraamaan JR 58:n 26. 9. Pien-Kaljalan kentällä järjestämiä kilpailuja. Kisojen päälaji oli Inkerinmaraton, jonka ylikersantti Ketola voitti vääpeli Ilmari Salmisen sijoituksella neljänneksi. Luutnantti Pekka Hopea hypäsi olosuhteisiin nähden mainion tuloksen seiväshypyssä - 387. Ryhmän rintamalehteen antamassaan haastattelussa Tahko tarjosi mm. seuraavaa:

"Jokaisen suomalaisen sotilaa olisi pystyttävä juoksemaan parikymmentä kilometriä. - - - Ei saisi syntyä työnjakoa niin, että toiset - joka kerta samat miehet - kilpailevat toisten katsellessa, vaan kaikki olisi saatava aktiivisesti harastamaan ruumiinkuntoa.

Koneiden ja uusien asekeksintöjen välisessä taistelussa ei ruumiinkunnolla olisi mitään ratkaisevaa merkitystä, näin väitetään. Kysykää metsässä loikkivan pupujussin mielipidettä! Pupujussi vastaisi: Mitä paremmat aset metsämiehillä on, sitä lujempaa pitää juosta. - - -"

Vähän aikaisemmin majuri Pihkala oli kirjoittanut rintamalehti Tapparaan ajatuksiaan pesäpallosta, jonka hän katsoi taistelukoulutukselliselta arvoltaan kuuluvan siihen viisiköön, jonka muut jäsenet ovat hiihto, suunnistaminen, telinevoimistelu ja ampuminen.

Esikunnassa "savusivat" kynät jälleen ahkerasti. Lokakuussa jaettiin alaisille urheilukäskey, ohje suunnistamiskoulutuksessa (kapteeni Olli Veijolan laatima) ja 1 000 kappaletta kirjasta Suomen miehen kuntokurssi, jossa esitetyt kävely-, marssi- ja juoksuharjoitukset oli tarkoitettu jokaiselle sotilaille. Kannattaa mainita Lauri Pihkalan kantaneen jo näihin aikoihin huolta juopottelusta. Hän otti asian esille laatiessaan suojeluskuntajärjestön sodanjälkeisiä urheilutoimintaohjeita.

Koulutuskeskusten koulu-

tustulokset olivat vuoden 1943 aikana parantuneet ainakin siitä päätellen, että rintamakoivomientajien taholta ei kuulunut valituksia kuten oli laita vuonna 1941. Liikuntakoulutuksenkin tehoa oli pystytty parantamaan.

Viimeinen sotavuosi ja sk-järjestöä kohdanneet pakkotoimet

Koulutuskeskukset lähettivät vuoden 1925 loppupuolella syntyneet 12 300 miestä kenttärimeijan täydennyskeskuksiin, ja uusia koulutettavia tuli noin 19 000 miestä. Keskusten kouluttajatilanne oli parantunut muun muassa siten, että rintamajoukoissa olleita - sotakokemuksen omaavia upseereita ja aliupseereita oli siirretty koulutustehtäviin. Työhön käytiin reippaasti kiinni.

Korvikepesäpallon suunnittelukilpailuun lähetti Kotij.E 5 000 markkaa. Vaikeasta väli-tilanteesta johtuen ei koulutuskeskuksille voitu jakaa läheskään kaikkia niiden toivomia välineitä.

Kesäkuun 9. päivänä alkanut venäläisten suurhyökkäys vaikutti nopeasti myös kotijoukkojen toimintaan. Koulutuskeskukset tyhjenivät, miehet tarvittiin rintamalle. Kotialueella seurattiin jännittyneinä taistelujen kulkua. Taistelut taukosivat 4. 9. 44. Sotilaittemme fyysinen ja henkinen kunto oli yleensä kestänyt tämän ankaran tulikokeen. Tuon kestävyuden luomisessa ja parantamisessa oli vuosien 1942-1944 aikana suoritettulla liikuntakoulutuksella merkittävä osuus, siitä olen varma sekä tutkimuksen että henkilökohtaisen kokemuksen perusteella. -Kotijoukot olivat lähettäneet täydennyshenkilöstöä seuraavat määrät: 9 987 upseeria, 37 886 aliupseeria ja 338 986 miehistöön kuulunutta.

Majuri Lauri Pihkalan päiväkirjassa on marraskuun 11. päivän kohdalla seuraava merkintä: "Oli tullut tieto sk-järjestöstä annetun lain kumoamisesta, minkä mukaisesti Päämaja oli määrännyt Kotijoukoissa lakkautettavaksi muun muassa liikuntakasvatustoimiston (jolla näinä vuosina on ollut varsin vähän tekemistä sk-urheilussa, kun se on ollut pysähdyksissä). - - - Majuri Pihkalan ja majuri Kauhtion piti jättää eroanomus 15. 11. 44 - he jättivät sen 14. 11.

Suojeluskuntajärjestön ur-

heilutoiminta, joka oli ollut korvaamaton osa Suomen liikuntakasvatusta oli päättynyt. Jo "poispotkittuna" majuri Pihkala laati kertomuksen "Liikuntakasvatuksesta 2. puolustussodan aikana vv. 1941-44". Tämän viisisivuisen kertomuksen viimeisessä kohdassa majuri Lauri Pihkala sanoi seuraavaa:

"Varsinkin toimistopäällikkö on suunnitellut sk-järjestön rauhanaikaista urheilukoulutusta ja kilpailutoimintaa. Suunnitelmien ääriiivat ilmenevät siinä muistiossa, jonka toimisto

joulukuun 8. p:nä 1943 lähetti Kotij.E:n valistustoimistolle vastauksena tämän lähettämään tiedusteluun sk-järjestön tulevista rauhanaikaisista tehtävistä. Näiden yksityiskohtiaan myöten kehiteltyjen suunnitelmien toteutuminen jäänee nyt epämääräiseen tulevaisuuteen toivottavasti jonkin perustettavan kansanurheilua hoitavan järjestön tai muun elimen toimesta."

Lauri Pihkala - filosofian kandidaatti, aktiiviupseeri ja vuonna 1948 professorin arvo-

nimen saanut - oli ennen kaikkea ansiokas sotilas. Hän teki korvaamattomia palveluksia puolustusvoimille ja koko maanpuolustukselle. Hän sanoi aikanaan: "Suomen urheilutoiminnan on palveltava maanpuolustusta, mutta urheilun omien ehtojen mukaisesti." Mitenkä on tämän päivän urheilujohtajat, oletteko muistaneet nämä Tahkon sanat? Kenttäarmeijan joukkojen liikuntakoulutuksen ja kilpailujen onnistuminen oli paljolti myös Lauri Pihkalan ansiota, sillä hänen kouluttamansa reservin upsee-

rit, aliupseerit ja miehistöön kuuluneet pystyivät hoitamaan kenttäarmeijan moninaiset liikuntatehtävät.

Lauri Pihkalan hyvä ystävä, sosiaalineuvos Akseli Kaskela sanoi hänelle 75-vuotispäivänään:

"Tahko osaa ottaa urheilusta kaiken minkä ihminen vain saa, aarteistansa antaa, vahvistusta kansallensa, jota rakastaa."

PORAKAIVOT VESITAKUULLA KUN TARVITSETTE VETTÄ

- soittakaa kaivoporauksen erikoisliikkeeseen
- reikäkoot 4,5"-12" tarpeittenne mukaan, täysin uudistetulla kalustolla
- **ILMAISET** siirrot, asennukset ja tutustuminen
- tarvittaessa **KOROTONTA** maksuaikaa
- luotettavaa kaivonpوراusta jo toista sukupolvea

KONEITAMME JOENSUUSSA JA SAVONLINNASSA

SOTKAMON PORAKAIVO

puh. (986) 60265, 62460, auto 949-382183

UUDEN AJAN - KOKO PERHEEN

K-RAUTA

**TAVARATALO
PALVELEE
KÄPY-
KANKAALLA**

- KOTIOSASTO
- SISUSTUS
- VAPAA-AIKA
- LVI-
- OSASTO
- RAKENNUS-
TARVIKKEET
- KOTI-TALO-
MYynti



K-RAUTA K

TAVARATALO

Kaltimonkuja 4, 80100 Joensuu, puh. 126 568



**TAVARATALO
KUPIAINEN**

82500 Kitee, Kiteentie 6, puh. 973-411 151

**Edullinen ja
monipuolinen
ostospaikka Kiteen
keskustassa.
Kannattaa tulla
kauempaakin!**



**Palveleva
rengastalo
- maksuaikaa
jopa 24 kk -**

ISKO OY

- täyden palvelun rengastalo -

KUURNANKATU 11
PUH. 213 71





KarJP:n Kilta r.y:n

Puheenjohtajan palsta

Simo Jääskeläinen

Uudistuva kiltatoiminta

Karjalan Jääkäripataljoonan Kilta on toiminut nykyisessä muodossaan 28 vuotta. Jos tätä aikaa verrataan ammatissa työskentelyyn, alettaisiin odotella eläkkeelle siirtymistä. Elävä yhteisö jatkaa, sen jäsenistö ja toimihenkilöt vaihtuvat hiljalleen ajan myötä. Toimintaan etsitään myös uusia muotoja. Pohjois-Karjalassa tehtävälle kiltatyölle, kuten näyttää käyvän koko maassa, on kertynyt uusia haasteita. Ajan kulumisen ja vaatimusten muuttuminen olisi huomattava myös toimintaa suunniteltaessa.

Maanpuolustuskiltojen Liitossa on viime syksystä alkaen tarkastettu niin liiton kuin jäsenkiltojen olemusta ja todettu eräitä korjaamista vaativia seikkoja. Jäsenluetteloiden tarkasteltaessa kävi ilmi, että kiltojen jäsenistössä on vähemmistöön jäänyt kaksi ryhmää: naiset ja nuoret. On eräitä kiltoja, joiden säännöt sallivat vain miesten liittymisen kiltaan. Monien kiltojen jäseninä

on suhteellisesti enemmän reservinupseereita ja aliupeereita kuin miehistöä. Jos jäsenkunnan odotetaan edustavan tasapuolisesti Suomen kansaa, pitäisi miehistöä olla valtaosa ja naisiakin yli puolet. KarJP:n Killassa on yli 400 "siviilijäsenestä" vain 35 naista. Tämän epäkohdan korjaaminen toisi killan yleisölle läheisemmäksi. Kilta koettaisiin paremmin omaksi.

Naisten kiinnostus turvallisuuspolitiikkaa ja vapaaehtoista maanpuolustustyötä kohtaan on selvästi lisääntynyt. Tämä tuli esille, kun maaliskuun lopussa alkoi Karjalan Poikien Killan järjestämä naisten turvallisuuspoliittinen seminaari Joensuussa. Osanottajia oli luentosali täynnä ja monen järjestön taholta kyseltiin, eikö olisi voinut lähettää useampia edustajia kuin ne luvut pari, kolme. Samoin kiinnostus luennoilla oli erinomainen ja kysymyksiä sateli luennoitsijalle runsaasti. Tässäkin on eräs haaste kiltatyölle. Nai-

sia tarvitaan kiltatoimintaan ja heitä tarvitaan kriisajan tehtäviin. Naiset itse haluavat tietoa maanpuolustuksesta. Killat voivat toimia aloitteen tekijoinä ja myös järjestäjinä. Tämä todettiin myös MPKL:n naisjärjestöille toimeenpanemassa turvallisuuspolitiikan seminaarissa kadettikoulussa viime helmikuussa.

Pohdinnan arvoinen on myös tilanne, jonka aiheuttaa prikaatin perustaminen Pohjois-Karjalaan. Miten nykyiset joukko-osastokillat mukautuvat tähän uudistukseen? Olisiko yhdistettävä Pohjois-Karjalan Tykistökillat ja Karjalan Jääkäripataljoonan Kilta yhdeksi prikaatikillaksi? Tämäkin asia on selvitettävä lähiaikoina. Kiltatyön eräs tehtävä on osaltaan hengen luominen joukko-osastoon ja saman hengen levittäminen väestöön. Tulevat reserviläiset ovat joka tapauksessa prikaatin joukkoja. Samalla on pohdittava kiltalehtien Karjalan Jääkäri- ja Sirpaleen tulevaisuutta.

Lehtiasiaa on esitetty radiokaalejakin ajatuksia. Pohjois-Karjalassa julkaistaan useita maanpuolustusjärjestöjen lehtiä, killoilla on omansa, reserviläispiireillä omansa ja eräillä muilla omat julkaisunsa. Kaikki julkaisut kilpailevat samoista tukijoista ilmoituksia hankkiessaan. Olisiko mahdollon ajatus yhdistää voimat ja tehdä yhteinen Pohjois-Karjalan vapaaehtoisten maanpuolustajien julkaisu? Minulle tämä ajatus esitettiin äskettäin ja minusta se on pohtimisen arvoisen. Jokainen joutuisi tinkimään omaleimaisuudestaan. Samalla voitettaisiin etujakin - levikin lisääntyminen, sisällön monipuolistuminen ainakin.

Noin lentää miehen ajatus ja kenpää voi heittää verkkoja sen tielle sanoi aikoinaan Aleksis Kivikin.

Hyvää kevättä!

Simo Jääskeläinen

KANOOTTIRETKEILIJÄ!

Kaiken minkä tarvitset mukaan kanoottiretkellesi, voit hankkia mukavasti täältä jokireitin varrelta. Retkivarusteet, astiat, työkalut ja maukkaat retkievät saat kaikki saman katon alta.

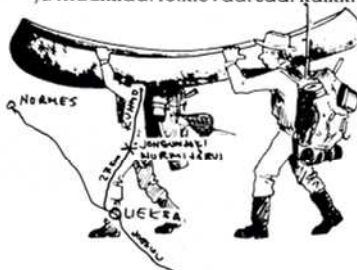

**MEILLÄ MYÖS
VUOKRAUSPALVELU**
— kanootit — kajaakit — veneet
— surffilaudat — muut välineet
ja henkilökuljetukset

**TULE VIIHTYMÄÄN
JONGUNJOELLE!**

TILAVA 8:n HENGEN
MERCEDES LANG
TILAUSAJON

ANJAN KAUPPA
JONGUNJOKI, PUH. 975-56110
KIVIVAARA, PUH. (975) 541 05

KANOOTTIVUOKRAAMO
A. Räsänen JONGUNJOKI puh. 56110



Sotilasmestari Pauli Reinikainen

KarJP:n Kilta toimii



Karjalan Jääkäripataljoonan Kilta r.y:n johtokunta 1987

Karjalan Jääkäripataljoonan Kilta r.y:n johtokunnan järjestäytymiskokous pidettiin 22. 1. 1987. Kokouksessa valittiin eri tehtäviin seuraavat henkilöt

Puheenjohtaja

Opettaja Simo Jääskeläinen 81220 Jakokoski
Puh. 736 16

Varapuheenjohtaja

Pankinjohtaja Aarne Mustala Otsonkatu 30 80120 Joensuu
Puh. 123 973

Sihteeri

Ylivääpeli Markku Kokko 80790 Kontioranta
Puh. 738 376, työ 738 215

Taloudenhoitaja

Apulaiskanslisti Liisa Nevanen 80790 Kontioranta
Puh. 738 311

Tiedotussihteeri

Lutnantti Pauli Reinikainen Mäntytie 13 81100 Kontiolahti
Puh. 731 532, työ 738 209

Muut jäsenet

Ylivääpeli Juhani Ikonen 80770 Kontiolahti as
Puh. 738 301

Majuri Reino Laakkonen Mäkitie 5 80710 Lehmo
Puh. 838 27

Aluepäällikkö

Jorma Mikkonen Väinämöisenkatu 10
80260 Joensuu
Puh. 317 53

Piirityönjohtaja Kauko Olli Pihatie 1 81280 Uimaharju
Puh. 771 528

Pankinjohtaja Jorma Partio Kalhuntie 7 80230 Joensuu
Puh. 355 44

Kanslisti Leena Piiparinen Kettuvaarantie 16 A
80260 Joensuu
Puh. 322 54

Rakennusmestari Eero Reijonen 83100 Liperi
Puh. 651 567

Kapteeni Markku Riikonen Mäntytie 4 as 1
81100 Kontiolahti
Puh. 731 403

Liikkeenharjoittaja Risto Rätty Tapionkatu 31 D
80230 Joensuu
Puh. 327 74

Siivooja Eija Tanskanen 80790 Kontioranta
Puh. 738 381

Majuri Kari Teroheimo 80790 Kontioranta
Puh. 738 201



KarJP:aan Killan johtokunnan kokous pidettiin 22. 1. 1987 hotelli Kareliassa. Kokoukseen osallistui muunmuassa KarJP:n komentaja evl Ilkka Ilmola (vas), majuri Reino Laakkonen ja KarJP:n uusi pataljoonapääsihteeri majuri Kari Teroheimo.

Karjalan Jääkäripataljoonan Killan jäsen

Kiinnostaako Sinua retki TALLINNAAN 31. 5.-2. 6. 1987

Lähtö: Sunnuntaiaamuna 31. 5. Kontioranta/
Joensuusta

Paluu: Tiistai-iltana 2. 6.

Hinta: 670,- mk/henkilö n. 35 hengen ryhmänä

Hintaan sisältyy: - majoitus hotelli-VIRUSSA
- täysihoido
- opastus
- laiva- ja bussimatkat
- viisumi

Jos lähdet mukaan, toimi näin

- ilmoittaudu mahdollisimman pian ylivääpeli Markku Kokolle
- p. työ 7381/nimi; kot. 735 53

Sitovat ilmoittautumiset viimeistään tiistaina 5. 5. 87. Ilmoittautumisen yhteydessä pyydetään toimittamaan voimassaolevan passin ja kolme passikuvaa viisumia varten. Kilta osallistuu kustannuksiin.

TERVETULOA MUKAAN

Matkan järjestäjä: KARJALAN JÄÄKÄRI-PATALJOONAN KILTA ry.
Kontioranta

Karjalan Jääkäripataljoonan Killan valtuuskunnan kokous 26. 2. 1987

KarJP:n Killan valtuuskunnan kokous pidettiin 26. 2. -87 Olli Tiaisen majalla Ylämyllyllä.

Kokoukseen osallistui valtuuskunnan lisäksi Killan johtokunta ja edustus JR 9 Killasta.

Kokouksen avasi valtuuskunnan puheenjohtaja Aimo

Hoikkala. Kokouksen pääte-
mana oli Karjalan Jääkäri-lehden päätoimittajan vaihtuminen. Everstiluutnantti Eero Riuttala luovutti tehtävät majuri Kari Teroheimolle.

Entistä päätoimittajaa muistettiin runsailla lahjoilla.



JR 9 edustajat Yrjö Honkanen (vas) ja Urho Salpio luovuttivat evl Eero Riuttalalle JR 9 Killan pienoislipun.



KarJP:n Kilta ry:n arvokkaimman huomionosoituksen, Killan pienoislipun luovuttivat Aimo Hoikkala (vas) ja Simo Jääskeläinen.



Terho Könönen luovutti sotainvalidien ansiomitalin.



Pohjois-Karjalan Kirjapaino Oy:n puolesta Mikko Muikku (kesk) ja Heikki Sivonen luovuttivat vuosien yhteistyöstä kirjalahjan.

Ratsumieskilta ry:n huomionosoituksen, Killan pienoislipun luovutti Kyösti Toukonen.

Kiitospuheessaan Eero Riuttala korosti vapaaehtoisen maanpuolustustyön tärkeyttä. Karjalan Jääkäri-lehden toimittamisen hän kertoi kokeneensa haasteellisena tehtävänä.

KarJP:n Killan puheenjohtaja Simo Jääskeläinen antoi puheessaan selvityksen Killan tämänhetkisestä tilasta ja toi-

mintasuunnitelmista. Hän totesi myös puheessaan, että Joensuuhun pystytettävän Jääkäripatsaan rahoitus on kunnossa.

Karjalan Jääkäri -lehden uusi päätoimittaja majuri Kari Teroheimo esittäytyi ja sanoi ottavansa uuden tehtävän vastaan mielenkiinnolla. Kokouksen päätteeksi nautittiin iltapala ja saunottiin.

Pauli Reinikainen

SELLUVILLA ARVO-PAPERI

ON KOTISI KOKONAISTURVALLINEN LÄMPÖERISTE TERVEYS-, PALO- JA LAHOTURVAKSI

Lämpölasku iso? Tutki/ totea yläpohjan eristys. Rakenna TERVE-KOTI. Hengittää, suodattaa.

P
A
R
A
S

Piiriedustus Pohjois-Karjalassa
ERISTEJENSTO

ITÄMYYNTEI
MATTI TYPPÖ KY
Kouluk. 19 b 37, J:suu,
p. Isto 122 300, koti 731 450

JONKA KOKO TUOTTOA EI VOI MARKOISSA MITATA

TOIMISTOAIKAMME ARK. KLO 9-17.

Tehokasta satama-
palvelua
ja huolintaa alan
erikoisliikkeestä

Joensuun Laivaus Oy

Ukonniemi, syväsatama 80220 Joensuu 22,
puh. 33637, 35101, tlx 46320 Joest

BENSAA KÄTEVÄSTI KORTILLA* AUTOMAATISTA.



Kätevä Union-korttiautomaatti on yötäpäivää palveluksessasi. Kun sinulla on pankki- tai luottokortti ja tiedossasi on korttisi tunnusluku, voit ajaa suoraan nykyaikaan - tankkaamaan Union-korttiautomaatista. Tule. Tutustu. Automaatteja on jo yli 40 ja lisää on tulossa.

KÄYTÄ KORTTIASI!

*) Union- ja Vendito-luottokortit, Osuuspankkien, Säästöpankkien ja KOP:n, SYP:n, STS:n sekä Postipankin pankkikortit, OK- ja VISA-kortit.

ENEMMÄN BENSAA SAMALLA RAHALLA. Seteliautomaatista

UNION ASEMA-AUKIO
JOENSUU 973-320 42



Union tekee enemmän.

Johtava kotimainen

Enon kunta
tarjoaa:



YRITTÄJÄLLE

- edullisia teollisuustontteja
- työvoimareserviä
- kunnan tuen
- II Ae aluetuet

MATKAILIJALLE

- mökkilomaa ympäri vuoden
- kalastus-, retkeily- ja metsästysmahdollisuudet

ENO-PÄIVÄT 17.-19. 7. 1987
KARELIA-SOUTU 20.-21. 7. 1987
ENOSSA.



JR 9 kilta ry:n toimintaa

JR 9 Killan jäsenmäärä ja jakautuminen

Killan jäsenmäärä vuosien 1985-86 vaihteessa	1 491
Killan jäsenmäärä vuosien 1986-87 vaihteessa	1 481
Vähennys	10

Jäsenistö lääneittäin:

Pohjois-Karjala:

Nurmes-Valtimo	20
Lieksa	15
Eno	64
Ilomantsi	176
Tuupovaara	17
Kiihtelysvaara	33
Tohmajärvi-Värtsilä-Kitee	90
Rääkkylä	43
Pyhäselkä	23
Joensuu	96
Liperi	23
Kontiolahti	15
Outokumpu	5
Polvijärvi	27
Juuka	14

Yhteensä 661

Kuopio:	278
Mikkeli: Heinävesi	17
Muualla	19
Häme: Kanta-Hämeen osasto	35
Häme: Lahden osasto	34
Häme: Tampereen osasto	22
Uusimaa:	135
Turku-Pori:	60
Vaasa:	125
Keski-Suomi:	41
Kymi:	28
Oulu:	19
Lappi:	7

Kaikkiaan 1 481

RESERVILÄISTOIMINTA
ON OSA
SUOMALAISUUTTA
POHJOIS-KARJALAN reservipiirit

Jatkosodan 7.Divisioonan (Kalvan) Asevelipäivän ohjelma Kuopiossa, toukokuun 16. päivänä 1987

Klo	
9.00-12.30	Kokoontuminen ja ilmoittautuminen Pohjois-Savon Ammattioppilaitoksella Kuopio, Presidentinkatu 3. Kuopion kaupungin tarjoamat tulokahvit.
10.00-12.00	Dia- ja elokuvaesityksiä
10.00-12.00	Kentälounas
12.30	Järjestyminen ja marssi sankarihau dalle soittokunnan tahdissa.
13.00	Kenttähartaus sankarihaudalla Seppelten lasku Ohimarssi Tulliportinkadulla (Sateen sattuessa kenttähartaus Am mattioppilaitoksen juhlasalissa).
15.00	Maanpuolustusjuhla Ammatti-
oppilai-	toksen juhlasalissa.
17.00	Joukko-osastoittain järjestetyt aseveli päivälliset Kuopion ravintoloissa.

Ohjelma sankarihaudalla:

Jean Sibelius:	Soittokunta
Finlandia-hymni	
Virsi	Juhlayleisö ja soittokunta
Puhe	Piispa Jukka Malmivaara
Seppelten lasku	Juhlatoimikunta
Carl Axel v Kothen:	Soittokunta
Hymni	
Loppurukous	Piispa Jukka Malmivaara
Virsi	Juhlayleisö ja soittokunta

Ohjelma maanpuolustusjuhlassa:

Sam Sihvo:	
Suomen Jääkäri	Kontiolahden varuskuntasoyttokunta johtaa Raimo Maaranen
Tervehdyssanat	Professori Viljo Holopainen
Laulusikermä sota-vuosilta 1939-45	Sotaveretaanikuoro, Puijon Laulu ja soittokunta
Juhlapuhe	Hovioikeuden Presidentti Heimo Lampi
Liikuntaesityksiä	Kuopion Reippaan naisvoimistelijain valioryhmä
Tervehdykset	Savo-Karjalan sl:n komentaja ja Joensuun Kalpajuhla-
toimikunnan edustaja	Juhlayleisö ja soittokunta
Fredrik Pacius:	
Maamme	

Tiedustelut:
Eino Malm
Sammalniementie 1 F
70100 Kuopio
puh. kotiin (971) 225 044 työ (971) 116 338



sotilaskoti toimii



Vapaaehtoiset sotilaskotisareet päivystävät iltaisin sotilaskodin ravintolan kassalla, kirjastossa ja musiikkikirjastossa. He myös hoitavat myynnin sotilaskotiautosta. He ovat yksin, harvoin kaksin, näissä tehtävissä.

Alokasjuhlissa ja joulujuhlissa he kokoontuvat isolla joukolla kattamaan, tarjoilemaan ja tapaamaan toisiaan. Tietysti myös katsomaan uutta saapumiserää, joka vuosi vuodelta näyttää aina vaan nuortuvan!

Helmikuussa oli jälleen alokasjuhlien vuoro. Niitä on aina kaksi illassa, koska kodin suojiin ei yhtä aikaa mahdu liki neljäsataa poikaa.

Aliupseerikoulun oppilaat hoitavat pääasiassa ohjelman sketseineen ja musiikkiesityksineen. Sotilaskotiyhdistys tarjoaa kahvituksen lisäksi tyttöjen esittämää ohjelmaa: laulua, tanssia ja voimistelua jne.

Kahvirahoja tienattiin joulukuussa urheilutalolla Naisten Messuilla myymällä hernekeittoa. Näissä myyjäisissä kuten muissakin Joensuussa pidettävillä messuilla tai maatalousnäyttelyissä vuorotellaan Rajasotilaskotiyhdistyksen Onttolan osaston ja Ylämyllyn sotilaskotiyhdistyksen kanssa.

Joskus tapahtuu hauskoja yllätyksiä. Kontiolahden ja Nurmeksen sotilaskotisisaria vieraili syyskesällä leirisotilaskodissa aliupseerikoulun päättäjäisissä, jossa tarjottiin pojille myös kahvit. Viimeisenä seremoniana pojat luovuttivat vihreille sisarille pussillinen punaisia puolukoita. Kiitokset vielä kerran, hyvin ovat maisu-neet.

Anja Ekberg
Lsk-päällikkö



Silmän iloa, liikunnan suloa alokasjuhlissa helmikuussa. Valokuvannut oppilas Jarkko Salo.



◀ Hernekeitto myyjäisissä vasemmalta ohjelmajaoston päällikkö Rauni Soininen, musiikkijaoston päällikkö Paula Gröhn sekä sairaala- ja puutarhajaoston päällikkö Sirkka-Liisa Sarkkinen. Valokuvannut L. Ekberg.



◀ Oppilasta onnittelevat Aliupseerikoulun päättäjäisissä evl Ilkka Ilmola ja maj Raimo Tiittanen. Taustalla puolukapussit odottavat noutajiaan. Valokuvannut A. Ekberg.



YHTEISVOIMAA.

Imatran Voima Oy:n omistama Joensuun voimalaitos osoittaa yhteistyön voimaa:

Rakentamisesta ja kustannuksista vastasi IVO, mutta toteutumisen teki mahdolliseksi sopimus Joensuun kaupungin kanssa.

Sopimuksella kaupunki varmistaa asukkailleen sähkön ja lämmön edullisesti — sitomatta veromarkkoojaan niiden tuotantoon.

Joensuun energiaratkaisu on osoitus suomalaisesta energiaosaa misesta ja IVO:n työkentän laajenemisesta.

Tänään IVO on monipuolinen energia-alan yhtiö. Toimialamme käsittää sähkön lisäksi kaukolämmön, alan konsulttipalvelut sekä kehitys- ja tutkimustyön.

IMATRAN VOIMA OY
Joensuun voimalaitos.

Hyvän asumisen asialla



OP-Kiinteistökeskus^{LKV}

Joensuu, Kauppakatu 23 a, Puh. 973-27 341
Keskuskatu 17 81100 Kontiolahti Puh. (973) 731 101

Varusmiehet - huomio!

KAUPUNGIN KESKUSTAN YSTÄVÄLLISELTÄ HUOLTOASEMALTA

7 p. etu bensiinistä

Huom? Vertaa nettohintaa (näytä varusmieskorttia)

ESSO

HUOLTOASEMA L. VATANEN

RANTAKATU 21, JOENSUU, PUH. 245 35, 224 14

*Tee remontti
kodin onneksi*



Rautakaupan
asiantuntija

**Tee nyt
kaunista vähällä
vaivalla**

Yli 500 väri-
vaihtoehtoa.
**JOKER ja
REMONTTI-ÄSSÄ**
Laatumaalit, joilla tulee
kaunista jälkeä.



KYSY R-ASIAANTUNTIJALTA!

LAATU
MAALI

R Renlund

KAUPPAKATU 30 JOENSUU
PUH. (973) 268 00. 123 354

TORISÄHKÖN KEVÄTTARJOUS PHILIPS

**AUTOSTEREOYHDISTELMÄ JA KAIUTTIMET
NYT YHTEISHINTAAN 995,-**

AUTOSTEREOYHDISTELMÄ PHILIPS DC 550



● PLL-kvartziviritin ● 8 pikavalintaa: 4×ULA, 4×KA ● Automaat-
tinen asemanhaku ● Loudness-kytkin ● Teho 2×8 W ● Kasetti-
soitin, pikakelaukset molempiin suuntiin. **YHTEISHINTA NYT**

KAIUTTIMET PHILIPS IDS 413
● 100 mm kaksoiskartiokaiutin ●
Asennussyvyys 39,5 mm ● Max.
30 W ● Erikseen ostettuna: auto-
radio 1210,- + kaiutinpari 269,-
= 1479,-.

995,-



valtuutettu
Philips
myyjä

§ TORISÄHKÖ



Mukavuus on
sähkölämmittäjän
vahvin valtti



Kysy meiltä lämmityksestä!



POHJOIS-KARJALAN SÄHKÖ OY
Puh. 2001, Joensuu



jääkärihuumoria

Romuluu:

Laskiaisrieska

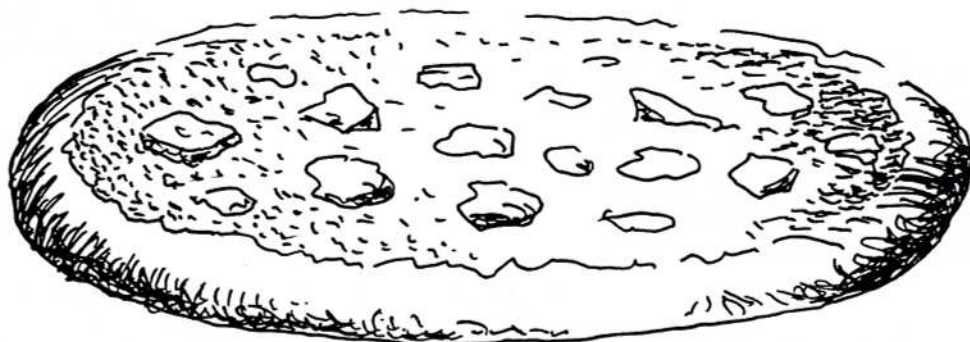

Sota-arkiston avauduttua nyttemmin tutkijoille ym. yleisölle voinen minäkin jo paljastaa eräitä laskiaisrieskaan ja Kontiorantaan liittyviä asioita.

Malttamattomat nuoret miehet tietenkin sanovat, että sen täytisen tekemistäkö laskiaisrieskalla on tähän aikaan vuodesta, mutta mikäli syvennytte allaolevaan kirjalliseen esitykseen sen ansaitsemalla hartaudella, tulette huomamaan, että tosipaikan tullen laskiaisrieska ei tunne kalendaarisia rajoituksia.

Tämä tapahtui kauan sitten, kun Karjalan Jääkäripataljoonaa ei vielä ollut edes herrojen hurjimmissa unelmissakaan. Höytiäisen rantamaisemiin loi siunauksellista vaikutustaan jalkaväkirykmentti. Olin sotilasarvottani herra alikersantti ja toteutin puolustusvoimain komentajan käskyjä täysin omaksi tyydytyksekseni kyseisessä joukko-osastossa.

Käsiini oli uskottu kappale Suomen kansan kalleinta kansalaisomaisuutta, mm. stm Loponen Topi. Hän sanoi olevan-

sa Kiuruveiltä kotoisin ja savolainen. Toistaiseksi en ole vieläkään saanut selvitettyksi, missä päin Savoia sijaitsee Kiuruvei-niminen paikkakunta, mutta tutkimukset jatkuvat.

Elintarvikesektori kamppaili noina aikoina ankaran pulan kynsissä. Kontioranta oli sijoituspaikkana sikäli onnellisessa asemassa, että ihan äärellä avautui Höytiäinen, joten soppa-ainesten perusosa, nimittäin vesi, oli turvattu. On täysin ymmärrettävää, että muun särpimen suhteen maalaispoikien ystävyys oli hellästi vaalittu aarre. Sodan aikana oli tullut yleiseksi sanonta: veljeä ei jätetä. Nyt rauhan tultua tämä toteutus puhkesi kauneimpaan kukkaansa maalaisvarusmiehen saatua kotoa siviilipaketin.

Stm Loponen oli laskiaisen tietämiin saanut paketin. Tuoloin eivät lahjontarikokset rehoittaneet nykyisessä laajuudessaan, joten Loponen uskalsi ehdottaa:

— Otahan herra isoherra laskiaisrieskaa.

En ollut ikinä kuullut edes

laskiaisrieskan nimeä. Mutta aliupseerikoulussa meille oli opetettu kyykkyhyppelyn ja maahanmenon muodossa loogista ajattelua, joten arvelin aivan oikein sen olevan jotain syömistä. Eräs suuri ajattelija, olisiko ollut Platon, on sitä paitsi sanonut, että nälkänsä syö vaikka kuustuumanauloja.

En ole tehnyt ruokailumiellessä tuttavuutta kuustuumanaulojen kanssa, mutta laskiaisrieska vei kyllä kielen ns. mennessään.

Sitten oli kesä. Aurinko paistoi, elukat karjuivat puissa ja oli helvetillinen helle. Kranatintinheittokomppania oli asemassa Jaamankankaalla, jota se oli luutnantti Kaliselle luvannut puolustaa viimeiseen hikipisaraan.

Makasimme tupakkatauolla stm Loponen Topin kanssa katveessa ja keskustelimme yleivistä asioista, kuten ihmisen ruuansulatuskanavaan liittyvien suolten kurnailusta. Sanoin lopulta:

— On laadittava strateginen suunnitelma.

— Ratekinen. Niinpä tietysti, sanoi Loponen.

— Kirjoita kotiin ja pyydä laskiaisrieskaa.

Stm Loponen veti syvään henkeä. Hän katsoi minua kuin vähäjärkistä.

— Laskiaisrieskaa. Keskellä kessää. Kuule jumal . . .

— Loponen. Suhtaudutko sinä penseästi esimiehesi esityksiin?

Loponen mutisi jotain, että kaikenlaisten hullujen kanssa sitä armeijassa joutuu tekemiisiin ja hän ei takuulla ilkeä mennä kotikylälle siviiliin päästyä yms. mitä nyt tietämättömät sotamiehet mutisevat.

Arvasitte oikein.

Säädetyn ajan perästä sai Loponen paketin.

Herraisänähköön. Uskokaa tai älkää, vieläkin lotkahtelee kuola suupielistä laskiaisrieskaa muistellessa. Jos tarkkaan katsotte, niin pisara on tässäkin paperissa.



jääkäritoimikunta tiedottaa

Turvallisuuspolitiikan seminaari Taistelukoulussa 31. 1.-1. 2. 1987

Alikersantti Matti Kuosmanen



Mielenkiintoisista aiheista seuraavassa mielestäni keskeisimmät asiat.

USA: eversti Mackie

Eversti Mackien esityksestä kävi ilmi, että organisaatio on suuri valtameren takana.

Puolustusvoimien kokonaisvoimat muodostuvat

- vakinaisesta väestä
- reservistä
- kansalliskaartista
- kutsunnoista ns. standby draft

eli yhteensä lähes 5 miljoonaa ihmistä. Naisia on 10 % henkilöstöstä. Tähän kaikkeen tarvitaan rahaa, joten puolustusvoimien budjettikin on suuri - budjettivaltuutus vuodelle 1987 on 311,6 miljardia dollaria.

DDR: eversti Schade

Eversti Schade esitteli maansa puolustussysteemiä. DDR:ssä on käytössä yleinen asevelvollisuus, jonka pituus on 18 kk. Kokonaisvoiman muodostavat

- kansanarmeija
 - kansanpoliisi
 - rajajoukot
 - valtion turvallisuuspoliisi
- Yhteistyötä NL:n kanssa on
- palveluksen muodossa
 - operatiivinen puoli
 - vapaa-aika
 - venäjä on Varsovan liiton komentokieli

Naisilla on mahdollisuus osallistua vapaaehtoisina palvelukseen. Upseerikorkeakouluissa on muutama sata naista, ja he ovat pärjänneet hyvin myös fyysisesti.

Kiina: sotilas-, laivasto- ja ilmailuasiamies Yu Wanlong

Kiinassa on suurta ainakin väkimäärä, onhan Kiinassa 1 miljardi ihmistä. "Elintaso on matala", totesi Wanlong. Kiinan armeijan kokonaisvoiman muodostavat

- yleisjoukot
- paikallisjoukot
- aseistetut poliisijoukot
- miliisit

Tammikuun lopulla vietettiin Maanpuolustuskiltojen järjestämää Turvallisuuspolitiikan seminaaria Taistelukoulussa Tuusulassa. Olin siellä mukana edustamassa KarJP:n Kilttaa Simo Jääskeläisen ja Pekka Ripatin kanssa. Osanottajia oli paikalla noin 60. He edustivat kiltoja eri puolilta Suomea, painopisteen kuitenkin asettuessa eteläiseen Suomeen.



KarJP:n Killan puheenjohtaja opettaja Simo Jääskeläinen (vas) ja Killan Helsingin paikallisosaston puheenjohtaja everstiluutnantti Pekka Ripatti keskustelevat Taistelukoulun johtajan eversti Kalevi Usvan (oik) kanssa tauolla.



Kutsunnat merkitsevät sitä, että jokaisen 18 vuotta täyttäneen miehenkilön täytyy ilmoittaa henkilötietonsa kutsuntaviranomaisille. Mahdollisessa kriisitilanteessa näitä miehiä voidaan tarvittaessa käyttää.

Puolustusvoimien palveluksessa on vakinaisena (31. 3. 1986) yli 2 150 000, kansalliskaartissa ja reservissä noin 1 630 000 ihmistä sekä siviilityöntekijöitä lähes 1 180 000



Armeija on kommunistisen puolueen alaisena, ei hallituksen. Perusteet tälle löytyvät historiasta. Käytössä on yleisen asevelvollisuuden ja vapaaehtoisuuden yhdistelmä.

Asevelvollisia on liikaa, ja vain pieni osa kutsutaan palvelukseen. Paikoista on kilpailua, ja varusmiehet eivät tahtoisi lähteä palveluksesta pois. Palvelusaika on 3 vuotta, ilmavoimissa 4 vuotta. Myös naiset voivat palvella vapaaehtoisina.

Kiina on supistanut armeijan miesvahuutta miljoonalla ihmisellä 8 vuoden aikana, koska talouden kehittämistä pidetään tärkeämpänä kehittämistuontana.

Puolustusvoimien uusi organisaatiosuunnitelma

Iltapäivän lopuksi kenraaliluutnantti Ilkka Halonen selvitti puolustusvoimien uutta organisaatiosuunnitelmaa. Tämä koskee myös meitä täällä KarJP:ssä, koska suunnitelman mukaan PKarPsto ja KarJP yhdistetään prikaatiksi ensi vuonna. Suunnitelman tarkoituksena on keskittyminen ja päällekkäisyyksien vähentäminen.



Kiltatoiminnan kehittäminen

Sunnuntaiaamuna keskusteltiin kiltatoiminnasta. Hyväksyttiin 3-vuotissuunnitelma, jonka pohjalta on tarkoitus jatkaa eteenpäin. Keskustelua käytiin avoimesti myös kiltatoimintaa kohdanneista vaikeuksista, joista yksi voimakkaimmista on uusien jäsenten hankkiminen. Käydyn keskustelun pohjalta toiminnan aktiivisiksi voisivat olla

- aktiivinen tiedotus ja kannanotto ajankohtaisiin asioihin
- kiltatoiminnan tunnettavuuden lisääminen
- reserviläisten pitäminen voimakkaana kohderyhmänä uusien jäseniä hankittaessa
- perhekeskeisyyden lisääminen
- naisten mukaantulo aktiiviseen toimintaan eikä pelkää hernekeiton keittäminen

Puolustusvoimien koulutustarkistus ja koulutuksen seuranta

Majuri Kari F. Jääskeläinen piti luennon puolustusvoimien koulutustarkistuksesta ja koulutuksen seurannasta. Puolus-

tusvoimatkin osoittaa olevansa ajan hermolla - ATK tuntuu olevan kehityssuunta myös täällä. Tällä hetkellä kokeilua on käyty Uudenmaan Jääkäripataljoonassa Santahaminassa, ja tulokset ovat olleet hyviä.

Varusmiehistä ajetaan koneelle tiedot kaikista palvelukseen liittyvistä asioista: suoritetuista marsseista, ampumatuloksista, testeistä yms. Tällöin on heti tarvittaessa selvillä miehiltä puuttuvat suoritukset, kone laskee tarvittavat suorituspisteet. Kone tekee vain laskurutiinin. Kouluttajat antavat numerot, joten koneiden ylivallasta ei voida puhua.

Kantahenkilökunta tulee myös tulosvastuullisemmaksi - kontrolli ainakin selkenee. Kone tulostaa hetkessä esimerkiksi miten koulutusryhmät ovat pärjänneet - keskiarvot kertovat jotakin koulutuksen tasosta, ja poikkeamat tuloksissa tulostuvat numeerisina paperille.

Tähtien sota

Professori Jorma K. Miettinen kertoi Tähtien Sodasta ja NL:n reaktioista. Tämä esitys selvitti monia sellaisia asioita, jotka lehtien pääotsikot olivat jättäneet avoimiksi. Miettinen selvitti USA:n ja NL:n ydinasearsenaalin; kuinka paljon aseita on, ja minkälaisia aseet ovat.



Esille tuli, että nykyiset aseet ovat todella tarkkoja. MIRV-OHJUKSEN lentomatkan on 1/2 tuntia ja tarkkuus on USA:n ohjuksilla ± 90 m 10 000 kilometrin päästä, NL:n ohjuksilla tarkkuus on ± 200 m. USA:n NAVSTAR -SATEELLIITIJÄRJESTELMÄLLÄ, joka koostuu 18:sta satelliitista,

päästään uskomattomalta tuntuvaan 10-30 metrin paikantamiseen. Paikantaminen tapahtuu kolmen satelliitin kautta.

RISTEILYOHIJUKSEN muistiin on tallennettu korkeuskartta. Matalalla kulkiesaan se tutkallaan tutkii maastoa ja vertailee sitä karttaan. Sen tarkkuus on ± 30 metriä.

Tällä hetkellä NL:lla on USA:han verrattuna kaksinkertainen etu kiireellisten kohteiden tuhoamiskyvyssä. Myös kokonaismäärässä on tällä hetkellä vielä NL:n etu, mutta USA on kuronut viime vuosina eroa kiinni.

Turvallisuuden lisäämiseksi on USA:ssa esille tullut ns. Tähtien Sota -ajatus, jolloin ohjukset tuhottaisiin heti niiden noustua ylös maasta. Ajatus on todettu teknisesti erittäin vaikeaksi toteuttaa.

USA ei ole vielä halukas ydinsekoekieltoon. Yhtenä syynä on tutkimusten keskenäisyys. Kokeissa tutkitaan tällä hetkellä taistelukärjen vahvistamista sekä voimakkaan valon synnyttämistä ydinräjähdysten avulla. NL ei taas vielä ole halukas lähtemään avaruusasekehittelyyn mukaan.

Suomalaiset YK-joukot Libanonissa

Seminaarin viimeisenä luentona oli everstiluutnantti Vesa Yrjölän esitys - Suomalaiset YK-joukot Libanonin nykytilanteessa. Kokonaistilanne Libanonissa on rauhallinen. Suomalaiset ovat paikallisen väestön kanssa hyvissä väleissä ja ihmiset esimerkiksi kertovat aamuisin, minne sissit ovat

käyneet virittämässä miinoja. Suomalaiset räjähdysaineasi-
antuntijat käyvät tämän jälke-
en purkamassa miinat.

Toiminta YK-joukoissa on ollut joukkojen historian aikana turvallista. Vuosina 1956-87 on YK-sotilaita kuollut 31. Tilanteen mukaisissa tapahtumissa heistä 10. Loput ovat saaneet surmansa auto-onnettomuuksissa, itsemurhissa jne. Kaiken kaikkiaan olot ovat melko lailla vakiintuneet suomalaisten osalta.

Loppukommentit

Olin ainut varusmiesedustaja seminaarissa. Harmaa lomapukuni huomattiin joukossa, ja osallistumiseeni suhtauduttiin erittäin myönteisesti. Sain päivien aikaan monia tuttavuuksia, ja taukojen aikana kävin useita mielenkiintoisia keskusteluja eri kiltojen edustajien kanssa. Keskustelujen aiheet liikkuivat jäljellä olevien aamujen määrästä kiltatoiminnan kehittämiseen.

Varusmiesten toivottiin enemmän osallistuvan vastaviin tilaisuuksiin. Tähän voivat killat vaikuttaa, sillä nehan suurelta osin päättävät, ketkä henkilöt tilaisuuksiin lähetetään. Lopuksi esitän KarJP:n Kilta ry:lle suuret kiitokset siitä, että sain olla mukana pitämässä Karjalan lippua korkeal-

KOUKKU & KOHO KY
Torikatu 30, Joensuu puh. 120583

PERLOS OY

Alokkaan
HÄTÄAPU

KARJP:N JÄÄKÄRITOIMIKUNNAN OPASLEHTI ALOKKAILLE 1/87



Alokas kohtaa monia ongelmia palvelukseen astuessaan. Näitä ongelmia vähentääkseen Karjalan Jääkäripataljoonan Jääkäritoimikunta julkaisi 20-sivuisen Alokkaan Hätäavun, jossa käsitellään monipuolisesti alokkaan elämään vaikuttavia asioita solmion sitomisesta autojen huoltamiseen.

Idea oppaan tekemiseen syntyi alokasaikana. Tietoja kyllä lehden kertomista asioista oli tarjolla, mutta niitä sai kerätä kymmenistä eri lähteistä, kertoi lehden tehnyt oppilas Jouni Röksä, joka on siviilissä lehden toimittaja.

Vastaavia oppaita ovat tehneet mm. eri yliopistojen ylioppilaskunnat. Alokkaat tuntuvat tarvitsevan vain opasta opiskelijoita kipeämmin, kos-

ka opiskelijan maailmasta on paljon helpompaa selvittää eri asioita kuin intistä. Arkivapaita sattuu varusmiespalveluksen aikana kovin vähän, arvioi oppilas Röksä.

Oppaassa annetaan tietoja mm. varuskunnan harrastusmahdollisuuksista, Jääkäritoimikunnasta, yhteisvalinnasta, Kontiolahden ja Joensuun välisistä linja-autoyhteyksistä, varusmiesdiakonin työstä sekä paleltumien ehkäisystä.

Toivottavasti opas osaltaan motivoi alokasta suorittamaan palvelustaan paremmin sekä huolehtimaan hyvin myös siviilielämään liittyvistä asioista.

Oppaan kustantaa Kontiolahden Sotilaskotiyhdistys. Lehden on kuvittanut Jarmo Röksä.

**Rakennustoimisto
EERO REIJONEN Ky**
83100 Liperi puh. 651 905

LIEKSAN SÄHKÖ OY
PL 27
81701 LIEKSA PUH. 975-24511

Karjalan Murske

Huhtilainen & Kumpp.

82500 Kitee • puh. 411 161

MURSKAUSURAKOINTIA

ERA-URHEILU

JOENSUU • KAUPPAKATU 18 • PUH. 272 11

Joko sinulla on

K-luottokortti?

Hakemuksia K-kaupoista ja
Kesoil-asemilta.



**EDULLISET OSTOPAIKAT
LIEKSAN
KESKUSTASSA**

T-market

OLTERMANNI

Pielisentie 10-12



**KENKÄ
NUUTINEN KY**
Pielisentie 24

T-LÄHIHERKKU
Koulutie 1

SHELLISTÄ

JAKAMOLTA:

- Korkealuokkaiset Shell-öljyt
- Erinomaiset superset autokemikaalit
- Nestekaasut
- Videokasettien vuokraus jne...

GRILLISTÄ:

- Hyvät ja runsaat lounaat
- Maukkaat kahvit ja leivonnaiset
- sekä muut grillituotteet



**SHELL JAKAMO
JA SIMPUKKA-GRILLI
J. TURUNEN OY**

UURO TH, PUH. 731218

AVOINNA: Arkisin 06-21
La 07-21
Su 08-21



Club 15-25 vakuutus on tehty sinua varten nuori. Se korvaa jos tavaroillesi tai sinulle itsellesi sattuu jotain. Tu jos satut, toppailemaan. Tule kotiseutusi vakuutusyhdistykseen, kerromme lisää.

**POHJOIS-KARJALAN
VAKUUTUSYHDISTYKSET**

**Suojaa silmäsi kirkkaalta
kevätaringolta!**



**EKBLADILTA
SAAT MUODIKKAAT
AURINKOLASIT TAI
TUMMUVAT SILMÄLASIT**



**SILMÄOPTIKKO
EKBLAD**

KAUPPAKATU 25 • PUH. 243 74

**Lämmöllä
Lieksasta...**



**3 kertaa viikossa
Lieksan Lehti**

**NYT
MÄRKÄTILAT
KUNTOON**

- Suihkukaapit
- Suihkualtaat

**Erä värillisiä
ALTAITA ja
WC-LAITTEITA
TARJOSHINTAAN**

- Asennuspalvelu
- Rakennus-
muutokset,
laatoitukset,
mattotyöt



METRO

sähkö-
lämminvesivaraajat

15-450 litraa ovat markkinoiden suosituimpia.

- useita malleja eri tarpeisiin
- hyvä eristys, pienet lämpöhäviöt
- kestävä ja tehokas vastusratkaisu
- täydellinen varustus
- helppo asentaa

Jokaiselle löytyy sopiva Metro varaaja.

Tule tutustumaan



JOENSUUN PUTKITYÖ
JUVONEN & LAKKONEN

Niskakatu 20, 80100 Joensuu
Puh. 973-123 158, 122 342

**SATOI TAI
PAISTOI —**

meillä tankkaat
KUIVANA.



Autotalon **TEBOILISTA:**

Aina nopea
PIKAPESU
autollesi
varusmieskortilla

20⁰⁰

Varusmieskortilla
BENSIINIALE

10 p/l

Tule suoraan Teboiliin.

TB TEBOIL PK auto

NURMEKSENTIE 4, JOENSUU PUH. 262 41 ja 240 41



jääkärit urheilevat

Karjalan Jääkäripataljoonan partioiden menestys puolustusvoimien mestaruuskilpailuissa tasaisen hyvä

Karjalan Jääkäripataljoonan partiot ovat menestyneet kohtalaisen hyvin vuosina 1985-87 puolustusvoimien kesä- ja talvimestaruuskilpailuissa. Sijoituksista parhaina voidaan mainita v. -85 partiohiihdon toinen sija ja v. -86 kesäpartion kolmas sija. Tasaista varmuutta osoittavat vuosien -86 ja -87 partiohiihdon viidennet sijat. Partionjohtaja oli v. -85 talvella kapteeni Paavo Sepänen ja sen jälkeen johtajana on toiminut yliluutnantti Risto Vairinen sekä talvi- että kesäpartioissa. Näissä kaikissa edellä mainituissa partioissa on varajohtajana ollut vääpeli Jukka Päivinen. Vastaavaa partiomestysten tasaisuutta on joukko-osastoista osoittanut Karjalan Prikaati. Karjalan Jääkäri-lehti toivottaa omalle joukko-osastolleen hyvää partiomestystä.

Talvikauden 1987 kilpailut

Kolmen sotilasläänin (SSSI, PohmSI ja SKSI) hiihtomestaruuskilpailuissa 17.-19. 2. 1987 Keurulla KarJP:n menestys oli hyvä. Näissä kilpailuissa karsitaan osanottajat henkilökohtaisiin lajeihin puolustusvoimien hiihtomestaruuskilpailuihin. Alikersantit Jari Jääskeläinen ja Marko Mehtonen toivat mestaruudet Kontiorantaan varusmiesten ampumahiihdossa ja 15 km:n maastohiihdossa. Varusmiesten 3x10 km:n viestinhiihdon mestaruuden otti KarJP:n I:n joukkueella alikersantit Pertti Jauhiainen, Tero Hartikainen ja Marko Mehtonen. Yleis-

meistaruuspisteissä KarJP oli ylivoimainen ennen Keski-Suomen Viestipataljoonaa.

Puolustusvoimien hiihtomestaruuskilpailuissa 10.-12. 3. -87 Mikkelissä KarJP:n menestys oli kohtalaisen hyvä. Kolmesta varusmiesten hiihtolajista saavutettiin seitsemäs sija. Yllätyksellisin näistä oppilas Juha Myllysen 7. sija varusmiesten ampumahiihdossa. Tällä sijoituksellaan oppilas Myllynen jätti taakseen useita Ampumahiihtoliiton nuorten MM-ryhmän valmennettavia. KarJP:n partio teki varmaa työtä sijoittuen viidenneksi.

II/86 saapumiserän pienoistykkiammunta 7. 1. 87

1. Jääk	Jaakko Rämä	KarJP	203
2. Tkm	Risto Lahti	PKarPsto	176
3. Jääk	Jarmo Leskinen	KarJP	171

Joukkuetulokset

1. KarJP	156,2
2. PKarPsto	150,0

KarJP:n ilma-asemestaruuskilpailut 29. 1. 87

Ilmakivääri 60 ls henkilökunta

1. Ylik	Ari Eskelinen	PionK	555
2. V-ylik	Arto Nupponen	JK	546
3. Vääp	Matti Hämäläinen	PionK	529

Ilmapistooli 60 ls henkilökunta

1. Ltn	Yrjö Tiilikainen	Huolto	567
2. Yliv	Raimo Korhonen	KulJK	533
3. Ylil	Kauko Mölsä	AuK	483

Ilmakivääri 40 ls varusmiehet

1. Opp	Jarkko Kivioja	AuK	334
2. Opp	Juha Myllynen	AuK	330
3. Jääk	Aki Parkkonen	KulJK	316

Urheilutulokset jatkuvat seuraavassa numerossa.

**Juhlavuoden
kunniaaksi**



10,75%

hyvällä korolla.

Nyt Yhdyspankin Juhlavuoden kunniaaksi korkeakorkoinen Juhlatili. Helppo ja riskitön sijoitusmuoto. Korkea tuotto. Lyhyt kolmen vuoden sijoitusaika. Verollisen Juhlatilin voit avata vuoden 1987 aikana. Tilin korko on verovapaa omaisuustulovähennyksen rajoissa. Kysy lisää!

MAHDOLLISUUKSIEN AVAAJA
YHDYSPANKKI

Joensuun konttorit

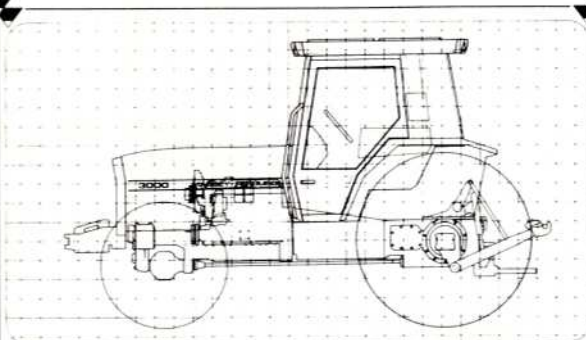

Tule tutustumaan maailman edistyneimpään traktoriin!

Massey Ferguson on soveltanut viimeisintä huipputekniikkaa uusissa MF 3000 -traktoreissa. Elektroniset järjestelmät ja täysautomaattiset toiminnot luovat 68 - 107 hevosvoimaiseen sellaiseen tehokkuuden, käytön helppouden ja ajomukavuuden, josta aikaisemmin ei ole voitu uneksiaakaan.

Tule ja testaa itse - uusi Massikka on nyt meillä!

Ukkolantie 8 Joensuu
puh. 126 407 ja 122 868

Massey-Ferguson
KONEKAUPPA PELLERVO OY

Matkusta mukavasti sinisillä linja-autoilla



SAVO-KARJALAN LINJA OY

TARJOAA TEILLE EDULLISIA
TILAUSMATKOJA
SOITA TAI TULE KÄYMÄÄN
Pamilonkatu 28, JOENSUU
Puh. (973) 122 324, ilt. 801 662
Kari-Pekka Hietala

MAITOTUOTTEET NE SOTAPOJAN TIELLÄ PITÄÄ



Joensuun Ymp. Osuusmeijeri

**Valiojuustoja
arkeen ja juhlaan**

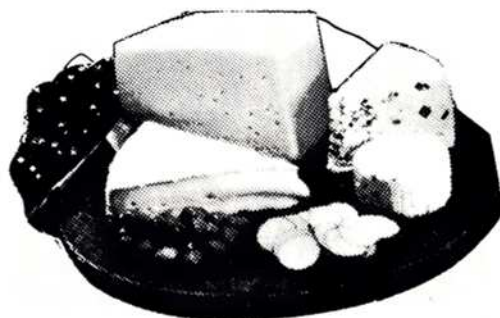

RETKEILYMAJA

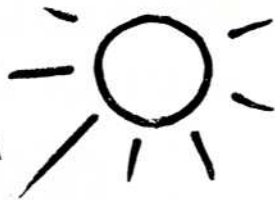

Haapakallio

PERHELOMAPAikka
ILOMANTSISSA. Uudet AJAN-
MUKAISET TILAT

- täysihoitoa
- puolihoitoa
- yöpymisiä
- edullisia perhepaketteja
- ratsastustalli



SOITELLAAN (974) 431 07

KIRJAKAUPASTA LÖYDÄT:

Kirjat, toimistotarvikkeet, valokuvakansiot ja -kehukset, paikkakunnan kartat ja kortit, lelut, erilaiset pelit.

ILOMANTSIN KIRJA JA KEMIKALIO KY

Kalevalantie 21
Ilomantsi, puh. 21798

Lämpö- ja vesijohtoasennus, tarvikemyynti, sähkötarkastuslaitoksen hyväksymä öljypolttimien asennus ja huolto.

PUTKIASENNUS PAAVO HÄMÄLÄINEN KY

Kalevalantie 21
Ilomantsi, puh. 21798

**sinä
voit
auttaa**

**luovuta
verta**



SUOMEN PUNAINEN RISTI
VERIPALVELU

**Sotapojat.
Tervetuloa viihtymään
Simpukka-kahvioon.**



SHELL-HUOLTAMO
L. Hyttinen Ky, Ilomantsi

HIL-TEX KY

82900 ILOMANTSI
PUH. (974) 217 66



Ilomantsi

kehittyvä Kalevala-kunta tarjoaa puhtaan luonnon keskellä kaupunkitason palvelut.

Ilomantsi sijaitsee vilkkaan Runon ja Rajan matkailutien varrella. Hyvät liikenneyhteydet 6- ja 5-tielle. Matkaa läänin kaupunkikeskukseen Joensuuhun vain 70 km. Rautatieyhteydet suoraan teollisuusalueelta. Lentoyhteys Joensuun kautta Helsinkiin.

Ilomantsi tarjoaa:

- edullista teollisuustilaa ja tontteja rakentamiseen
- hyvät kuljetus- ja kulkuyhteydet
- laajat puu- ja turveraaka-ainevarat
- viihtyisän asuinympäristön, laajojen erä- ja kalamaiden äärellä
- tasokkaat kaupunkitason palvelut

Ilomantsissa on rakenteilla ja vireillä:

- Petkeljärven eräkeskuksen rakentaminen
- Taistelijan Talon matkailukeskuksen rakentaminen
- Tervaruukin lomaosakekylä

Käynnissä olevia kehitysprojekteja:

- maaseutukylien kehittäminen
- erämatkailun kehittäminen
- kalatalouden ja kalavesien hoidon kehittäminen
- Runon ja Rajan matkailutien kehittäminen

Ilomantsissa sijaitsevat kansainvälisesti tunnetut Joensuun Yliopiston Mekrijärven tutkimusasema ja Riistantutkimusasema Ahvenjärvellä. Ilomantsin kirkonkylällä toimii Tamro-yhtiön tytäryhtiö Kolmi-Set, jonka Suomen ainoa gamma-säteilylaitos tarjoaa palvelujaan mm. elintarviketeollisuudelle.

Ilomantsissa saat 1 A kehitysalue-edut.

Tule Sinäkin yrittäjäksi Ilomantsiin, vireästi kehittyvään maan johtavaan luontokuntaan.

Lisätietoja antavat mielellään:

Kunnanjohtaja Onni Ikonen

Elinkeinoasiamies Pertti Jaakonaho

puh. (974) 221 11

tai kirjeitse os. PL 30, 82901 ILOMANTSI

**Ota yhteyttä niin pistämme yhteisvoimin
Samposi pyörimään**

Karjalan jääkäreiden vala kesällä Ilomantsissa

ILOMANTSI

Ilomantsi sijaitsee 72 km Joensuusta itään. Kunnan pinta-ala on 3 172 km², josta vesistöä 409 km². Asukkaita on n. 8 400 ja heistä asuu keskustaajamassa eli Pogostalla n. 4 000.

Taajaman palveluvarustus on lähes kaupunkitasoinen. Terveystieteiden vastaa ajanmukainen terveyskeskus, jonka laajennusosa valmistuu talvella 1987. Lasten päivähoidon järjestetty kunnassa kysyntää vastaavaksi päiväkodissa ja ohjatussa perhepäivähoitossa. Ilomantsissa toimii peruskoulu, lukio, 3-linjainen ammattikoulu, maatalousoppilaitos, Onkamon metsäkoulun sivuosasto, autokoulu ja vireä kansalaisopisto.

Yrittäjille järjestetään kursseja yhteistyössä eri tahojen kanssa tarpeen mukaan.

Kaupalliset palvelut on saatavissa vireästä ja elämänuskosta sykkivästä taajamasta.

Ilomantsin luonto karjalaisine vaaramaisemineen, harjuineen ja laajoine suoalueineen luo sykkäyttävän elämyksen.

Luonnonsuojelualueilla voi kokea vielä aidon erämaantunteen ja luonnon alkuperäistä rauhaa.

Ilomantsi onkin maamme monipuolisin luonnonsuojelukunta. Suojelualueita on yhteensä n. 25 000 ha eli 8 % kunnan pinta-alasta.

Alueet ovat kansallis- ja luonnonpuistoja, soidensuoje-

lualueita, lintusoihoita, harjujen suojelualueita, virkistys- ja suojelualueita.

Ilomantsissa on erinomaiset mahdollisuudet urheilun harrastamiseen. V. 1986 valmistui uusi liikuntahalli, joka sijaitsee Parpeinvaaran urheilukeskuksessa, josta lähtevät talvella eri pituiset ja vaihtelevat hiihtoladut kaikenikäisille. Samassa paikassa järjestetään v. 1988 SM-hiihdot.

Kunnan elinkeinorakenteessa on tapahtunut viimeisten vuosikymmenien aikana voimakasta muuttumista. Maa- ja metsätalouden osuus oli v. 1960 75 %, 1970 55 % ja 1986 25 % ammatissa toimivasta väestöstä vastaavasti teollisuuden

ja palvelujen osuus on noussut.

Kunnan teollistaminen lähti liikkeelle 1970-luvun alussa kunnan aktiivisen elinkeinopolitiikan ja valtion aluepolitiikan turvin. Kunta tarjoaa yrittäjiksi aikoville mm. erilaisia avustuksia ja tukimuotoja.

Kunnassa on käynnistynyt erityinen projekti uhanalaisten tilojen elvyttämiseksi, johon osallistuvat erittäin aktiivisesti kylätoimikunnat ja erilliset työryhmät kylistä yhteistyössä kunnan viranomaisien kanssa etsien uutta pienimuotoista toimintaa kyliin.

Tervetuloa matkailupitäjään – tervetuloa Ilomantsiin

Tuija Rytönen

Ilomantsilaiset toivottavat tervetulleeksi jokaisen niin koti- kuin ulkomaisen matkailijan tutustumaan luonnonkauniiseen kulttuuripitäjäämme. Karjalainen vieraanvaraisuus ja lupsakka ilomantsilainen ilmapiiri takaavat, että Pogostalla viihdytään.

Kuntamme 3 170 km² pinta-alasta on vettä yli 400 km². Paitisi että vesiemme runsaus elävöittää luontokuvaamme, tarjoaa se matkailullisesti monia mahdollisuuksia; kalastelua, risteilyjä, luontoretkeilyä.

Matkailukohteista mainittakoon Runonlaulajan Pirtti, Rajakenraalin Maja, Möhkön Ruukkimuseo, Erä- ja eläinmuseo, aseparamuseo, Aaronpihan maatilamuseo. Ortodoksisuus kuuluu Ilomantsiin. Ilomantsin ortodoksinen seurakunta käsitti aikoinaan miltei koko Pohjois-Karjalan. Pääkirikön lisäksi Ilomantsin alueelta löytyy useita rukoushuoneita eli tsasounia. Ortodoksien perinteiset praasniekkajuhlat ovat muodostuneet suuriksi kesätapahtumiksi.

Rajaseudun avaria korpimaisemia ja kelohonkia saa ihailla Petkeljärven kansallispuistossa. Metsien runsas eläimistö saa täydennystä rajantakaisista erämaista.

Ilomantsiin tullaan etsimään aidon karjalaisen perinteen ja elämänmuodon alkulähteitä, ihailemaan vaaramaisemien kauneutta ja kokemaan koskemattoman luonnon rauhaa. Ilomantsissa ei käydä vain kerran, vaan tänne palataan aina uudelleen.

Parpeinvaaran Runokylä

Ilomantsin Parpeinvaaralla oleva Runonlaulajan Pirtti on tunnettu matkailukohde paikallisen perinteen vaalijana. Pirtti vaalii suuressa määrin kansanrunoutta ja kalevalaista perinnettä, johon Ilomantsin menneisyys nojautuu. Pirtin läheisyydessä sijaitsee ravintolapalveluksia tarjoava Kestipirtti, ortodoksisuudesta kertova tsasouna, Kantelettaren

kuulun laulajan Mateli Kuivalattaren aittoja sekä kesäteatteri, jossa esitetään kirjailija Seppo Lappalaisen kirjoittama näytelmä Kukkos-Pappi. Parpeinvaaran eteläisellä rinteellä sijaitsee Rajakenraalin Maja, joka siirrettiin sinne Suomunjärven rannalta. Rajakenraalin Maja rakennettiin aikanaan Rukajärvelle kenraalimajuri E. J. Raappanan komentopaikaksi.

Nykyisin maja toimii Parpeinvaaralla perinnerakennuksena ja muistomerkkinä.

Koitere – satasaarinen erämaajärvi

Satasaarisen Koitereen kauneus on laajalti tunnettu. Ihmeellinen on Koitere sumusäällä, mutta vasta tyynen kesäisen illan saapuessa se muuttuu lumotummaksi. Kaukana kuuluvat kalamiesten äänet. Lahden poukamissa pesivät sorsapariskunnat.

Koitereen merkitys Ilomantsille ja ilomantsilaisille on ol-

lut vuosisatojen kuluessa suuri. Koitere oli ainoa kulkutie silloin, kun tiet eivät vielä saloja halkoneet. Se antoi kalaa särpimeksi ja turvasi näin toimeentulon kesäisin. 1800-luvulla nostettiin malmia Koitereelta ja kuljetettiin Möhkölle. Koitere toimi myös uittoväylänä ja antoi työtä tukkilaisille.

Koitereella on nykypäivänä matkailullista merkitystä. Sen rantamilla sijaitsee kaksi lomakylää ja suuri määrä kesäasuntoja. Vesibussi m/s Lammassaari kuljettaa matkailijoita Koitereen saariin tai muuten vain nauttimaan Koitereen kauneudesta.

Ilomantsin Luonto

Ilomantsin vaarat ja maisemat sijaitsevat eräällä maailman vanhimmalla kallioperällä (n. 2,8 miljardia vuotta). Noin 10 000 vuotta sitten jääkausi muokkasi maisemaa nykyiseen muotoonsa jota hallitsevat komeat vaarat, harjut ja laajat suot. Alueella onkin var-

sin runsaasti erilaisia suojelu-alueita. Kahden kansallispuiston ja yhden luonnonpuiston lisäksi alueella sijaitsee Suomen suurin yksityisten maille perustettu luonnonsuojelu-alue, linnustostaan kuuluisa Kesonsuo. Soita Ilomantsin pinta-alasta onkin n. 50 %. Metsiä on myös runsaasti, parhaat moreenimailla ja karuissa harjumaaisemissa.

Eläimistö on erämaista, on karhuja ja susia vaikka tavallinen kulkija niitä tuskin tapaa. Helpompi on huomata hirvi tai vesillä liikkeessa majava tai sen työmaat. Linnuista näkyvimpiä ovat metsissä korpit, teeret, metsotkin, vesialueilla lokit, sorsat ja kahlaajat, hanhet, ja jokunen joutsenparikin, onnekas voi nähdä kotkankin. Tarkkasilmäiselle ja avarakatseiselle kulkijalle on Ilomantsissa paljon katseltavaa ja nähtävää. Parhaiten sitä voi harjoittaa lukuisilla patikka- ja retkeilyreiteillä.

Tapion Taival yhdessä Koi-vusuon läpi kulkevan polun kanssa muodostavat myös n. 25 km:n mittaisen itäisiä erämaita halkovan luonnonkau-

niin reitin. Myös veneilijöille ja melojille on paljon tarjolla, Koitajoen vesistö soveltuu kalastuksen tai muuten vain lep-poisan retkeilyn tarkoituksiin. Haapajoki pohjoisessa on vauhdikas vaativammille retkeilijöille ja koskimeloilijille sopiva joki. Hattujoen ja Kelsimäjoen reitit ovat erämaisia pikkujokia. Patikka- ja melontareitit nivoutuvat mukavasti toisiinsa ja niistä voi helposti kehittää mieleisiään retkeilykokonaisuuksia.

Ilomantsin Retkeilyalueet

Ilomantsin kunnassa on hy-vät mahdollisuudet ulkoilu- ja retkeilyharrastuksiin. Merkit-tyjä retkeilypolkuja on n. 170 km. Kevyistä luontopoluista ai-na vaativaan vaellusreittiin saakka. Pohjois-Karjalan van-hin vaelluspolku "Taitajan Tai-val" alkaa Putkelan harjuilta ja päättyy n. 25 km kaakkoon Pet-keijärven kansallispuistoon, jossa uusi opastuskeskus ma-joitustiloinen tarjoaa hyvän levähdyskohteen. Susitaival on Möhköstä alkava vaellusreitti

kulkee n. 90 km:n mittaisena läpi Ilomantsin ja päättyy Pat-vinsuolle Suomujärven ran-taan. Matkan varrella on kaksi autiotupaa, nuotio- ja laavu-paikkoja taukoja ja yöpymistä varten.

PALVELEVA RUOKAKAUPPA
SAKEN-HALLI
ILOMANTSI PUH. 21325

Polkupyörä-, mopedi-, moottoripyörä-, moottorisaha-, perämoottori-, vene- ja vapaa-ajan sekä autotarvikeliike.
Katsastus-, auto- ja pienkonealan korjaamo.

AUTOKOULU

Ky R. I. NIEMI & KUMPP.

PILJANTIE 4 ILOMANTSI puh. 228 22



ILOMANTSIIN LEIPOMO

KAHVILA JA KONDITORIA-MYYMÄLÄ

"Poikkeehan ohikulkiissas hyvälle leivonnaisille ja kahville"

Karjalaisia herkkuja myös kotiin vietäväksi.

Puh. (974) 212 73 tai 219 94

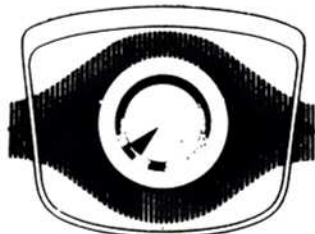

PALVELEVA
SILMÄOPTIKKO

Ilomantsin **OPTIIKKA**

82900 ILOMANTSI
PUH. 974-22710

Hyvien kuvien
Kymppikuva®
Kauppiaas

MAAILMAN SUURIN

Kun maailman suurin valmistaja ja maailman paras sahaaja, suomalainen metsuri, yhdistävät taitonsa, syntyy hyvää jälkeä.

**STIHL-
RAKET**



Stihl Raket Super Pro toimii kuin ihmisen mieli kaikissa oloissa. Totea itse, et pety!

MOTTIMAJA

Pogostantie 44
82900 Iломantsi
Puh. 974-22119

SUUNNAKSI NYT TEBOIL

Palvelemme Teitä: – Teboil takuutuottein

- Metsästys- ja kalastustarvikkeiden hankinnassanne
- Asiakaskahvio

Takuuhuolto: Saab-Konela- ja Toyota henkilöautojen paikallishuolto

SETELIAUTOMAATISTA YMPÄRI VUOROKAUDEN

toimii 50,- setelillä

Huoltamo avoinna:

MA – PE 7.00 – 20.00
LA 8.00 – 20.00
SU 10.00 – 20.00

TB ILOMANTSIN AUTO OY
Ruskosillantie 18 Iломantsi 974/21222

Hotelli Iломantsi



Hyvätasoinen – monipuolinen
– jossa koet aidon karjalaisen
vieraanvaraisuuden.

RAVINTOLAT:

- tanssiravintola
- ruokaravintola Kanteletar
- baari
- discoravintola
- Kesäterassi A-oikeuksin
- Penan Pub
- 34 hotellihuonetta
- monipuoliset kokoustilat
- sekä välittömässä läheisyydessä auditorio 140 hengelle nykyaikaisin kokousvälinein
- kesällä tanssia joka ilta



Hotelli Iломantsi

Kalevalant. 12, 82900 ILOMANTSI, p. 974-22 533

- Vuodenajan ruukku- ja leikkokukkia
- Kukkalaitteita • Seppeleitä

SALAKAN PUUTARHA

RIMPILÄINEN

Iломantsi puh. 974-21 055

MUISTA ÄITIÄ KUKKASIN

Taistelijan Talo nousee Ilomantsin Hattuvaaraan

Kunnianosoituksena sotiemme veteraaneille ja maamme jälleenrakentajille rakennetaan Ilomantsin Hattuvaaraan maaherra Esa Timosen aloitteen pohjalta Taistelijan Talo.

Talo tulee toimimaan näyttelytilana. Näyttely valottaa raskaiden sodan vuosien tapahtumia. Näyttelyssä ovat esillä myös evakko-aika ja jälleenrakennuskausi. Näin Taistelijan Talon näyttely on omiaan korostamaan rauhan merkitystä.

Talon rakentamiseksi on perustettu taloyhtiö, jonka kantavina voimina ovat Ilomantsin taisteluihin osallistuneet veteraanit.

Monipuolinen näyttely

Taistelijan Talon pohjakeros ja piha-alue muodostavat yhtenäisen sotilashistoriallisen näyttelyn. Näyttely tulee korostamaan itsenäisyyttämme ja kansakuntamme ponnistuksia niin sodan vuosina kuin maamme jälleenrakentamisen aikana.

Näyttelyn rungon muodostavat vv. 1939-1945 sotien, evakkoajan ja jälleenrakennuskauden tapahtumat. Tapahtumia valotetaan valokuvista, kirjoituksista ja esineistä aihepiireittäin kootuilla osastoilla.

Dokumenttiaineistoa on myös esillä ja niinpä raskaiden sodan vuosien tapahtumista kerrotaan myös filmiesityksin. Samoin on koostettu TK-materiaalista videofilmejä katsottavaksi.

- Taistelijan Talon näyttely peilaa raskaiden sodan vuosien tapahtumia rauhanaikaan. Näyttely pystytetään kunnianosoitukseksi sotiemme veteraanien ja maamme jälleenrakentajien, miesten ja naisten, ponnistuksille. Näihin ponnistuksiin nojautuenhan on maamme voinut elettyinä rauhan vuosina kehittyä itsenäisenä valtiona, sanoo taloprojektia vetävä Kauko Kangas.

- Taistelijan Talon näyttelyssä on myös osasto, jossa kuvataan Suomen YK-rauhanturvaamistyötä.

Korsu valmiina

Taistelijan Talon tontille rakensivat veteraanit korsun. Korsutyötä johti Voitto Niskanen, rakentajien ollessa pääasiassa entisiä Hämeen Ratsujääkäripataljoonan miehiä. Niskalle Hattuvaara on tuttu jo sodan vuosista, jolloin hän oli johtamassa Hattuvaaran taisteluja.

Korsu on saanut nimekseen Husaari, kertoen ratsuväen olleen asialla. Korsuun on vedetty sähkölämmitys, sähkövalot ja pystytetty kamina, joten kommeilla keleritseillä on hyvä kahdeksan miehen yöpyä.

Korsun edustalle pystytetään entisestä Salpa-linjasta noudetuista kivistä panssariesite. Korsu saa myöhemmin naapurikseen savusaunan ja pienen tekolammen, mutta jo nyt korsu on veteraaneille käyttövalmiina.

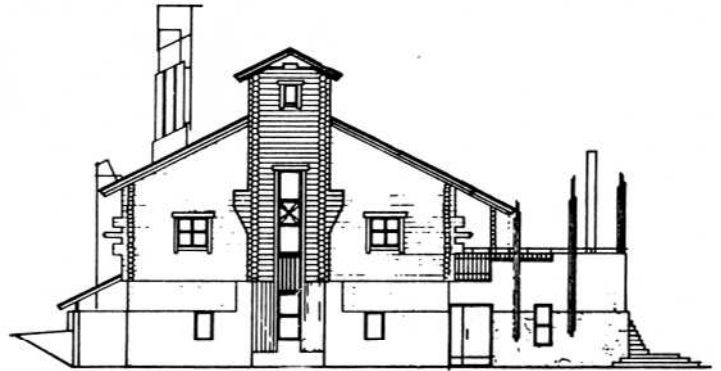

Taistelijan talon on suunnitellut pohjoiskarjalainen arkkitehti Erkki Helasvuo. Talo rakennetaan hirrestä.

Majoitustilat kylällä

Taistelijan Taloon ei ensimmäisessä rakennusvaiheessa tule majoitustiloja, vaan Hattuvaaran kylän väki pyrkii tarjoamaan tarvittavan majoituksen kotimajoituksena. Samoin läheinen Ilomantsin kirkonkylä hotelleineen ja Petkeljärven sekä Haapakallion retkeilykeskukset tarjoavat majoitustilaa edullisesti.

- Uskomme, että Taistelijan Talosta tulee merkittävä Runon ja Rajan Tien matkailukohte, sanoo taloyhtiön hallituksen puheenjohtaja Ensio Hämmäläinen.

Taistelijan Taloa on pyrkimys kehittää jatkossakin, jotta talon sotilashistoriallisesta näyttelystä saataisiin mahdollisimman puhutteleva.

Karjalainen ravintola

Taistelijan Talon toisen kerroksen tiloissa tulee toimimaan karjalaista ruokaperinnettä vaaliva ravintola. Ravintolan perinneruokia ovat karjalanpaistin ja piiraiden lisäksi mm. potaattilaatikko, lintupaisti, sienikeitto, kalavelli, perunarieska, sultsinat ja kukokset.

Ravintolan tarjottavan aitouden ja maukkauden takaavat Hattuvaaran kylän perinneruokien laitton taitavat emännät. Ravintoloitsijana tulee toimimaan Pohjois-Karjalan nimekkäin alan yrittäjä Reijo Ikonen.

- Taistelijan Talo ja sen ravintola tulevat palvelemaan ystävällisessä karjalaisessa hengessä Runon ja Rajan Tien

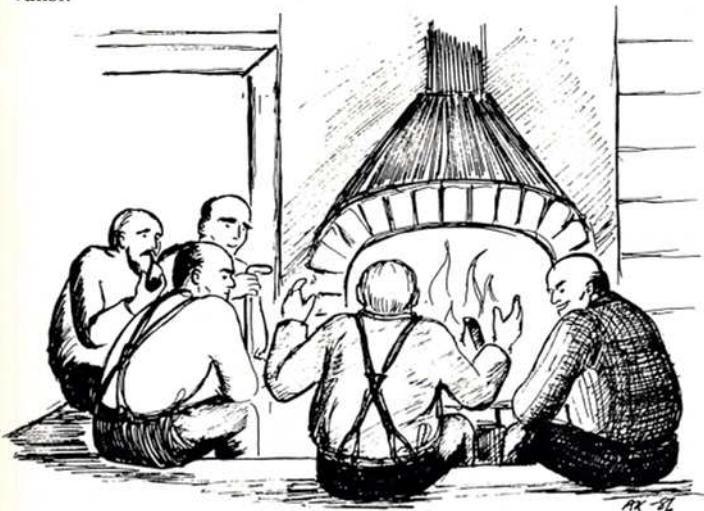

Taistelijan Taloon tulee muistelunurkkaus, jossa takanloisteissa on leppoisaa vaihtaa mielipiteitä.



Evakkotaival ja pika-asutustoiminta saa myös näkyvyyttä näyttelyssä.

matkailijoita. Kodikkuutta olemme lisänneet pystyttämällä ravintolaan komean pirtin-uunin. Näin voimme taata perinneruokien laadun ja aitouden.

Vilkaan matkailutien varrella

Taistelijan Talo nousee vilkaan Runon ja Rajan Tien varteen ja tulee toiminnallaan lisäämään matkailutien palveluja tasollisesti ja määrällisesti.

Taistelijan Talon välittömässä läheisyydessä ovat laajat erä- ja kalamaat, joten myös luonnossa liikkumisesta kiinnostuneille Taistelijan Talo toimii hyvänä tukikohtana.

Taistelijan Taloa koskeviin tiedusteluihin vastaamme ilomielin. Toivomme, että talohanke saisi laajaa tukea ja saamme talon valmiiksi kesäksi 1988. Talohanketta koskeviin tiedusteluihin vastaa allekirjoittanut puh. (974) 221 11 tai kirjeitse osoitteella PL 30, 82901 Ilomantsi.

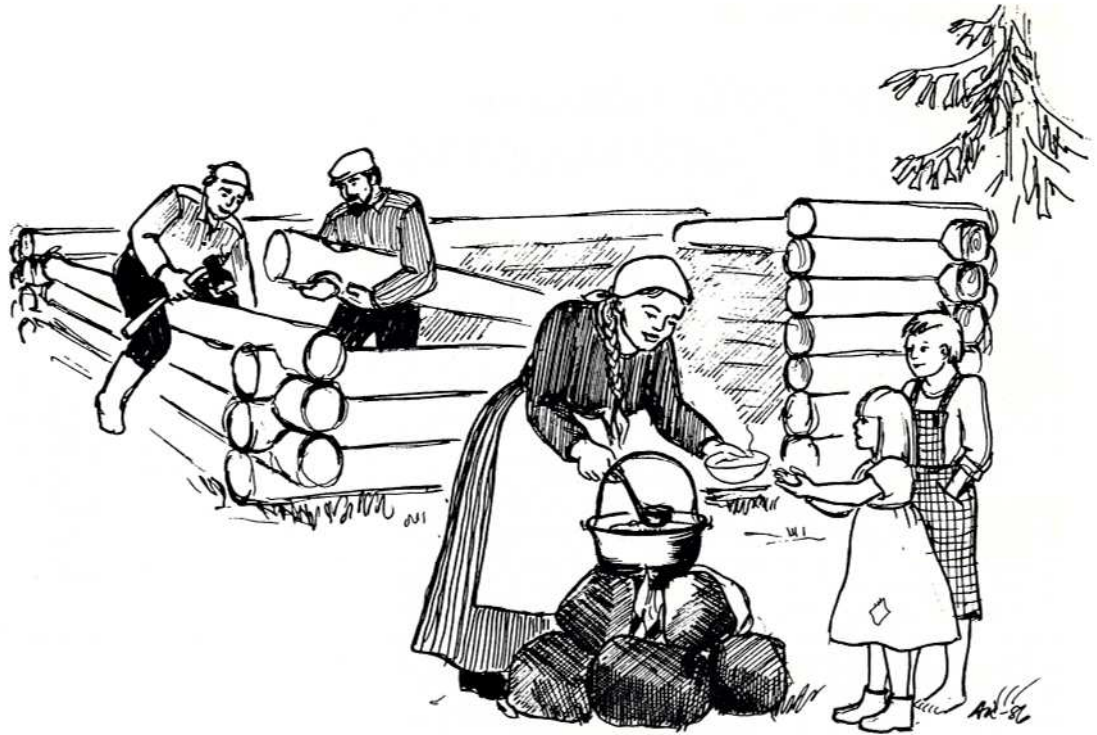

Jälleenrakentaminen on myös esillä laajana näyttelynä.

Rakentaminen alkaa keväällä Näyttely avataan kesäkuussa

Taistelijan Talon rakentaminen käynnistyy kevään kuluessa ja talo saadaan harjakorkeuteen kesäksi. Taistelijan Talon rahoittaminen on hyvällä tolalla, koska hankkeelle on saatu kolmen ministeriön rahoitusta.

Taistelijan Talon rakentamista ovat rahoittaneet kauppa- ja teollisuusministeriö, työvoimaministeriö ja opetusministeriö.

Kesäkuussa avataan Taistelijan Talon näyttely Hattuvaaaran koululla. Näyttelyssä kerrotaan Taistelijan Talo -hankkeesta, esitellään ilomantsilaista käsityötaitoa ja havainnollistetaan Taistelijan Taloon tulevaa sotilashistoriallista näyttelytoimintaa.

Jo tulevana kesänä on esillä merkittävästi sotilashistoriaan liittyvää näyttelymateriaalia.

Kauko Kangas

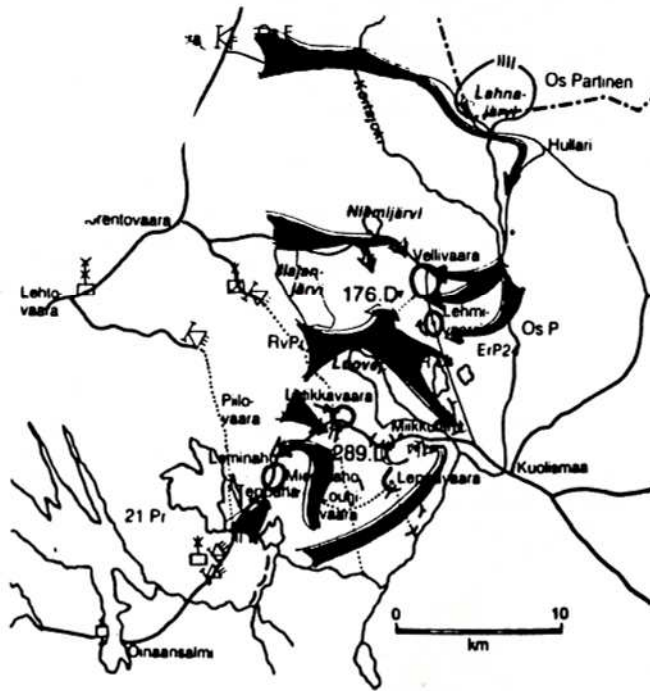

Sotahistoria esillä

Taistelijan Talon näyttelyt tulevat monipuolisesti kertomaan sotajan tapahtumista. Näyttely valottaa tarkkaan Iiomantsin taisteluja, mutta esillä ovat myös muut sotatoimialueet.

Näyttely rakentuu sisätiloista ja laajoista ulkoalueista, joilla tutustumiskohteina ovat mm. korsi, juoksuhauda ja kk-pesäke. Aseet ja muu sotamateriaali on näyttelyssä näkyvästi esillä. Sotatapahtumia, evakkoitaivalta ja jälleenrakentamista selvitetään kartoin, valokuvoin ja laajoin esinevalikoimin.

Taistelijan Talon sotilashistoriallinen näyttely kertoo myös aidoin dokumenttifilmein kansakuntamme raskaista vuosista.

Talon elokuvatiloiissa tullaan esittämään videofilmejä ja elokuvia.

Hattupää – Hattuvaara



Hattupää

kannon päähän jääneen hatun kylä:

Perimätiedon mukaan Hattupään ensimmäinen asukas tuli idästä päässään varastettu hattu. Tämä bieglöi, venäläinen sotakaruri, asettui paikalle, rakensi majan, aloitti raivauksen. Mutta hän säikköi nähdessään ihmisiä ilmaantuvan lähettyvilleen, ja pakeni salolle jättäen hattunsa kannon päähän.

(Elina Pelkonen, Runon maisemia)

Hattuvaara

Ilomantsin Hattuvaara sai ensimmäisen asutuksen noin 300 vuotta sitten, kun kaksi uudisasukasta Jaakko Tapio ja Heikki Puhakka tulivat sinne Pielisjärven suurpitäjistä. Heidän talonsa hävitettiin vuonna 1703 Suuren Pohjan sodan yhteydessä, mutta 1720 niiden sijalle rakennettiin uudet. Näiden asukkaat tulivat idästä Venäjän puolelta, sinne Ilomantsista pakenneiden ortodoksien lapsia, jotka vuorostaan karkkosivat Venäjän järjestelmään kuulunutta, rautateollisuuden hyväksi vaadittua työpalvelusta. Näitä Maksimaisten ja Puruskaisten esi-isiä yritti hallitus vaatia takaisin vuonna 1750, mutta turhaan.



Hattuvaara on ollut alusta alkaen rajakylä ja kokenut sen paineen niin sodan kuin rauhan aikana. Toisaalta se toimii yhdyslentkinä rajan molemmin puolin asuvien kesken: Petrun praasniekka oli suosittu Venäjänkin alamaisten kesken jo 1760-luvulta alkaen ja edisti avioliittoja rajan poikki.

Veijo Saloheimo
professori

Ilomantsin Reservin-aliupseerit

Ilomantsin Reservin aliupseerit r.y. perustettiin vuonna 1946, joten yhdistys täytti viime syksynä täydet 30 vuotta, tosin ilman mitään erityisiä juhlallisuuksia. Yhdistyksemme onkin Pohjois-Karjalan ja koko maankin aliupseeriyhdistykset huomioiden vanhimpiin kuuluva yhdistys.

Yhdistyksemme jäsenmäärä oli vuoden vaihteessa 130 maksanutta jäsentä, joka lienee lähellä koko maamme keskiarvoa reservin aliupseerien järjestäytymisessä. Erityisesti nuoria reserviin siirrettyjä aliupseereita kaipaisimme lisää jäsenkuntaamme.

Yhdistyksellämme on melkoinen "asearsenaali", joita jäsenet voivat lainata maksutta määräajaksi ampumaharrastuksensa kehittämiseen.

Maakuntaamme sijoitetut varuskunnat käyvät nykyisin pitämässä kesän valatilaisuuden niissä kunnissa, joista joukko-osastojen asevelvolliset pääasiassa koostuvat. Tällä tavoinhan saadaankin lähempi kosketus "kotijoukkoihin", sillä onhan sotilasvala ainutkertainen ja mielinpainuva tapahtuma nuoren miehen elämässä, johon näin saadaan tapahtumaa seuraamaan omaiset ja ystävät. Valatilaisuuden yhteydessä tapahtuva ohimarssin vastaanottoilaisuus tuo myös sotilaslaisen tuulahduksen paikkakunnan katukuvaan.

Iloomantsin valatilaisuuteen 25. 7. 1987 tulevat sotilaat ja heidän omaisensa, olkaa tervehdulleita Ilomantsin Pogostalle. Vietämme tänä vuonna itsenäisyyspäivän 70. juhlavuotta ja olkoon tämä tilaisuus samalla myös yksi tämän juhluvuoden monista tilaisuuksista.

**Ilomantsin
Reservin aliupseerit ry
Martti Muttonen
puheenjohtaja**

Runon ja Rajan Tie karjalaismaisemissa

Ilomantsin halkaisee matkailullisesti vilkas Runon ja Rajan Tie. Tie alkaa Suomenlahden rannoilta ja on oivallinen kulkutie Karjalaan ja edelleen Kuusamoon.

Ilomantsissa Runon ja Rajan Tien varressa on Mutalahden karjalaiskylä, Pogostan nimi kuuluu Runonlaulajan Pirtti ja Rajakenraalin maja, sekä Hattuvaaran karjalaiskylä.

Mutalahdessa ja Hattuvaarassa ortodoksisuus lyö leimansa ja kesäiset nimikkopraasniekat tuovatkin kyliin runsaasti matkailijoita.

Runon ja Rajan Tien palveluvarustus on jatkuvasti kehittymässä ja lähivuosina tulee tien varteen nousemaan lisää uusia käyntikohteita. Tiestä onkin tarkoitus kehittää erittäin palvelukykyinen matkailureitti.

Pohjois-Karjalan seutukaavaliitto on valmistellut Runon ja Rajan Tien varren karjalaiskylien kehittämissuunnitelmaa. Ohjelman tarkoituksena on saada karjalaisuuteen pohjautuvaa matkailupalvelutoimintaa ja muutoinkin nostaa kylien elinvoimaa.



Runon ja Rajan Tie

Maamme matkailuteiden parhaimmista kuuluva Runon ja Rajan Tie on saamassa uuden matkailukohteen - Taistelijan Talon.

Ilomantsin Hattuvaaraan rakennettava Taistelijan Talo tulee nousemaan erittäin merkittäväksi näyttelykohteeksi.

Taistelijan Taloon kootaan erittäin monipuolinen ja laaja sotilashistoriallinen näyttely.

Taistelijan Talo valmistuu kesäksi 1988.

Runon ja Rajan Tien kulkijalle Taistelijan Talo on sopiva tutustumiskohde.

Patikkapolkuja ja kalavesiä

Runon ja Rajan Tie tarjoaa matkailijalle mainiot mahdollisuudet erästelyyn. Niinpä esimerkiksi viitoitettuja patikkapolkuja on Ilomantsissa tarjolla runsaasti.

Mainiot kalavedet ovat myös matkailijan ulottuvilla ja lupiakin on saatavilla joka kylässä. Ilomantsin Pogostalla sijaitseva matkailijoiden informaatiopiste, torin laidalla, antaa monipuolista tietoa.

Runon ja Rajan Tien kulkija voikin löytää aitoja karjalaiskylä, teollistuneita moderneja kuntakeskuksia ja erämaan rauhaa, joten jokaiselle kulkijalle on mieleistä ohjelmaa tarjolla.



**Union-jakeluasema
KOSKITANNER KY**

Kontiolahti
Puh. (973) 731 323

ILOMANTSI "helmi" helmien joukossa.
Virkeä, matkailuystävällinen ja yrittäjä-
ystävällinen.

Turvallinen vaihtoehto ihmiselle, joka
viihtyy ja yrittää paikkakunnalla.

Raha-asioita hoitavat luotettavat asian-
tuntijat.



KANSALLIS-OSAKE-PANKKI



ILOMANTSIN OSUUSPANKKI



POHJOIS-KARJALAN SÄÄSTÖPANKKI



SUOMEN YHDYSPANKKI

*Tervetuloa edulliseen
ruokapaikkaan aivan
Ilomantsin keskustaan!*

Päivän tarjous
vain 25,—

KARJALAN KATINKA

Kalevalantie 1
(974) 214 04

**TOSIASIOISTA RAUTAKAUPAN
YKKÖSESTÄ**

MILLAISESSA RAUTA-
KAUPASSA ON TÄMÄ
RAUTIA-MERKKI?



Tämä on tuttu Rautia-merkki. Se on johtavan rauta-
kaupparyhmän, Rautia-ryhmän, tunnus.
Jokainen rautakauppa ei voi olla Rautia. Rautia-
ryhmään hyväksytään ainoastaan sellainen yksityi-
nen rautakauppa, jolla on vaatinusten mukainen
korkea ammattitaito ja palvelukyky.
Rautia-rautakaupat ovat itsenäisiä, yksilöllisiä yri-
tyksiä. Jokainen niistä on alansa erikoisliike, joka
myy huolella valittua laatutavaraa.
Moni Rautia-ryhmän yritys on vastannut jo isämme
ja isoisammekin palvelemisesta. Itsenäinen Rautia-
rautakauppa on joustava ja tuntee paikalliset olo-
suhteet. Tutusta rautakaupasta on turvallista
ostaa.



**Uitto-H.
TIETÄVÄINEN^K**

81100 KONTIOLAHTI PUH. VAIHDE 731 158

TERVETULOA
PALVELEVAAN
RAUTIAAN



KANSALLIS-OSAKE-PANKKI

VIILETÄ VESILLÄ KULTAKORTILLA.

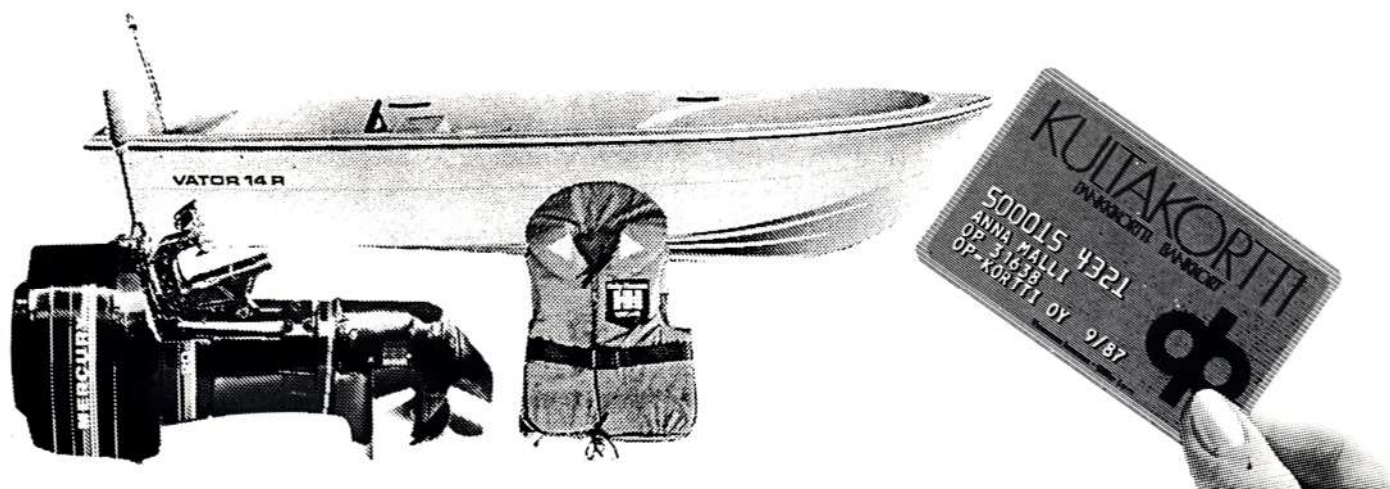

φ JOENSUUN OSUUSPANKKI
-yksityisen ja yrittäjän pankki-

OLETKO KOSKAAN KÄYNYT OIKEASSA KAIVOKSESSA?

Nyt se on mahdollista ja vieläpä koko perheelle. Outokummun kaivosmaailma ja upea Vuorenpaikonmaa kutsuvat Sinut tutkimusretkelle, joka ei unohdu. Vanhan kaivoksen toimintaan ja laitteisiin sekä Vuorenpaikonmaan leikki-puistoon voit tutustua jokaisena kesäpäivänä. Ryhmille Museokaivos on avoinna myös muulloin. Matkat maan alle lähes 300 metrin syvyyteen teemme viikonloppuisin. Soita ja kysy lisää, puh. (973) 54793.



OUTOKUMMUN MATKAILU OY

Sepänkatu 6, 83500 Outokumpu, puh. (973) 54792, 54793, 54794
Vuorenpaikonmaa (973) 54795

Kolme lyömätöntä etua:



VALMIIT TOIMITILAT

Tiloja joka lähtöön, 100–1.000 m² lähellä Joensuuta. Mikäli sopivia ei löydy, rakennetaan tilat mittailaustyönä.



KOULUTETTUA TYÖVOIMAA

Teolliseen työhön tottuneita työntekijöitä. Ammattikurssikeskus kouluttaa tarvittaessa lisää.



SELVÄÄ RAHAA

Joensuun seudun parhaat aluepoliittiset edut. Lähes puolet perusinvestoinneista ilmaiseksi, avustuksia palkkakustannuksiin.

Pyhäselän kunta

Puhelin 973 (741 063)
Elinkeinoasiamies Martti Patrikainen
Pienyritysneuvoja Eero Parviainen



Lähtökäsiä rinnulle kakehittava Pyhäselän informaatiopaketti K
NIMI _____
OSOITE _____
POSTITILAPÄÄKKA _____
Pääasiallinen suhteuttaja _____
Kuntala _____
Kuntala _____
Kuntala _____
Kuntala _____

Kontiolahden kanavateatteri esittää
Jakokosken museokanavalla

Maiju Lassila:
"Kun ruusut kukkivat"

Ensi-ilta:	Su	28. 6.	klo	18.00
	Ti	30. 6.	klo	19.00
	To	2. 7.	klo	19.00
	Su	5. 7.	klo	15.00
	Ti	7. 7.	klo	19.00
	To	9. 7.	klo	19.00
	Su	12. 7.	klo	15.00
	Ti	14. 7.	klo	19.00
	To	16. 7.	klo	19.00
	Su	19. 7.	klo	15.00

Liput 30/25 mk

Tervetuloa ainutlaatuiseen museomiljööseen
kesäteatteriin

Kulttuurilautakunta

TUU TUU TUUPOVAARAAN



Tutustu käynti-
kohteisiin

- * Osallistu kesä-
tapahtumiin
- * Majoitu viihtyisiin
majoituspaikkoihin

MATKAILUNEUVONTA
Kunnanvirasto/
matkailusihteeri
Puh. (974) 513 11

Tuupovaaran matkailulautakunta

Solo® raivaussaha röjningssåg

Solo S-3N tutustumistarjouksena vakiovarustein tarj.

2000,-

VOIMASSA 30. 6. -87

Keveyen pureva ammattisarjan rai-
vaus-saha, jolle löytyy paljon
käyttöä myös vapaa-ajan töissä:
pensaiden ja taimikon raivaus,
nurmikon viimeistelyleikkuu jne.
• paino ilman kantovaljaita 7,9 kg
• terän halkaisija 200 mm
• sylinteritilavuus 34 cm³
• teho 1,8 hv
Solo on miellyttävä käyttää. Siinä
on säädettävät kädensijat, peuka-
lon liikkeellä hallittava virrankat-
kaisin, mukavan vaimen käyntiää-
ni ja hyvin istuvat kantovaljaat.



IS PKO

MAATALOUS

Nurmeksentie 4, puh. 253 11, 120 111



AUK *Kurssi* 120

1. 8.-27. 2.-30. 4. 1987



Toimituskunta: Oppilas Röksä J K A (vast) Oppilas Savola A P K
Oppilas Salo J O Oppilas Heikkilä H J
Oppilas Savolainen I A

Puheenjohtajan palsta

- eli tervehdystä kurssi 120 ja tervetuloa 121

Näin se on, että ne 8 ennakolta loputtomalta tuntuvaa viikkoa ovat nyt takana päin. Eivätkä nuo kahdeksan AUK I jaksoon kuuluvaa viikkoa todellakaan ole olleet hitaasti kuluvia. Aika on mennyt lentämällä, jopa vieläkin nopeammin.

Omakohteisena havaintonani voin todeta, että peruskoulutuskaudelle tyypillistä ajan kulun tarkkailua ei ole juurikaan ehtinyt tehdä. Tahti on ollut tiivis, asiaa on ollut paljon. Ne jutut, joita AUK:sta ennen tänne tuloa sai kuulla, ovat nyt saaneet empirisen vertailukohteensa. Kaikki on kuitenkin suhteellista ja riippuu siitä, miten itse kukin asian ottaa. Opiskellullisesti voidaan sanoa, että työtä on pitänyt tehdä, jos on aikunut menestyä.

Jollakin tavalla on ehkä aikaista lausua mitään koko kurssin 120 puolesta, koska itse RUK:uun lähtevänä olen nähnyt siitä vain toisen puolen.

Opiskelun tiiviyden lisäksi I jaksoon ovat vaikuttaneet RUK-valinnat. Kilvoittelu näistä 21 paikasta on ollut joskus erittäin kovaa. Oppilaat ovat esittäneet parastaan. Jos

nyt joku vielä ajattelee, että RUK:uun joudutaan, tyrmään nämä puheet suoralta kädeltä. Ei sinne jouduta, oli millainen siviiliammatti tai muu tausta tahansa.

Toinen asia, mikä voidaan tyrmätä suoralta kädeltä, ovat kaikenlaiset tarinat, mitä hirmuisen "Aamujen talon" epäinhimillisyydestä eri komppanioissa kiertää. Tulevalle kurssille 121 voin sanoa, että koulutus on sekä tiukempaa että mielekkäämpää kuin peruskoulutuskaudella. Kouluttajat ovat asiallisia, oman alansa suurempia asiantuntijoita. Täällä selviää moni peruskoulutuskaudella herännyt "miksi"-kysymys.

Oppilaskunnan toiminnasta voidaan sanoa, että sitä rasittaa I jaksolla ajan puute. Tämä annetaan kyllä ymmärtää jo alkuunsa, ja kehoitetaan painottamaan toimintaa toiselle jaksolle. Kuitenkin suurin osa perinteisistä ja eniten työtä vaativista tapahtumista sijoittuu ensimmäiselle jaksolle: kuten alokkaiden tulojuhlan ohjelma, keräykset, puolikurssijuhlan järjestäminen ja ennen kaikkea tämän kurssijulkaisun



Aliupseerikoulun oppilaskunta järjesti perinteisestä Kunniavelka kaatuneille -keräyksen, joka tuotti noin 46 000 markkaa. Joensuussa keräys toteutettiin 18. -19. 2.

aikaansaaminen, jota voidaan pitää oppilaskunnan päätehtävänä. Painokuntoon ehtiäseen sen on oltava hyvissä ajoin valmis ja työtä on pitänyt tehdä usein hiljaisuuden jälkeenkin. Mutta kuten sanottu, kaikki sujuu, jos asioihin asennoituu oikein. Tekee hyvää joskus työskennellä paineen alaisena ja "ylikiirroksilla".

Näillä sanoilla haluan kurssin 120 puolesta julkituoda kiitoksen menneestä ajasta koulumme koko henkilökunnalle ja toivottaa aikanaan uuden kurssin 121 tervetulleeksi taloon.

Oppilas Kullervo Savola
Oppilaskunnan hallituksen puheenjohtaja

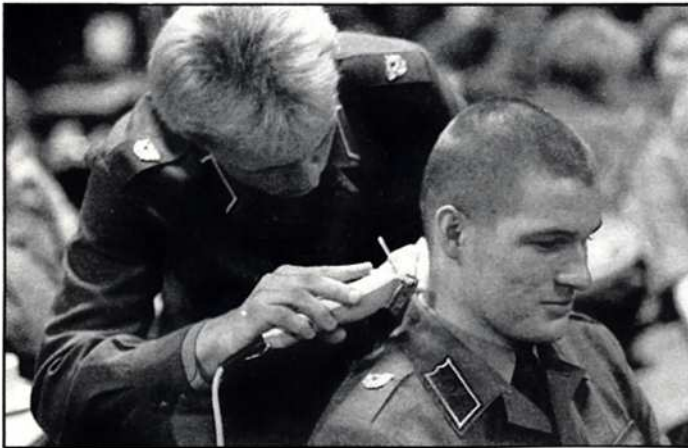

Oppilaskunta järjesti ohjelmaa alokkaiden tulojuhlassa 12. 2. Illan puhutuun ohjelmaan alokkaiden parturointi. Oli alokas sittenkin alokas? Ei ollut, vaan alokkaaksi naamioidut AUK:n oppilas.



Oppilas Kullervo Savola
Oppilaskunnan hallituksen puheenjohtaja

OPPILASKUNNAN HALLITUS

AUK I:n aikana

Oppilas **Savola** APK
Oppilas **Röksi** JKA

Oppilas **Salo** JO

Oppilas **Huumonen** IA
Oppilas **Liimatainen** JT
Oppilas **Parviainen** JH

puheenjohtaja
varapuheenjohtaja,
lehtijaoston pj,
sihteeri,
valokuvausjaoston pj
rahastonhoitaja
liikuntajaoston pj
ohjelmajaoston pj

AUK II:n aikana

Oppilas **Varis** JP

Oppilas **Savolainen** IA

Oppilas **Salo** JO
Oppilas **Reijonen** AT
Oppilas **Julkunen** PE
Oppilas **Parviainen** JH

Aliupseerikoulun henkilökunta



Majuri Raimo Tiittanen
koulun johtaja



Yliluutnantti Hannu Liimatta
koulun johtajan apulainen



Sotilasmestari Seppo Jalonen
koulun vääpeli, eläkkeelle 1. 4.



Sotilasmestari Raimo Kuittinen
koulun vääpeli 1. 4. alkaen



Yliluutnantti Kauko Mölsä
kiväärilinja



Yliluutnantti Pertti Mölsä
kiväärilinja



Luutnantti Teuvo Nousiainen
kranaatinheitinlinja



Ylivääpeli Mauno Sorsa
kranaatinheitinlinja



Luutnantti Hannu Mikkonen
panssarintorjuntalinja



Ylivääpeli Matti Hirvonen
panssarintorjuntalinja



Ylivääpeli Jouni Ratilainen
varastonhoitaja

Apukouluttajat ja toimistoväki



Kersantti
Jari Halonen
kiväärilinja



Kersantti
Jussi Tuovinen
kiväärilinja



Kersantti
Timo Räsänen
kranaatinheitinlinja



Kersantti
Tapio Räsänen
panssarintorjuntalinja



Kersantti
Jukka-Pekka Kettunen
toimistoupseeri



Jääkäri
Kari Korhonen
kirjuri

Ryhmänjohtaja ryhmänsä paras taistelija

- Hyvään ryhmänjohtajaan pätee vanha totuus: ryhmänjohtaja on ryhmänsä paras taistelija. Hän on alastaan tarpeet huomioon ottava, tasapainoinen ja oikeudenmukainen mies. Näistä ominaisuuksista muodostuu todellinen arvovalta, joka ei tarvitse tuekseen arvomerkkejä, määritteli hyvän ryhmänjohtajan ominaisuudet huhtikuun alussa eläkkeelle jäänyt aliupseerikoulun vääpeli, lutnantti Seppo Jalonen.

Ryhmänjohtajan vaatimukset ovat vuosien varrella entisestään kasvaneet, koska käsiteltäviä asioita on yhä enemmän. Osaltaan opiskelun tahtia on kiristänyt myös muutama vuosi sitten tapahtunut aliupseerikoulun uudistus, joka jatkoi kurssin kahteen kahdeksan viikon jaksoon.

- Jaksotus osaltaan ja koulutusaiheiden moninaisuus ovat tiivistäneet opiskelua entisestään. Tämä näkyy ennen kaikkea aliupseerikoulun ensimmäisellä jaksolla, jossa tuntimäärä on pysynyt samana, mutta aiheet ovat lisääntyneet, lutnantti Jalonen toteaa. Tämän jakson perusteella tehdään myös valinnat RUK:uun.

Koulutustaso on noussut tuntuvasti

Uuden oppimiselle hyvät edellytykset on antanut Jalosen mielestä varusmiesten koulutustason huomattava kohoaminen: enää ei ole akateemisen loppututkinnon suorittanut varusmies mikään harvinaisuus. Lisäksi uudet opetusmenetelmät antavat osaltaan lisätehoa opiskeluun.

- Aina on kuitenkin muistettava, ettei sotimisen taitoa opita oppitunneilla, vaan ainoastaan maastossa tapahtuvissa harjoituksissa kaikenlaisissa luonnon oloissa, Jalonen muistutti.

Liikkuvuus kasvanut

Tänä päivänä ryhmänjohtajan koulutuksessa on huomiotava myös joukkojen liikkuvuuden kasvaminen sekä uusien asetekniikka.

- Vielä 20 vuotta sitten ei voinut puhua mistään moottoridusta joukosta. Silloin

maastoharjoituksissa oli mukana vain yksi moottoriajoneuvo kenttäkeittiön vetämistä varten. Moottoroitu aika traktorineen, moottorikelkkoineen ja telakuorma-autoineen on lisääntynyt ja nopeuttanut joukkueiden liikkuvuutta myös maastossa. Tämä on otettu huomioon myös ryhmänjohtajan koulutuksessa. Osoituksena tästä on esimerkiksi kurssin 120 telakuorma-autoilla tapahtunut moottorimarssi Sotinpulolle helmikuussa.

Asetekniikan nopea kehittyminen näkyy selvästi myös kivääriryhmän aseistuksen muuttumisena. Aikaisemmin ryhmässä oli kaksi konepistoolia ja kuusi kivääriä, nyt seitsemän rynnäkkökivääriä ja yksi kevyt konekivääri. Tällaisten muutosten tulee lutnantti Jalosen mukaan luonnollisesti näkyä myös ryhmänjohtajan koulutuksessa.

Lutnantti Jalonen aloitti varusmiespalveluksen kesäkuussa vuonna 1961. Varusmiespalveluksen jälkeen hän on toiminut KarJP:ssä kouluttajan tehtävissä ja yksikön vääpelinä. Viimeiset kuusi vuotta hän on ollut AuK:n vääpelinä. Kaikkiaan hän on ollut koululla palveluksessa 11 vuotta kolmeen eri otteeseen.

Haastattelu: oppilas Jouni Röksä

Ryhmänjohtaja – johtaja isolla J:llä

Maailma on täynnä johtajia ja jokainen haluaisi olla sellainen. On toimitusjohtajaa, apulaisjohtajaa, puheenjohtajaa, pääjohtajaa, eduskuntaryhmänjohtajaa. . . ryhmänjohtajaa! Tosiin Ryhmänjohtaja, kaiken johtajuuden taustavoima, johtajien aatelii. Mihin joutuisimmekaan ilman heitä. . .

Otetaan nyt esimerkiksi toimessaan arvostettu varastopäällikkö P. P. joka asuu kivitalossa, ajaa mustalla autolla ja käy kolme kertaa vuodessa etelässä! Alaisenaan hänellä työskentelee seitsemän työntekijää, joista kukaan ei edes ole hengenvaarassa. Ja jos P. P. tekee virheen, mitataan vahingot vain rahassa. Hän on pienen luokan ryhmänjohtaja. . .

Tai toimitusjohtaja O. O. Suoranaisia alaisia hänellä on vain viisi. No, kalustoa voi olla "kuitilla" ehkä normaalia enemmän, mutta eivät O. O:nkaan alaiset toimi vaarallisissa olosuhteissa. Ja entäs hänen johtajaominaisuutensa ja johtamistaitonsa? Kuka tahansa osaa johtaa puoliryhmää toimistossa! O. O. on keskitason ryhmänjohtaja. . . Entä sitten valtiomme johtoporras; taitaa olla ihan kärkipaikalla ryhmänjohtajakoulutuksen saanut mies. Apulaisina hänellä kyllä pyörii kaikenlaisia ministereitä ja adjutanteja, mutta RJ se kuitenkin heitäkin johtaa. . . aivan kuin KarJP:n tason ryhmänjohtaja. Ja jos vielä katsotaan historian suurinta sotaa v. 1939–45, niin korpraalipohjaltahan sielläkin johdettiin kokonaisia armeijoita. Mitä olisikaan tapahtunut, jos tämä korpraali olisi joskus käynyt AuK:n ja ollut alikersantti. . .

Säddant är livet eli sellaiset on liivit ja uraputkessa ollaan, sanoi oppilas kun puolikurssi-korpraalin natsat sai.

kersantti ÄRJYLÄ



Viimeiset kuusi vuotta lutnantti Seppo Jalonen toimi aliupseerikoulun vääpelinä. Kuvassa oppilas Turpeinen vastaanottamassa päivärahajoja.



Lutnantti Seppo Jalonen on ollut puolustusvoimien palveluksessa vuodesta 1962. Leirien osalta "tj-huiskutus" tapahtui helmikuussa Sotinpurossa.

Kiväärilinja

Aliupseerikoulun kiväärilinja kouluttaa ryhmänjohtajia perinteisen jalkaväen monipuolisiin ja vaihteleviin tehtäviin. Kurssin tähtäimenä on antaa tuleville alikersanteille valmiudet nimenomaan kivääriryhmän johtamiseen erilaisissa taistelutilanteissa. Sen lisäksi linja perehtyy kurssin aikana myös sinkoryhmän johtamisperiaatteisiin sekä sissi- ja tiedustelutoimintaan.

Kurssin alkupuoliskolla opetuksessa panostettiin samanlaisesta jo opittujen taitojen harjaanuttamiseen ja uutena asiana tulevan johtamistaidon opetteluun. Vanhan kertauksessa linja kävi läpi ryhmän yksittäisen miehen tehtävät ja ryhmäkohtaisen aseistuksen, rynnäkkökiväärin, kevyen konekiväärin, kevyen singon sekä kevyen kertasingon käsittelyn. Ryhmänjohtajan taitojen opiskelussa keskityttiin lähinnä toimintaan puolustus-, viivy-

tys- ja hyökkäystaisteluissa.

Taistelukentän tilanteiden johtamisharjoittelu jatkui tiivinä myös toisen puolikurssin aikana. Sen lisäksi kurssin ohjelmaan tulivat myös sissi- ja tiedustelutoiminnan ja kaupunkisodankäynnin alkeiden opettelu.

Varsinaisesti AUK:n oppilaat joutuivat koetukselle kurssin loppuvaiheessa, huhtikuussa. Tuolloin tulevien ryhmänjohtajien taidot punnittiin Sotinpuron ampumaleirillä ja pataljoonan vuoden ensimmäisessä yhteisessä taisteluharjoituksessa.

Kurssilta valmistuneet kiväärialikersantit ovat sijoittuneet ryhmänjohtajiksi Jääkäri-, Kuljetus- ja Huoltokomppaniioihin. Kurssin puolivälissä RUK:uun Haminaan siirtynyt neljäs palaa komppaniioihin joukkueenjohtajiksi kesäkuussa.



Konekiväärin mies asemassa.



Tupa Tuulivaara

HIETANEN
Jukka Olavi
7. 2. 1967
Kuopio

HEIKKILÄ
Heikki Johannes
8. 5. 1965
Pieksämäki

GRÖHN
Pekka Tapani
5. 5. 1965
Juuka

HEIKKINEN
Harry Veikko Kalevi
26. 8. 1964
Helsinki

HARTIKAINEN
Vesa Pekka
26. 7. 1966
Lieksa

BALK
Kari Antero
6. 8. 1966
Suonenjoki

ANTIKAINEN
Juha Pekka
21. 12. 1967
Kuopio

ARONEN
Janne Tapio
21. 11. 1966
Varkaus



Tupa Lentiera

HUITTINEN
Anssi Petteri
23. 9. 1968
Kuopio

JURVANEN
Harri Tapani
23. 8. 1958
Jyväskylä

HYVÖNEN
Harri Kalevi
27. 4. 1966
Nilsia

HILTUNEN
Ahti Untamo
6. 10. 1966
Polvijärvi

KAARTINEN
Vesa Matti
29. 5. 1961
Kuopio

JULKUNEN
Pasi Ensio
28. 7. 1966
Pieksämäki

KAARTINEN
Rami Petteri
7. 2. 1967
Kuopio

KAUPPINEN
Jukka Tapio
15. 8. 1966
Liperi



Tupa Petäjäselkä

KYÖTTINEN
Timo Juhani
23. 8. 1965
Siilinjärvi

MYLLYNEN
Juha Pekka Ensio
21. 4. 1966
Kuopio

KUUSELA
Juha Arto Kalervo
18. 7. 1966
Tuusniemi

MONONEN
Vesa Pekka
7. 11. 1966
Joensuu

KOPONEN
Jukka Pekka
26. 5. 1967
Kuopio

KOISTINEN
Jukka Ilmari
13. 11. 1967
Kuopio

KIVELÄ
Juha Tapani
26. 9. 1966
Joensuu

Tupa Soutjärvi



SARKKINEN
Jouni Ossi Antero
30. 7. 1966
Lieksa

REIJONEN
Aatto Tapani
24. 12. 1966
Joensuu

SALO
Jarkko Olavi
9. 3. 1962
Kuopio

PRÄTTÄLÄ
Markku Timo Einari
10. 4. 1967
Heinävesi

ORAVAINEN
Reijo Kalevi
22. 11. 1966
Helsinki

PARVIAINEN
Jari Heikki
11. 8. 1966
Kuopio

PAKARINEN
Jali Johannes
17. 4. 1966
Rääkkylä

RÄMÄ
Janne Matti
9. 12. 1966
Siilinjärvi

Tupa Latvasyrjä



TOIVANEN
Juha Sakari
6. 6. 1967
Kuopio

SILTALA
Heikki Johannes
19. 11. 1966
Helsinki

SAVOLAINEN
Mika Jouni Kalevi
8. 12. 1966
Kuopio

SAVOLA
Ahti Pekka Kullervo
28. 4. 1957
Kuopio

TOIKKANEN
Jarmo Jari Kalevi
21. 5. 1966
Vesanto

TIMONEN
Heikki Tapio
29. 3. 1966
Joensuu

TASKINEN
Alpo Kalevi
1. 4. 1963
Joensuu

TOIVANEN
Esa Heikki
26. 2. 1966
Lieksa



TUURI
Jukka Tapani
7. 5. 1966
Pieksämäki

TURPEINEN
Arto Matti Kalevi
18. 6. 1958
Lieksa

VUOHELAINEN
Harri Juhani
21. 8. 1965
Varkaus

TOLVANEN
Jari Juhani
12. 11. 1966
Uimaharju

VÄLIMÄKI
Esa Arto Ilmari
20. 6. 1963
Nurmes

USMI
Harri Pekka
25. 7. 1966
Kuopio

VARIS
Jouni Pekka
5. 4. 1966
Joensuu



HUIPPUTUOTTEITA
HIIHTÄJILLE

- VERKKARIT
- HIIHTOHAALARIT
- HIIHTOKÄSINEET
- KENKÄSUOJAT
- ALUSASUT

**LAJIN
HUIPPUJEN**

- tuotekehittämiä
- testaamia

**KYSY URHEILUKAUPPIAALTASI
TAI SUORAAN MEILTÄ!**

NE HYVÄNNÄKÖISET:

**SOITA! — LAADUKKAAT
— EDULLISET**



Valmistus ja myynti:
Latu- ja Lenkkelyvaruste Turunen
80510 ONTTOLA p. 973-801005

TULEVAISUUS ON MAAILMAN MERISSÄ JA METSISSÄ

*Rauma-Repola on Suomen suurim-
pia teollisuusyrityksiä, jonka toimialoja
ovat telakka- ja meritekninen teollisuus,
konepajateollisuus sekä kemiallinen ja
mekaaninen metsäteollisuus. Tuotanto-
laitoksia on yli 40 ja henkilökuntaa noin
18 000.*

*Noin 70 prosenttia yhtiön liikevaih-
dosta syntyy ulkomaankaupasta. Suo-
men koko tavaraviennin arvosta
Rauma-Repolan osuus on yli 5 pro-
senttia. Työn tulokset näkyvät kaikkialla
maailmassa ja kaikilla maailman merillä.*



RAUMA-REPOLA

Kranaatinheitinlinja

Aliupseerikoulun aluksi kranaatinheitinlinja sai tutustua muiden linjojen tavoin jo alokasaikana opetettuihin asioihin. Uutuutena oli nyt se, että asioita käsiteltiin ryhmänjohtajan näkökulmasta. Sulkeisjärjestysharjoituksissa sekä tuvan esimiehinä toimiessamme saimme ensi kontaktin ryhmänjohtajan vaatimaan tehtävään.

Kranaatinheitinasiat ensimmäisen puolikurssin aikana painottuivat erilaisten ampujamenetelmien opetteluun. Lukuisilla oppitunneilla olivat keskeisesti esillä tasoryhmän laskijan tehtävät. Käytännössä opeteltiin kevyen kranaatinheitinjoukkueen osana toimimista. Tutuksi tuli myös käsi-suuntakehämonikulmiomittaus, jota harjoiteltiin sekä valoisalla että pimeällä.

"Heitinmies on paras mies" -sanonta sai sisältöä ensimmäisellä puolikurssilla, kun saimme rautaisannoksen myös pst- ja kiväärilinjan asioista. Niinpä heittimien lisäksi tutustuimme myös mm. kevyeen sinkoon ja konekivääriin. Meriittilistalleen kranaatinheitinlinja voi kirjata myös ykköstilan kurssin 120 kirjallisissa kokeissa.



Ryhmäkohtainen pääase on 81 krh. Raskaaseen 120 mm heittimeen tutustuttiin vasta AUK I:n lopulla.

Kurssin toisella jaksolla harjaannuttiin mittauspartion, viestipartion, heittimen johtajan sekä tulenjohtajan moni-

naisiin tehtäviin. Yhä tutummiksi tulivat myös metsäyöt, joita tämä saapumiserä vietti Kajaanin korkeudella. Ohjel-

maan kuuluivat sissi-, tiedustelu-, ampumaleiri sekä loppusota.



Tupa Kaskana

HUUMONEN
Ismo Antti
1. 8. 1965
Joroinen

HOLI
Matti Mikael
11. 9. 1967
Parikkala

MÖNKKÖNEN
Pekka Juhani
26. 8. 1966
Kuopio

HÄMÄLÄINEN
Pekka Sakari
27. 10. 1966
Siilinjärvi

PÄRNÄNEN
Juha Pekka
23. 6. 1964
Savonlinna

LUUKKAINEN
Jari Pekka
15. 8. 1965
Savonlinna

LAAKKONEN
Ilkka Olavi
25. 5. 1966
Joensuu

Tupa Rautalahti



RÖKSÄ
Jouni Kari Antero
13. 7. 1959
Joensuu

TURUNEN
Jorma Tapio
18. 8. 1967
Kontiolahti

MÖNKKÖNEN
Matti Johannes
28. 11. 1963
Kuopio

KÄHKÖNEN
Jouni Kalevi
12. 3. 1967
Pieksämäki

PUOSKARI
Vesa Tapio
16. 1. 1966
Juuka

KAPANEN
Heimo Kalervo
4. 5. 1967
Savonlinna

MÄKELÄ
Hannu Tapio
3. 3. 1967
Helsinki

TARMA
Marko Ale Petteri
12. 4. 1967
Joensuu

Tupa Tokari



SELONEN
Arto Tapio
16. 9. 1967
Pieksämäki

SÄRKKÄ
Kari Juhani
30. 3. 1965
Joroinen

VUORIO
Mika Antero
5. 2. 1966
Varkaus

TASKINEN
Matti Kalevi
21. 3. 1967
Kuopio

TIKKANEN
Mika Antero
16. 5. 1969
Kontioranta

SUOMALAINEN
Marko Tapio
3. 5. 1966
Joensuu

VIHONEN
Jan Jouni Tapio
18. 6. 1967
Helsinki

HUOMIO!

Unohda rahahuolet. Kaikissa elämäsi vaiheissa Postipankki auttaa sinua eteenpäin. Opintolainaa, asuntolainaa tai vaikkapa varusmieslainaa saat Postipankista. Tule Postipankkiin, tutustu valtakunnan tiheimpään pankkipalveluverkostoon. Kaikkialla Suomessa sinua palvelee Postipankki.

Tehdään yhdessä tavoitteistasi totta!

 POSTIPANKKI

POHJOIS-KARJALAN

TRANSPPOINT.

ON VAHVA OSA VALTAKUNNALLISTA KULJETUSJÄRJESTELMÄÄ.

KOTIMAAN KULJETUKSET

- Yritysten kokonaiskuljetukset
- Yritysten osakuljetukset
- Noudot ja jakelut
- Kuorma- ja purkauspalvelut
- Rautatierinkokuljetukset
- Suorat autoyhteydet
- Konttikuljetukset
- Trailerien kuormaukset ja kuljetukset
- Lämmin- ja kylmätavarakuljetukset

ULKOMAAN KULJETUKSET

- Kuljetukset Neuvostoliittoon ja sen kautta kolmansiin maihin
- Yhdysliikennekuljetukset länteen
- Suorat konttiyhteydet Ruotsiin (C-sam)
- Eur-lavojen vaihto kansainvälisessä liikenteessä

PALVELUT

- Kuljetussuunnittelu
- Yhteydet huolintayrityksiin
- Vakuutuspalvelut
- Yritysten kuormauspaikkojen kehittämistehtävät
- Maa-alueiden vuokraus
- Varastointipalvelut

KALUSTO

- Monipuolinen rautatiekalusto
- Kattava autokalusto
- Normaali-, pien-, termo- ym. kontteja
- Konttien käsittelylaitteet
- AJA-järjestelmä
- Terminaalitila

YHTEYSTIEDOT

JOENSUU
Kuljetusten myynti (973) 301 203
301 207
301 206
126 004

Kuljetusten tilaukset (973) 126 002
301 468

LIEKSA
Kuljetusten myynti (975) 218 50
Kuljetusten tilaukset (975) 212 45

NURMES
Kuljetusten myynti ja tilaukset (976) 221 05

OUTOKUMPU
Kuljetusten myynti (973) 5706
Kuljetusten tilaukset (973) 301 263



TRANSPPOINT.

YRITYSTEN KULJETUSJÄRJESTELMÄ

PST-linja

Panssarintorjuntalinjan oppilaat aloittivat opiskelunsa aliupseerikoulussa varsin vaihtelevin mielialoin. Jokainen oli varmasti kuullut omilta ryhmänjohtajiltaan 'kauhutarinoita' vaativasta ja tiivistä koulutuksesta, mutta toisaalta myös kehuja linjan erittäin reiluista kouluttajista. Kurssi on osoittanut näiden molempien seikkojen pitävän paikkansa.

Kurssin ensimmäiset viikot toivat väijäämättä mieleen alokasajan ensihetket. Oppitunnit seurasivat toisiaan, eikä "levyttämiseen" enää liiennyt aikaa. Niinpä käytännön harjoitteluun siirtyminen toikin pirstävää vaihtelua teoriapiitoisen alun jälkeen.

Pst-linjan tehtävänä on kouluttaa kyvykkäitä sinkoryhmän johtajia, jotka johtavat taistelussa ryhmänsä vihollisen panssarivaunujen tuhoamiseen tähtäävää toimintaa. Ryhmän pääaseina ovat raskas sinko 95 S 58-62 ja kevyt sinko 55 S 55, joita käyttäen sinkoryhmä toimii joko oman pst-joukkueensa osana tai alistettuna kiväärikomppanian toiminnan tukemiseen.

Hyvältä sinkoryhmän johtajalta edellytetään sinkojen tarkkaa tuntemista, kykyä valita singoille parhaat mahdolliset



Raskas sinko liikkuu tarvittaessa kevyesti myös umpihangessa.

tuliasemat ja johtaa ryhmän tulitoimintaa joukkueenjohtajan käskyjen mukaan, sekä tehdä osumahavaintoja ja korjauksia niiden perusteella. Johtajalta vaaditaan täydellistä ryhmänsä tehtävien ja toiminnan tuntemista sekä ryhmänsä hallintaa selkeällä johtamistaidol-

la riittävän tulinopeuden ja osumatarkkuuden saavuttamiseksi. Lisäksi johtajan on tarvittaessa kyettävä toimimaan ryhmänsä miesten sijaisena eri tehtävissä.

Aliupseerikoulun ensimmäinen puolikurssi pst-linjalla keskittyi pääasiassa sinkoryh-

män perustoiminnan opettamiseen. Toinen puolikurssi sisälsi enemmän itse johtamis- ja kouluttamistaidon kehittämistä, lisänä mielenkiintoisia erikoistehtäviä kuten esim. asutuskeskustaistelut.



Tupa Ilaja

HONKANEN
Tapani Ensio
11. 5. 1966
Nurmes

KUIVALAINEN
Jyrki Matti
1. 10. 1966
Eno

KARVINEN
Seppo Ilmari
26. 3. 1966
Joensuu

HÄKKINEN
Auvo Ensio
4. 11. 1966
Joroinen

KIVIOJA
Jarkko Jussi
28. 4. 1966
Kuopio

LOHIKAINEN
Timo Janne Sakari
9. 1. 1967
Punkasalmi

LHMATAINEN
Jari Tapani
9. 3. 1966
Vesanto

KUKKONEN
Sami Mikael
21. 11. 1966
Espoo

KEINÄNEN
Jari Tapani
5. 12. 1966
Tuusniemi

HINKKANEN
Timo Antero
6. 1. 1967
Siilinjärvi



LOUHI

Jyrki Tapio
24. 12. 1966
Kerma

TAKKUNEN

Jouko Vilho Ilari
21. 6. 1966
Leppävirta

TOUKOVAARA

Mika Petri
19. 2. 1966
Kuopio

PELTOLA

Marko Kullervo
26. 11. 1967
Helsinki

VAINIKAINEN

Antti Jussi
4. 9. 1966
Joensuu

PARTANEN

Janne Tauno Sakari
19. 1. 1967
Heinävesi

SUUTARINEN

Mika Henrik
15. 9. 1966
Kesälahti

SAVOLAINEN

Ilkka Antero
14. 6. 1964
Kuopio

TUKIAINEN

Ossi Tapio
30. 10. 1963
Rautavaara

MÄÄTTÄ

Jari Arvo Juhani
14. 6. 1968
Tampere



OUTO KIVI?

kun olet tehnyt löydön:

lohkaise nyrkin kokoinen näyte, jossa on myös rapautumatonta lohkopintaa

tarkkaile onko ympäristössä muita samanlaisia lohkkareita tai kiintokalliota

postita näyte maksuttomasti osoitteella:

OY LOHJA AB, Malminetsintä,
08700 Virkkala

voit saada näytteestäsi palkinnon.

Lähetämme aina vastauksen ja näytteesi osallistuu jokavuotiseen Lohja Oy:n malminetsintäkilpailuun.

OY LOHJA AB

Tehokkaasti pankulla Sotinpurolle

Telakuorma-autoilla liikku-
mista voitiin pitää eräänä kurs-
sin 120 pääteamana. Sotinpu-
rolle kurssilaiset liikkuvat sekä
ajoneuvon kyydissä että hiihto-
hinauksessa. Tämä kuljettajan
lisäksi 17 matkustajaa kuljetta-
va ajoneuvo on uusin osoitus ny-
kyaikaisen armeijan liikkuvuu-
den kasvamisesta.

Telakuorma-auto osoittai-
tui käytännössä ketteräksi ete-
nijäksi. Hiihtohinauksessa ajo-
neuvo voi vetää 20 henkilöä
nopeudella 10-15 km/h. Tä-
män "pankun" huippunopeus
on peräti 55 km/h eli melkois-
esti enemmän kuin esimer-
kiksi traktorilla. Lisäksi "pan-
kun" ja traktorin kykyä edetä
lumihangessa ei voi verrata ol-
lenkaan toisiinsa. Telakuorma-
auto voi kuljettaa 2 000 kg
kuorman, josta katolla voi olla
enintään 200 kg.

Eriytyvä ohjelma

Telakuorma-autoon tutustu-
misen lisäksi eri linjojen ohjel-



Sotinpuron leirin ranskalainen vieras Jean-Pierre Lachaix (ed. kolmas oikealla), KarJP:n komentaja everstiluutnantti Ilkka Ilmola, aliupseerikoulun johtaja majuri Raimo Tiittanen sekä majuri Osmo Eskola oppilaiden ympäröimänä.

missä leirillä ei juuri muuta yhteistä löytynytäkään, vaan jokainen linja perehtyi omiin asioihinsa.

Kiväärilinja harjoitteli mm. puolustustaistelua, tiedustelun suorittamista sekä ylläkköä. PST-linjan koulutusaiheita olivat raskaan singon asemaan

meno, pimeätoiminta raskaalla singolla sekä raskas sinkoryhmän johtaminen hyökkäyksessä ja puolustuksessa. Kranaatinheitinlinja harjoitteli kevyen kranaatinheittimen eri ammuntoja. Lisäksi krhlinja suoritti harjoituksena käsisuuntakehämönikulmiomit-

tauksen. Sotinpuron leiri päättyi jokaisella linjalla käytännön kokeeseen.

Vieras Ranskasta

Aliupseerikoululla oli leirillä vieras aina Ranskasta saakka. Kapteeni Jean-Pierre Lechaix oli tullut viikoksi tutustumaan suomalaiseen talvisodan dankäyntiin.

Ensimmäistä kertaa Suomessa ollut Lechaix kertoi etukäteen tienneensä, että täällä armeijassa on kova kuri. Hän tunsi Suomen ankarat olosuhteet omikseen, koska hän oli itse ranskalainen alppijääkäri.

Mieleenpainuvimpina kokemuksinaan kapteeni Lechaix piti yöpymistään leirillä teltassa sekä hiihtohinauksessa oloaan. Myös suomalainen sauna teki häneen vaikutuksen.

Kotoiselle koululle oppilaat saapuivat telakuorma-autoilla kolme päivää myöhemmin - nuhruisina mutta onnellisina.

K-RAUTA K
KONTKANEN
KULHO PUH. 81 200, 81 210



Johtava kotimainen

Union-AhmoVaara

SEPPÖ KUKKONEN
83950 AHMOVAARA
Puh. (973) 671 123

Palvelemme:
ark. 7.00 - 20.00
su. 9.00 - 20.00

TURVALLISTA MATKAA!



Sinulla on oikeus vaatia aito Volkswagen

Volkswagen kutsuu Sinut turvallisemman talviautoilun viikolle. Tule tutustumaan ajoturvallisuutta lisääviin uusimpiin ratkaisuihin, urautumattomiin ajo-ominaisuuksiin ja ainutlaatuisen NonStop-liikumisturvaan. Koeaja uusi



Volkswagen
Menestyksen Merkki

upea Jetta: nopean ajon alustarakenne, ajosuuntaan joustava etuakselisto, kaarrevakaa taka-akselisto, suuntavakaa ohjaus. Alk. 81.300,-

**Auto, joka todella lisää
ajamisen nautintoa.
MEILTÄ.**

Autotalo Laakkonen
VOIMATIE 4-6, JOENSUU, p. 212 81

ASUNTO OY RUUSUTARHA



Kaunis ilta-aurinkoinen tontti Kontiolahden kirkonkylässä Puutarhatie varrella.

HUONEISTOTYYPIT:

2 H+K+TH+S	72 m ²	2 kpl paritalona
3 H+K+TH+S	82 m ²	2 kpl paritalona
3 H+K+S	75 m ²	2 kpl paritalona
2 H+K+S	55 m ²	2 kpl paritalona
1 H+K+S+PARVI .	40 m ²	2 kpl
1 H+K+S+PARVI . .	35 m ²	2 kpl

Suuremmissa huoneistotyypeissä mahdollisuus ottaa ullakko asuinkäyttöön.

Arvioitu valmistumisaika lokakuussa 1987.

TULE JA TUTUSTU!

RAKENTAJA:



**KARJALAN
LAATUASUNTO OY**
RANTAKATU 27, 80100 JOENSUU 10, PUH. 973-29571

RS-PANKKI:



**KONTIOLAHDEN
OSUUSPANKKI**

ESITTELY JA MYYNTI:

OP-Kiinteistökeskus^{LKV}

Keskuskatu 17 81100 Kontiolahden Puh. (973) 731 101

VARUSMIES!

Tule suorittamaan
ajokorttisi

LIIKENNEKOULUSSA

Koulumme sijaitsee Kontiolahden kirkolla liike- ja palvelutalossa, jonne kuljetus Varuskunnasta joka kurssi-ilta.

Kurssit alkavat joka toinen
maanantai klo 17.20

TERVETULOA!



LIIKENNE KOULU

Joensuu: Niskakatu 13, PT-talo,
puh. 973-22514
Kontiolahti: puh. 973-730393 (iltaisin)
22514 (päivisin)

KJ 1002492 801000
KAUPUNGINKIRJASTO
PL 114 KOTISEUTUOSASTO
80101 JOENSUU 10

atria

LIHA ON PARAS

Suomessa tuotettu
liha on hyvää, vähärasvaista ja
puhtaasti luonnollisen makuista. Siitä
saa maistuvia herkkuja, joista kaikki pitävät. Tarjoa
liharuokaa. Kunnon nautinnosta syntyy voimaa ja
elämäniloa! Tavataan liha-aterialla!



hyvää **LIHAKUNTA** laatua

ROLEX

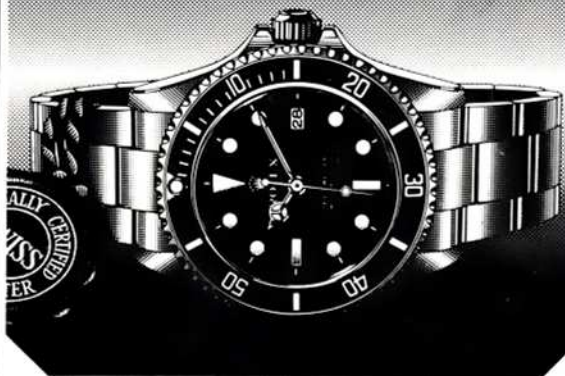

SILTAK. 14 TERÄSKULMA JOENSUU

JOENKULTA

puh. (973) 212 11



Lahtelaista. Tottakai!

MIETO OLUTI OY MALLASJUOMA