

KOKKOTURKI

1/07



**BROMAN
Group**

MEILTÄ SAAT LAADUKKAAT TYÖKALUT, LAAKERIT JA AUTOVARAOSAT



23 toimipistettä 12 paikkakunnalla

**BROMAN
Group**

**Tulliportinkatu 55 Joensuu • P. (013) 254 4110
www.bromangroup.fi**

KORPISOTURI

-lehden juuret juontavat aina päivämäärään 2.4.1960, jolloin Karjalan Jääkäripataljoonan reservialiupeeerikurssi n:o 39 oppilaskunta julkaisi oman kurssijulkaisun Vipinä-lehden nimellä. Aiemmin ilmestyneet kurssijulkaisut olivat lähinnä monistenippuja. Kurssi n:o 40 julkaisi oman kurssijulkaisunsa Korpisoturi -nimellä, jolla nimellä se ilmestyi aina vuoteen 1967. Vuosina 1967-1990 lehti ilmestyi Karjalan Jääkäri -nimellä. Vuodesta 1991 alkaen lehti on ilmestynyt nimellä Korpisoturi.

Kannen kuva
Henkilöstöosasto

Graafinen toteutus
Toimitus

Päätöimittäjä
everstiluutnantti
Tuomo Juvonen
Puh. (013) 181 3205
Fax (013) 181 3208

Toimitus
Terhi Pelkonen
Jukka Tiihonen
Taneli Mäkinen
Markku Leinonen

Taloudenhoitaja
Jari Nousiainen
Puh. (013) 181 3242

Tilaukset, peruutukset ja
osoitteenmuutokset
toimitettava perille kirjallisena
osoitteeseen:

Pohjois-Karjalan Prikaati
Korpisoturi-lehti
PL 5, 80791 KONTIORANTA

Prikaatin ja Killan
nettisivu osoitteella:
www.mil.fi/pkarpr
E-mail: tiedotus.pkarpr@mil.fi

Ulkoasu/taitto/kuvat:
Toimitus

Painopaikka:
Suomen Painotuote
KM-Yhtymä Oy, Joensuu

Painos 3 000 kpl

Ilmestyminen
kaksi kertaa vuodessa:
helmikuussa ja elokuussa

Tilaukset:
Puh. (013) 181 3242
Irttonumero 8,50 euroa
Vuositilaukset 17 euroa
ISSN 0789-1474

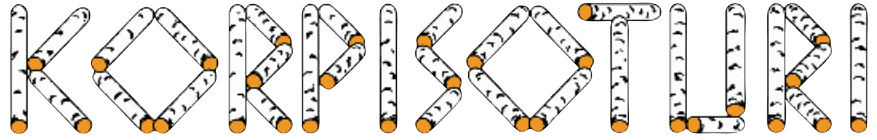

Pohjois-Karjalan Prikaatin ja Pohjois-Karjalan Prikaatin Kilta ry:n lehti

1/07

Pääkirjoitus	4
Komentajan kynästä	5
Hyvinvointipalsta	7
Pakina	8
Vieraskynä	10
Tulevaisuuspalsta	13
Prikaatissa tapahtuu	14
Korven kätköistä	26
Urheilu ja tekniikka	28
VMTK	33
Kummikuntapalsta	34
Sotilaskotipalsta	37
Kiltapalsta	39
JR 9 Perinneosasto	47
AUK:n kurssijulkaisu	53

YHTEISTYÖ VOIMAVARANA



Kuluva vuosi on prikaatin toiminnan kannalta keskeinen. Valmistaudumme toimimaan uuden johtamis- ja hallintojärjestelmän mukaisessa organisaatiossa. Tämä on määritelty tämän vuoden yhdeksi tärkeäksi toiminnan painopistealueeksi. Perustamme aluetoimiston ja moni päätehtävää tukeva toiminto järjestellään yhteistyönä kumppanusperiaatteella. Viime vuosi antoi hyvän pohjan tuleville järjestelyille näiden asioiden suhteen. Esimerkiksi Puolustusvoimien ruokahuollon kanssa saimme hyvää kokemusta uudesta toimintatavasta ja kuluvaan vuoteen lähdemme solmitun palvelusopimuksen mukaan. Muita vastaavia kumppanuustoimintaan liittyviä hankkeita on meneillään ja näitä ollaan ottamassa käyttöön 2008 johtamis- ja hallintojärjestelmässä.

Siirrymme Tilaaja - Toimittaja malliin entistä tiiviimmin. Yhteistoiminta perustuu tilaajaorganisaation ja palvelutoimittajan väliseen palvelusopimukseen. Tällä menettelyllä haetaan kustannussäästöjä ja toiminnan tehostamista. Muita hyötyjä ovat keskittämisestä koituvat suurasiakasedut ja verkostoituminen laajempaan kokonaisuuteen. Tämän myötä liitymme entistä tiiviimmin nykyajan logistiseen ketjuun. Tilaukset on nähtävä hyvissä ajojen eteenpäin ja liitettävä kattavasti palvelusopimukseen. Tulemme siis saamaan sitä, mitä tilaamme.

Tässä Korpisoturi-lehdessä kuin myös edellisessä numerossa Pohjois-Karjalan Prikaatille tärkeät yhteistoimintakumppanit ovat esitelleet toimintaansa. Tavoitteena on saada myös tuleviin painoksiin yhteistoimintaosapuolten esittelyjä mukaan, jotta tuleva toimintakenttä saadaan lukijoillemme tutuksi. Lisänä on oman toiminnan kehittämistä koskeva artikkeli. Tulevaisuuspalstalla on everstilutnantti Jouni Mattilan kirjoitus aluetoimiston perustamisen tilanteesta. Muun julkaisun osalta noudatamme perinteistä kaavaa.

Tilaaja – Toimittaja malli herättää monenlaisia ajatuksia ja kysymyksiä. Prikaatissa on mainittuun yhteistyön piiriin kuuluvia asioita hoidettu hyvin ja tehokkaasti oman toimintakäskyn perusteella. Nyt asioita joudutaan tarkastelemaan laajemmin ottaen huomioon koko puolustusvoimia koskeva kehitys. On hyvä pohtia perusteellisemmin, mitä asioiden hoitaminen yhteistoiminnassa tarkoittaa. Edut ovat ilmeiset, mutta myös haitat on hyvä nähdä, jotta niihin voidaan ajoissa puuttua.

Puolustusvoimilla organisaationa on taipumus ohjeistaa tiukasti toimintatapojaan myös kumppanuuteen ja yhteistoimintaan liittyen. Tämä on perusteltua yhtenäisen menettelyn aikaan saamiseksi. Toisaalta tämä saattaa voimakkaasti rajoittaa yksittäisten työntekijöiden toimintavapautta ja osaltaan tuoda kankeutta yhteistyösuhteisiin. Oleellista jatkoon kannalta onkin, miten molemminpuolista luottamusta onnistutaan rakentamaan. On tärkeää, että yhteistyön osapuolten toimintatapoihin tutustutaan ja tätä kautta opitaan ymmärtämään sopimusosapuolen toiminnan perusteita. Luottamus pohjautuu kokemukseen ja osoitettuun ammattitaitoon.

Tulevassa johtamis- ja hallintojärjestelmässä Pohjois-Karjalan Prikaati tulee entistä tiiviimmin keskittymään ydintoimintoihinsa. Moni tukitoimintoihin kuuluva tehtävä hoidetaan yhteistyössä kumppanin kanssa tai mahdollisesti ostetaan ulkoistettuna palveluna. Tämä osaltaan mahdollistaa laajemman verkostoitumisen ja palvelutarjonnan. Tarvitsemme siis jatkossa uudenlaista osaamista, jotta saamme täyden hyödyn solmituista palvelusopimuksista. Tulemme toimimaan verkostossa, joka edellyttää uudenlaista luottamukseen, avoimuuteen ja hyötyyn perustuvia yhteistyösuhteita.

Korpisoturilehti on ilmentymä yhteistyön voimasta. Asiantuntevat artikkelit lehdessä perustuvat vapaaehtoisuuteen ja haluun ilmaista ajankohtaisia asioita lukijoillemme. Veteraanien kirjoitukset ja ilmoitukset tuovat tähän kokonaisuuteen vahvan ja kestävän arvopohjan. Julkaisuun tarvittavien varojen keruun mainosmyyntinä hoitavat lehden tukirenkään jäsenet ja aliupseerikoulun oppilaat. Toimituksen henkilöstö on hoitanut omien tehtäviensä ohella lehden julkaisukelpoisen muotoon aikaa ja vaivaa säästämättä. Yhteistoiminta on mitään suurimmassa määrin myös tahdon asia. Tässä yhteydessä kiitän kaikkia asianosaisia lehden julkaisemisen eteen tehdystä erinomaisesta työstä.

Toivotan menestystä yhteistyöhankkeissa toimiville ja lukijoillemme antoisia hetkiä lehtemme parissa.

Päätoimittaja
Everstilutnantti Tuomo Juvonen

MUUTOS MERKITSEE KEHITYSTÄ

Maailma on pienentynyt internetin ja nopeutuneiden lentoyhteyksien myötä. Saamme tiedon tapahtumista toisella puolella maapalloa muutamassa minuutissa sähköisten viestimien avulla. Marsalkka Mannerheim ratsasti kuukausia saavuttaakseen Kiinan, jonne kuka tahansa tänä päivänä voi lentää alle kahdeksassa tunnissa Helsingistä. Kaupankäynti on myös globaalia, suomalaista juustoa saa Pekingin kauposta tuoreena, samaten tummaa leipää. Maailman pienentyminen tuo myös kriisit lähemmäs. Kriisien välilliset vaikutukset ovat myös nopeampia. Venäjän ja Valko-Venäjän kiista öljyntoimituksista johti siihen, että Venäjä keskeytti EU:n alueelle tulevan öljyn toimituksen Valko-Venäjän kautta kulkevassa putkessa. Toimenpide johti välittömästi öljyn hinnan nousuun, joka tuntuu jokaisen omassa kukkarossa. Maailmanmarkkinat vievät tuotantoa sinne missä on kysyntää. Tämän olemme Pohjois-Karjalassa viime aikoina todenneet karvaasti. Globaalit markkinat ovat ankarat. Pienen on sopeuduttava, on oltava paras ja ehdottoman innovatiivinen. Tällä menetelmällä olemme säilyttäneet itsenäisyytemme ja hyvin vointimme ennenkin.

EU:n nopean toiminnan joukot ovat valmiudessa siirtymään lyhyellä valmiusajalla kriisinhallintaoperaatioon. Suomi on asettanut puolen vuoden valmiuteen noin komppanian suuruisen osaston sekä muutamia esikuntaupseereita. Prikaatistamme kyseiseen osastoon kuuluu Karjalan Jääkäripataljoonan komentaja everstiluutnantti Mäki-Rautila. Prikaatimme on siten edustettuna mahdollisessa kansainvälisessä EU-operaatioissa. Suomen puolustusbudjetista käytetään vain noin viisi prosenttia kansainvälisiin operaatioihin, siten valtaosa puolustusvoimien käytettävissä olevista budjettivaroista kohdennetaan oman maan puolustuksen hyväksi. On kuitenkin muistettava, että kansainväliset operaatiot vahvistavat Suomenkin puolustusta; kriisit

pyritään hoitamaan kaukana omilta rajoilta, saamme arvokasta tieto-taitoa ja suomalaiset sotilaat näkyvät, joka vahvistaa muiden uskoa kykyymme tarvittaessa puolustaa omaa maatamme.

Prikaatissamme on vuoden vaihteessa tapahtunut muutamia uudistuksia: komentaja vaihtui ja perustimme Panssarintorjuntakomppanian. Uuden komppanian myötä on meillä edustettuna kaikki jalkaväen eri osa-alueet. Lähiharjoitusalueemme mahdollistavat tehokkaan koulutuksen ja Sotipuron ampumaleirialueella voimme toteuttaa kaikkien koulutuksessa olevien aseiden kovapanosammunnat. Voimme hyvällä syyllä sanoa, että olemme todella tehokas ja kompakti Itä-Suomen jalkaväen koulutuskeskus.

Vuosi 2007 tuo tullessaan haasteita prikaatille. Meidän on sopeutettava perustamamme panssarintorjuntakomppanian koulutus muiden yksikköjen koulutukseen, jotta saamme kokemusta eri jalkaväen osa-alueiden yhteistoiminnasta, JOINT. Tänä vuonna on toteutettava valmistelut Pohjois-Karjalan aluetoimiston liittämiseksi vuoden 2008 alusta Prikaatimme yhteyteen. Tehtävämme lisääntyvät ja vastuu kasvaa. Samalla Pohjois-Karjalan Prikaatin painoarvo tärkeänä alueellisena tekijänä korostuu. Uusien alokkaiden rekrytointialueessa tapahtui myös muutos. Rekrytointialueemme laajeni Savon suuntaan, josta tulevat alokkaat otamme mielihyvin vastaan.

Uuden komentajan on kohteliasta esittäytyä Korpisoturin lukijoille. Olen syntynyt Oulussa vuonna 1957. Kouluni kävin ja ylioppilaaksi kirjoitin Rovaniemeltä, jonne muutimme aikoinaan isäni työn vuoksi. Perheeseeni kuuluu vaimoni Marke, joka työskentelee Helsingissä Maunulan yhteiskoulun kouluterveydenhoitajana. Poikamme Miika opiskelee kauppatieteitä Vaasan yli-

opistossa, hän on reservin vänrikki. Kaksos-tyttäremme Hanna ja Katariina opiskelevat Tikkurilan Lukiossa kansainvälisellä IB-linjalla. Olemme asuneet Haminassa, Oulussa, Helsingissä, Oslolla ja Pekingissä. Kaksi viikoksi mainittua pääkaupunkia johtuu siitä, että työskentelin sotilasasiamiehenä Norjassa vuosina 1997–2000 ja Kiinassa vuodet 2003–2006. Olen opiskellut turvallisuuspolitiikkaa Sveitsissä Genevessä vuonna 1996 ja Kiinassa Changpingissa vuonna 2002. Harrastuksiini kuuluu kuntoilu ja lukeminen sekä talvella laskettelu ja kesällä matkamoottoripyöräily yhdessä vaimoni Marken kanssa.

Lopuksi kiitän edeltäjäni eversti Harri Ohra-ahoa erinomaisesti tehdystä työstä Pohjois-Karjalan Prikaatin komentajana ja toivotan hänelle menestystä uudessa vaativassa tehtävässään Pääesikunnassa.

Korpisoturin lukijoille sekä prikaatimme yhteistyökumppaneille ja tukijoille toivotan hyvää ja menestyksellistä vuotta 2007.

Pohjois-Karjalan Prikaatin komentaja
Eversti V Hyvärinen



Jos ei halua heittäytyä sattuman armoille, kannattaa keskittyä olennaiseen.

Yhtiö on kahdeksan vuorokauden ajan jatkuvasti
keittänyt sokeiksi. Jos olemme täyttäneet
sääntömme tarpeen ja haluamme yllä pitää
oikeuden. Oly katsoo, miten olemme.

www.storaenso.com

Stora Enso
Stora Enso Packaging Brands
Pöytäkatu 10
00100
Stora Enso
Kansainvälinen
Suomen
Suomen
Suomen

STORAENSO 

and paper can do

MILLAINEN TYÖTOVERI SINÄ OLET?

Kahvipöytäseurueeseen liittyy uusi henkilö. Huumorimies keventää saapumisellaan tunnelmaa, innokas keskustelija avaa jutunjuuria, energinen työkaveri puhkuu muihinkin intoa arjen keskellä.

Tunnetta myös vastakohtaan, henkilön, joka tuo tullessaan ikuiset murheensa, ainainen kyynisyys tai jatkuvan epäilynsä asioiden onnistumisen suhteen.

Melkoinen ero noissa tilanteissa; kuin auringonpaiste tai synkkenevä taivas!

Voimme vaikuttaa paljonkin siihen, milaista ilmapiiriä luomme ympäristöömme. Sanamme ja olemuksemme kertovat omasta olemisestamme ja välittyvät samalla myös toisille. Uskoisin, että suurin osa meistä kohtaa mieluummin työtoverin,

joka olemuksellaan viestittää elämäniloa ja rohkeutta, halua tehdä työtä, arvostusta toisten työtä kohtaan, toisen persoonan kunnioittamista ja aitoa välittämistä toisesta ihmisestä.

Kun itse siis toivomme hyvää, niin kuinka toimimme työtovereidemme suhteen?

Prikaatin vuosipäivänä käyttöön otettu uusi arvotaulu korostaa monia työtoveruuden osa-alueita, jotka tulevat esiin tuossa kahvipöytätilanteessa. 'Oman ja toisen työn kunnioittaminen' saa sanallisen muodon, kun kerrotaan omasta työstä ja liitytään työtovereiden tekemisiin. 'Tahto tehdä parhaansa' on toisaalta oma sisäinen kokemuksemme ja toisaalta se näyttäytyy työmme toteuttamisessa hyvinkin paljaana niille, joita työmme koskettaa.

Joukkomme vahvuus on suurimmillaan silloin, kun 'tuemme ja kannustamme toisiamme' arkisen aherruksen keskellä. Suuri rikkaus olisi ymmärtää se, että arvotaulumme mukainen tekeminen yhdessä toisten kanssa antaa lopputulokseksi kaikkein eniten. Yhteistyöllä aikaansaatu voima on enemmän kuin vain osatekijöidensä summa!

Tästä suurimmasta mahdollisesta on sitten mistä jakaa; iloa ja työssä jaksamista, motivaatiota ja rohkeutta, mielekkyyttä työhön. Jaettavaa riittää jokaiselle prikaatin työntekijöistä, täällä koulutettaville varusmiehille ja reserviläisille, yhteistyökumppaneille varuskunnan sisällä ja ulkopuolella sekä kaikille työmme tukijoille.

Kuinka Sinä siis omalta osaltasi toimit?

Sotilaspastori Juha Eklund

KOLLAA KESTI...

KUNNIOITUS
kunnioitamme

- isänmaallisuutta, sotiemme veteraaneja ja joukko-osastohenkeä
- omaa ja toistemme tekemää työtä ja ammattitaitoa
- avointa ja rehellistä kanssakäymistä

VASTUUNTUNTO
toimimme

- tahtoen tehdä parhaamme omalla paikallamme
- oikeudenmukaisesti, tasa-arvoisesti ja yhdenvertaisesti
- eettisesti kestäväällä tavalla
- palvelusturvallisesti

YHTEISTYÖ
yhdessä olemme vahvoja

- tuemme ja kannustamme toisiamme
- tavoitteemme on hyvinvointi työssä ja palveluksessa
- arvostamme yhteistyötahojamme

EMME ANNA TULEN SAMMUA!

PILKUSTUSVOIMAT | FOUSVAARSMAKTEN | THE FINNISH DEFENCE FORCES

HUJUTUULELLA JA NAESPUHUJIA

Isä oli kova työmies ja hankki leivän meidän viisilapsiselle pesueelle kuusen juurelta. Niukan vapaa-aikansa hän käytti liotamalla verkkojaan tai uistimiaan läheisissä pikkujärvissä. Miestä väkevämpää hän ainakin nykyajan meininkiin verrattuna käytti hyvinkin kohtuullisesti. Kulutusta lienee rajoittanut osin myös äidin hyvinkin pensä suhtautuminen viinaksiin. Kommentit olivat sitten sen mukaisia isän hairahdettua Turmiolan Tommin seuraan. Äitin käyttämä sanan miekka oli useimmiten kiusallisen terävä.

Lieköhän ollut joskus aikaisin vapunpäivän aamuna, kun isä väantäytyi kotiin äitin sanassa rutjureissultaan muutama tunti lupaamaansa myöhemmin ja olomuoto hieman räjäytyneenä. Isä yritti selvästi lepytellä äitiä esiin tuomallaan jymyutisella: "Se nuapurin tyttökii näkkyö olevan pieniin päin."

"Kynekolookinakos sitä nyt on oltu", totesi äiti näyttämättä pienintäkään merkkiä leppymisestä ja jatkoi: "Missä out lorvailla ja tuon näkösenä?"

"No kun minä jäen aaton alle", yritti isä selittää.

"Elä ies haaveile. Ei mikkää aato ryllee tunti tolokulla yhen ukon piällä. Missä hijjessä sinnout tuasj ollu, tuntisotalla?"

"Et sinä usko kuitenkaan jos sanon, että valaskalan mahassa."

Tämän jälkeen isä kuunteli äitin kirkonmeininkiä ja muuta valistusta kohtuullisen pitkään ja kun siihen tuli pelkästään äitin myrkyllisiä katseita luova tauko, totesi isä helpottuneena:

"Niin, puhumalla ne asiat seleviää."

Kun äiti vielä nieli entisestään kasvanutta kiukkuaan ja kerrankin vain mykkänä katsoa muljautteli, isä jo lupaili:

"Tästä lähtiin otan viinoo aenovastaan silon, kun vilustaa ja sillonnii vuan lusikallisen kerrallaan."

"Se suattaaki olla sitte jakuva viluvärinä", pystyi äiti jo epäilemään isän lupailusta vähemmän toiveikkaana ja maalaili lisäksi isälle melko synkkiä tulevaisuudenkuvia:

"Tuolla mänöllä sitä sinä köyhytät koko huushollin ja jouvut vielä joskus putkaan."

"Mutta minäpä oun sitten tuasj yhtä kokemusta rikkaampi", suhtautui isä positiivisesti tulevaisuuteen.

Naapurin pitkänsutjakka ja nuukana tunnettu vanhapoika Unto tuli keskustelun loppuvaiheessa pistäytymään kylässä ilmeisen uteliaana ja rajan yli pakostakin kuulemansa, melko yksipuolisen keskustelun houkuttelemana. Päästäkseen äitin kynsistä lähti isä ulos liiterirakennukselle moottorisahaansa viilaamaan ja minä mukana. Unto käppäili perässä ja totesi osavastavasti:

"Pitipäs se aekamoesen äläkän. Onko se tuo eokkos oekein tasapaenonen, mitäh."

"Kyllä se meleko tasasessa paenossa on, siinä satakymmenen killo", vastasi isä lojajalana äitille ja sortumatta rakasta vaimoiaan sen kummemmin arvostelemaan."

"Mitenkä työ kaks aekonanna jouvutta naemisiin."

"Ei, ei myö jouvuttu. Minä mänin ja hän piäs", tarkensi isä.

Unto oli aiemmin pyytänyt isää harventamaan kuusentaimikkoaan. Nyt kun isällä oli työssään sen verran välipäätä, hän ilmoitti voivansa tehdä harvennuksen heti vapun jälkeen. Kuultuaan tämän antoi hän isälle työnhajausta:

"Jätä siihen sitten semmonen nätti jouluuusmehtä."

"Koristeihen kansa vai ilman?" kysyi isä kuin harvennustyön laadun tavoitetta tarkentaakseen. Unto ei virkkanut mitään.

Isä aloitti sahanviilauksen. Unto katseli aikansa isän sahanviilausta ja rupesi neuvoamaan:

"Elä tuolla lailla syssee sitä viiloo ees taas. Kunnon viilaas vuatii vuan työntöö."

"No mistee sitä sammoo viiloo riittää aena vuan työntee ilman takasivettoo", murahti isä.

"Ol se äty aenetta, se liäkärin antamalla resetillä hankittu pirtu. Heti kun kerkäs

nielasta, niin jo piähän kahahti", herkesi isä Untolle vapun aattoillaan naukkailuaan muistelemaan.

"Niin kaet kun on tuommonen tyvipölokky, vuan oeskohan tuo jaksanna tänne minun hujoppiin asti noustakkaan", kyseenalaisti Unto aineen tehon ja jatkoi ilmeisen joutavan näköistä liiterin nurkkaan heitettyä tahkoa katsoen.

"Myötkö tuon tahkon, paljonko se maksaa?"

"Se ei maksa sulle mittää", vastasi isä.

"No tiijä häntä, oeskoon tuota halavemalla muuvvalta suatavissa", pähkäili Unto innostumatta isän hyvinkin kohtuullisesta tarjouksesta jättäen kaupanteon näin vielä avoimeksi.

Olin kuunnellut miesten juttuja mukaani ottamaani palloa pompotellessa. Unto vilkaisi touhujani:

"Kyllä se vielä tuolla ijällä peluuttaa, mutta kyllä vielä sinustae mies kasvaa, piälakes nousoo yhä ylemmäs, niinkun heliporin korko ja viinan hinta."

Isän ja Unton jutut siirtyivät enemmän seksiin ja erotiikkaan, joitten sanojen sisältö meistä kolmesta ainakin minulle oli vielä arvailun puolella.

"Meillä käv just äskön hiehomullikan luona seminolooki. On se tuo mualima siinäkii muuttunna. Ennen käätettiin lehmät härällä ja tarjottiin homman jälkehen sonnille leipee. Nyt kysytään, jotta käviskö jotta juotas tuvassa kahvit", tuumaili Unto maailman muuttumista.

"Minä käätan mejjän lehmät vielä ihan oekeella härällä tuolla Pulukin Veikon luona. Viime kuussa sattu sillä laella, että jouvun viemään sinne kaks lehmeä yhtäaekoo," toteaa isä ja jatkaa:

"Tuo nuapur - Huttus Topi - sattu vastaan, kun olin lehmiä sinne taluttamassa ja kun sae tietee, että minne olin mänössä, äimisty se kysymään, että mittee sinä kahta lehmeä sonnille kuletat. No minä vastasin, että se kuuluu olovan muotija se ryhmäseksi."

Lehmien sulhastalossa Pulkilla piti siihen aikaan kortteeriaan myös räätäli Ikonen. Kävi niin, että isän tullessa lehmineen Pulkille siellä oli virkapukuaan korjauttamassa maaseurakuntamme pappi, joka hoiti periaatteessa kaikki kylämme kirkolliset tilaisuudet kasteesta hautajaisiin ja kaikki meiningit siinä välillä. Isän vaihdettua hänen kanssaan tervehdykset, pappi totesi:

“Kunnostutan näitä jokapäiväisiä pukujani täällä pitäjällä, paremmat käytän aina kaupungissa.”

“Paremmat suarnat minäkii kään kaapunissa kuuntelemassa”, myötäili isä papin asennetta.

Savolaisten keskuudessa kaiken kokenut pappi ei tästä häkeltynyt, vaan kysäisi:

“En muista nähneeni teitä aikaisemmin, vaikka olen täällä paljon virkani puolesta käynyt, oletteko ikänne asunut tässä kylässä.”

“ En ihan vielä”, vastasi isä lyhyesti. Pappi-kaan ei udellut enempää.

Ja sitten valitettavasti nykyaikaan. Vaimo täytti viisikymmentä juliaanisen kalenterinkin mukaan. Erehdyin sanomaan, että nyt-hän sinut voisi vaihtaa kahteen kaksvitoseen. Vaimo ei tästä häkeltynyt, vaan totesi puolihuolimattomasti: “Ja sinut kahteen 65-kiloiseen.”

Kaikki loppuu aikanaan, niin boolikin. Boolia maistellut juhlaväki - etenkin pitkämatkalaiset - puhalteli syntymäpäiväjuhlien jälkeisenä aamuna kuin Joensuun puhallinorkesteri. Soittimina olivat niin digitaaliset kuin analoogisetkin alkometrit. Ilmaisimien takia vieraita piti sietää vielä pitkälle ilta-päivään.

Nykyajan tekniikka - kuten alkometrit - tuo mukanaan uusia mahdollisuuksia ja jopa rahallista hyötyä. Sain nimittäin äskettäin kännykkääni tekstiviestin:

“Savon SYP:stä iltoa. Myö lähestyttää sinuva tekstiviestillä, kun meillä ei ou innternetijä.

Pankilla on männä mahottoma hyvi. Voettoo on, jotta holovit pullistelo. Pisnekset on onnistunna satarosenttisesti. Myö on päätetty tiällä, jotta myö jaetaa ylmääräne poonus vuojelta 2006. Ja myö jaetaa SE MUIJENNII PANKKII ASIJAKKAILLE. Sitä varten myö tarvittaa Sinunnii sosteruvatus, pankkitilinumero ja kortin tunnusluku. Paa tulemaa, niin piästään POONUSTA JAKAMAAN!!!!”

En ole vielä ehtinyt vastaamaan tähän tuiki odottamattomaan ja ystävälliseen ilmoitukseen. Mutta pitäähän ne rahat ottaa pois kuleksimasta. Muuten, voin lähettää Savon SYP:n numeron kaikille halukkaille, eikä maksa mitään.

Eli sen pituinen se, mutta lyhyt virsi kauris virsi, josta edelleen, että pussillinen uusia vitsejä on kehnompia suoritus kuin yksi vanha vitsi. Ja lisäksi vielä: Ei tässä tointane kuvitellakaan, että jokainen osaisi “viännellä ja kiännellä” savoa niin kuin jo syntymässään siihen ryvetynt. Tuskin tämä kirjoitus silti ketään tuhmentaakaan. Ymmärtää sen minkä ymmärtää, vaikkapa väärinkin, ymmärtääpähän kuitenkin. Sille ei voi mitään, että jollain on aakkopaekka (savolainen sana aakkopaekka, suom tyhjä kohta, puutteellisuus erikoisesti älynlahjoissa ja järjenjuoksussa).

Hyvää alkavaa vuotta kaikille lukijoille huolimatta mahdollisesti tämän kirjoituksen myötä lisääntyneestä savolaisvastaisuudesta.

PS

Sähköpostiosoitteeni on ahtiko@luukku.com, jos joku haluaa sen Savon SYP:n numeron. Palautettakin voi antaa ja ihan suomenkielellä, niin ei tarvi tulukata eikä tulukihtoo. Muuten otsikko suomeksi tulokittuna kuuluu: HIPRAKASSA JA SUUTTU-NEITA NAISIHMISIÄ.

Evl (edelleen) evp Ahti Korhonen



PUOLUSTUSVOIMIEN RUOKAHUOLLON PALVELUKESKUS (PURU)

Puolustusvoimien Ruokahuollon Palvelukeskus on saavuttanut yhden vuoden iän. Toiminta alkoi 1.1.2006. Puolustusministeriön perustamispäätöksessä on ruokahuollon uudistamiselle määritelty kolme keskeistä tavoitetta:

- vahvistaa puolustusvoimien ruokahuollon tutkimus- ja kehittämistoimintaa
- organisoida puolustusvoimien ruokahuolto nykyistä paremmin vastaamaan kriisijärjestelmien tarpeita
- järjestää ruokahuolto taloudellisesti ja toiminnallisesti liiketalouden periaatteita soveltaen.

PURU on valtakunnallinen organisaatio muodostuen esikunnasta ja 22 ympäri Suomea toimivasta muonituskeskuksesta, joista pohjoisin on Sodankylässä ja eteläisin Tammisaarella. PURU:n henkilöstömäärä on 705, josta esikunnan osuus on 25. Vuosibudjetti on vajaa 60 milj. euroa. PURU onkin Suomen suurin julkishallinnon ruokapalvelujen tuottaja tarjoten päivittäin noin 90 000 ruoka-annosta. Ruokahuolto toimii katkoksitta ympäri vuoden juhlapyhät mukaan lukien.

PURU on pääesikunnan alainen laitos, jolla on kokonaisvastuu ruokahuollon palvelujen tuottamisesta puolustusvoimille. PURU vastaa ruokahuollon hallinnoinnista, johtamisesta ja kehittämisestä. Puolustusvoimien ja palvelukeskuksen suhde perustuu tilaaja-tuottajamalliin, jossa PURU toimii palvelun tuottajana ja joukko-osastot asiakkaina. Tilaaja-tuottajamalli on asiakasohjauksen muoto, jossa palvelujen tilaaminen ja palvelujen käyttö sekä toisaalta palvelujen tuottaminen eriytetään toisistaan. Tässä toimintamallissa ruokahuollon palvelut otetaan niiden tuottamiseen erikoistuneelta Ruokahuollon Palvelukeskukselta. PURU ja joukko-osastot (vast.) tekevät keskenään palvelusopimukset, jossa määritellään palvelun laatu, määrä, palvelutaso sekä vastuuja.

Palvelukeskuksen toiminta rakentuu tuutorahoitukseen, ja sen palvelut ovat maksuttomia. Palvelut hinnoitellaan siten, että ne kattavat kaikki toiminnasta aiheutuvat kustannukset eli palveluista peritään omakustannushinta. Palvelukeskus ei siten tavoittele voittoa, vaan ns. nollatulosta. Toisaalta mikään ei myöskään voi olla ilmaista. PURU:n yksi keskeinen tavoite on kuitenkin tehokkuuden parantaminen ja kustannussäästöjen aikaansaaminen.

PURU:n oma johto toimii ja koordinoi puolustusvoimien ruokahuoltoa Kuopiossa, joka on esikunnan sijaintipaikka. Alueellisesti ruokahuoltoa koordinoivat aluejohtajat, joiden vastuulla on neljään maantieteelliseen alueeseen jaettu Suomi: Eteläinen, läntinen, itäinen ja pohjoinen alue. Aluejohtajilla on lisäksi vastuullaan myös oma sektori; palvelutuotannon suunnittelu, strateginen suunnittelu, tutkimus ja kehittämistoiminta sekä tiedonkeruu ja raportointi.

Johtoryhmä muodostuu palvelukeskuksen johtajasta, aluejohtajista sekä lisäksi henkilöstö-, talous- ja tietohallintojohtajista. Käytännön työ eli ruoan valmistus toteutetaan edelleen hajautetusti lähellä asiakkaita eli joukko-osastoissa, mutta ruokahuollosta paikallisesti vastaavat ravitsemispäälliköt ja henkilöstö ovat nyt PURU:n palkkalistoilla.

Uuden toimintamallin käyttöönotto ja vakiinnuttaminen on alkanut hyvin palvelujen järjestämisen osalta, sisäinen organisaatio toimii hyvin ja asiakkaat ovat olleet pääsääntöisesti tyytyväisiä. Tämä on osaavan ja motivoituneen henkilöstön ansiota. Vaikka muutos on ollut suuri, ja uusia asioita on tullut paljon, henkilöstö on ollut hienosti mukana.

Vuosi 2006 oli siirtymävuosi, jolloin toimintamallia sisään ajettiin. Koska PURU on osa puolustusvoimia, siis osana virastoa, tilaaja-tuottajamalli ei vielä aidosti toteudu käytännössä. Toiminnan ohjauksen osalta

malli on keskeneräinen ja vaatii vielä hiomista, jotta päästään ministeriön asettamiin tavoitteisiin. Suurin haaste uudessa toimintamallissa on liiketalouden periaatteiden soveltaminen. Valtion viraston osana on erityisen haasteellista saada liiketalouden periaatteet toteutumaan. Muutos vaatii paitsi rakenteiden myös asenteiden muuttamista.

PURU:n toiminnan alkaminen on merkinnyt ruokahuollon yhdenmukaistamista joukko-osastoille tuotettavissa palveluissa. Yhtenäistämisen ansiosta ruoan taso ei vaihtele enää olennaisesti joukko-osastoitain. Yhtenäistäminen ei kuitenkaan tarkoita sitä, että kaikki olisi samanlaista – paikkakuntien omia ja joukko-osastojen tarpeisiin suunniteltuja erikoisuuksia on yhä tarjolla. Yhteisellä ruokalistalla varmistetaan, että aterioiden koostumus ja sisältö toteutuu siten, että terveellisyys, monipuolisuus ja asiakkaiden makumieltymykset otetaan huomioon. Myös erityisruokavaliot suunnitellaan asiakkaan tarpeen mukaan. Elintarvikehankinnoissa käytetään saatavuuden mukaan kotimaista tarjontaa ja volyymituotteilla varmistetaan hankintojen edullisuus.

Yhtenäistämistä on tehty myös toimintatavoissa ja työn tekemisessä. Kun valtakunnallisesti on tiedossa paras käytäntö, se otetaan käyttöön kaikissa muonituskeskuksissa. Aiemmin asioita on voitu tehdä yli 20 eri tavalla. Henkilöstöä kannustetaan oman työn ja toiminnan kehittämiseen sekä uusien ideoiden levittämiseen. Myös terve kyseenalaistaminen on aina paikallaan. Koska tavoitteena on toiminnan jatkuva parantaminen, jokaiselta työntekijältä odotetaan kehittävää otetta työhön.

Myös asiakaspalaute on ensiarvoisen tärkeää toiminnan kehittämisen kannalta. Keräämme monin eri tavoin palautetta toiminnastamme eli palvelujemme laadusta. Pääasia on, että palautetta tulee, asiakas

Vieraskynä

voi valita itselleen sopivimman tavan palautteen antamiseen. Palautteen perusteella tehdään muutoksia ja parannuksia.

Ruokahuollon palvelukeskustoiminnan keskittäminen on tuonut hyötyjä mm. koulutukseen, kehittämiseen ja tutkimukseen. Tämä näkyy mm. sotilaskeittäjäkoulutuksen yhdenmukaistamisessa, elintarvikelogistiikassa sekä keittiölaitehankinnoissa. Tutkimustoiminnan kautta sovelletaan käytäntöön uutta tutkimustietoa toimialalta ja hankitaan aktiivisesti uutta tietoa, jota hyödynnetään toiminnan suunnittelussa. Meneillään on tutkimuksia mm. kenttämuonituksesta varusmiesten ruokailututumuksista ja niihin vaikuttamisesta.

Kriisiajan ruokahuolto on myös PURU:n vastuulla. Ääritilanteessa 350 000 sotilaan ruokahuollon järjestäminen merkitsee yli kymmenkertaista vastuuta rauhanaikaan verrattuna. Ensimmäisen vuoden aikana on tehty huolelliset suunnitelmat ja varautumisjärjestelyt kriisiaikoja varten. Suunnitelmien toimivuus on tarkoitus testata harjoituksissa. PURU:n johtaja on puolustaloudellisen suunnittelukunnan elintarvikehuoltosektorin jäsen, jossa roolissa on vastuu myös kansallisesta huoltovarmuudesta koko elintarvikeketjun toiminnan osalta "pellolta pöytään" –periaatteen mukaisesti.

PURU:n aloittaessa toista toimintavuotta voi todeta, että perusasiat on laitettu kuntoon ensimmäisenä vuonna. Kehittäminen jatkuu asiakkaiden eli joukko-osastojen tarpeiden mukaisesti sekä alan yleisen kehittymisen myötä.



Palvelukeskuksen johtaja
Ritva Paavonsalo

RAKENNUSTOIMISTO
KTERVO OY
www.rakentajatervo.fi

Tietokate Oy
Taloushallinnon ammattilainen

- verkkolaskutus
- ostolaskujen sähköinen käsittely
- e-tilinpäätös
- sähköinen palkkahallinto
- sähköinen matkalaskujen käsittely
- sähköinen arkisto
- sähköinen raportointi
- sähköinen tiedonsiirto viranomaisille
- asp-palvelut
- langaton tiedonsiirto

SUOMEN MATKATOIMISTO

**Vakuutuksia
ja
varainhoitoa**

Pohjola, Joensuu toimisto, Siltakatu 20

www.pohjola.fi **POHJOLA**



POHJOIS-KARJALAN ALUETOIMISTON PERUSTAMINEN



Valtioneuvoston selonteon 2004 linjausten perusteella Puolustusvoimien johtamis- ja hallintojärjestelmän uudistamiseen liittyen lakkautetaan maanpuolustusalueiden ja sotilasläänien esikunnat, yhtenä niistä Pohjois-Karjalan Sotilasläänin Esikunta. Edellä mainittujen tehtäviä hoitamaan perustetaan Maavoimien Esikunta, neljä operatiivista ja kolme alueellista sotilasläänin esikuntaa. Samalla perustetaan eri puolille Suomea yhteensä 18 aluetuomistoa tai palvelupistettä. Uudistukset tulevat voimaan 1.1.2008. Kyseisessä uudistuksessa Pohjois-Karjalan Prikkaatille tulee uusina tehtävinä pääosa Pohjois-Karjalan Sotilasläänin Esikunnan tähän saakka hoitamista tehtävistä. Niitä tehtäviä hoitamaan perustetaan prikaatiin silloin Pohjois-Karjalan aluetuomisto. Samassa yhteydessä osa sotilasläänin esikunnan henkilöstöstä siirtyy prikaatiin.

Suunnittelu- ja valmistelutyön johtaa prikaatin komentaja, apunaan sotilasläänin esikuntapäällikön everstiluutnantti Jouni Mattilan johtama projektiryhmä. Valmistelutyö on aloitettu kesällä 2006 heti kun rakennemuutokseen liittynyt puolustusvoimien henkilöstösuunnitelma vahvistettiin. Suunnittelu- ja valmistelutyöhön ovat Pohjois-Karjalan Sotilasläänin Esikunnasta osallistuneet myös majuri Antti Tiilikainen ja majuri Antti Teräväinen sekä maakuntajoukkojen toimeenpanon osalta majuri Panu Pelkonen. Pohjois-Karjalan Prikkaatista työhön osallistuu koko operatiivisen osaston henkilöstö majuri Risto Vairisen johdolla sekä muu prikaatin esikunnan henkilöstö aina tarpeen mukaan. Aluetuomiston henkilöstöasioiden valmisteluista prikaatissa vastaa majuri Jouni Nykänen ja tilasuunnitteluun liittyvistä asioista majuri Petri Myller.

Suunnittelun ja valmistelujen päämääränä on, että aluetuomisto kykenee suoriutumaan laadukkaasti kaikista sille annetuista tehtävistä heti 1.1.2008 alkaen. Aluetuomiston tehtävät, sen henkilöstö ja heidän tehtävänkuvansa esitellään seuraavassa Korpisoturin numerossa. Aluetuomisto on osa prikaatin esikuntaa ja sen operatiivista osastoa. Aluetuomiston päällikkö on samalla ko osaston osastopäällikkö. Hänellä tulee olemaan laajuudeltaan nykyisen sotilasläänin komentajan toimi- ja päätösvalta asevelvollisuusasioissa.

Aluetuomiston henkilöstövahvuus on kaksi (2) yleisesikuntaupseeria, kaksi (2) esiupseeria, yksi (1) opistoupseeri ja kaksi (2) toimistosihiteeriä. Tässä vaiheessa tulevaan aluetuomistoon on määrätty sotilasläänin esikunnasta 1.1.2008 alkaen yliluutnantti Janne Korhonen sekä toimistosihiteerit Marju Liimatainen ja Susanna Korhonen. Upseereiden tehtävänmääräykset tapahtuvat 31.3.2007 mennessä.

Aluetuomisto vaalii tulevaisuudessa sotilasläänin esikunnan ja sen edeltäjien sotilaspiirin sekä suojeluskuntapiirien perinteitä. Tämä perinteikäs Kiltalehti Korpisoturi saa tämän muutoksen yhteydessä siis sivuilleen yhden uuden toimijan - aluetuomiston!

Huomioitavaa on että kyseessä on prikaatin historian merkittävin muutos - positiiviseen suuntaan - muun muassa uusien tehtävien ja henkilöstön lisääntymisen myötä. Prikaatin maakunnallinen status nousee ja yhteiskunnallinen vastuu lisääntyy merkittävästi tämän uudistuksen myötä kun kokonaisvastuu maakunnan asevelvollisista, sotilaallisesta maanpuolustuksesta ja yhteistoimintaan (viranomaiset, kunnat, kaupungit, veteraani-, reserviläis- ja maanpuolustusjärjestöt, yritykset, yhteisöt ym) liittyvistä asioista siirtyy sotilasläänin esikunnalta prikaatille. Näistäkin asioista kirjoitetaan tarkemmin seuraavassa numerossa.

Kaikille lehden lukijoille toivotan leppoisaa kevään odotusta!

Everstiluutnantti
Jouni Mattila
Projektivastaava

HENKILÖSTÖ

Ylennykset

6.12.2006 Pohjois-Karjalan Prikaatin henkilöstöön kohdistuneet ylennykset:

Majuriksi



Kapteeni
Kari Kurkinen



Kapteeni
Juha Nissinen

Kapteeniksi



Yliluutnantti
Matti Hämäläinen

Insinööri-
luutnantiksi



Alikersantti
Jukka Penttinen

Sotilas-
mestariksi



Vääpeli
Pasi Mikkonen

Vääpeliksi



Ylikersantti
Antero Pennanen

Henkilöstöön hyväksytyt



Luutnantti
Janne Jalovaara
1.8.2006



Vänrikki
Esa Jäntti
30.8.2006



Yliluutnantti
Rauno Pitkänen
1.9.2006



Toimistosiihteri
Liisa Puumalainen
1.9.2006



Luutnantti
Heikki Heikkilä
1.10.2006

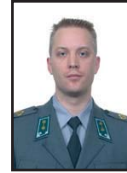

Yliluutnantti
Ted Puusa
1.12.2006



Luutnantti
Matti Niemeläinen
1.12.2006



SAH
Jooa-Maria Välimaa
1.12.2006



SAH
Eeva Kukkonen
1.12.2006



Toimistosiihteri
Titta Tanskanen
1.12.2006



Eversti
Ville Hyvärinen
1.1.2007



Luutnantti
Mikko Nylund
1.1.2007

Siirrot



Kersantti
Tuure Välimaa
1.1.2007

Yliluutnantti
Kimmo Ruotsalainen
MAASK 1.9.2006

Eversti
Harri Ohra-aho
PE 1.1.2007

Yliluutnantti
Keijo Matilainen
HÄMR 1.1.2007

Reserviin

Luutnantti
Seppo Mustonen
1.9.2006

Kersantti
Mika Hirvonen
15.9.2006

Kapteeni
Juha Kosunen
24.9.2006

Kapteeni
Markku Hämäläinen
1.12.2006

Yliluutnantti
Ahti Huusko
1.1.2007

Yliluutnantti
Pekka Matilainen
1.1.2007

Luutnantti
Esa Kärki
1.1.2007

Siviiliin

Toimistosiihteri
Marja-Leena Malinen
1.9.2006

VIERAILUJA JA TAPAHTUMIA



Suomen Koripalloliiton johdolla järjestetty katukoris-tapahtuma pidettiin Kontiorannassa 27. - 28.7.2006.

Ruotuväen viihdytyskiertueella 28.8.2006 pääesiintyjänä oli PMMP



Prikaatissa tapahtuu

Suomen Filmiteollisuus Oy:n vierailu Sotinpurolla 19.9.2006



Suomen Filmiteollisuus Oy:n henkilöt odottavat taistelijaparin puolustusammuntaa kapteeni Markus Nojosen ja eversti Harri Ohra-ahon seurassa.



Taistelijapari Pölönen - Ohra-aho ampuivat päivän parhaan tuloksen.

Eversti A A Kailan asetakin luotuvustilaisuus 5.10.2006



Eversti Auno Antero Kaila palveli vuodesta 1934 Talvisodan alkamiseen saakka Huuhamäellä Viipurin Rykmentin komentajana.



Everstiluutnantti Timo Mäki-Rautila vastaanottaa eversti A A Kailan tyttäreltä Meri Kailalta everstin käyttämän asetakin kotiuttamisjuhlan yhteydessä 5.10.2006.

Kuvassa eversti A A Kaila lähdössä Kannakselle sotaharjoitukseen Huuhamäen asemalta vuonna 1936 tyttärensä Meri Kailan saattamana.

Kyseistä varusmiehen ottamaa kuvaa ehdittiin myydä kenttäkaupassa postikorttina n. 100 kappaletta, kunnes eversti sai vihiä asiasta ja myynti lopetettiin.

In memoriam Jalmary Riekkinen

Sotinpuron ampumakenttöäalueen sisäpuolella asuneen Jalmary Riekkisen siunaustilaisuudessa 6.10.2006 pidetty muistopuhe, jonka piti Ylä-Luostan kauppias Hilka Partanen:

Olemme kokoontuneet saattamaan Jalmaryä hänen viimeiselle matkalle täällä maan päällä. Saattojoukkoon kuuluu hänen sukulaisensa, serkut, ystävät Höylästä ja Ylä-Luostalta, entiset lähinaapurit ja Rautavaaran seurakunnan työntekijöitä. Saattojoukkoon kuuluu armeijan henkilöitä Pohjois-Karjalan Prikaatista, Kuopion Asevarikolta sekä Kontiorannan Erä, he ovat myöskin näitä armeijan miehiä. Mukana on myös Markku Leinonen, hän löysi Jalmaryn omasta kotipirtistä poisnukkuneena. Täällä on myös meidän entinen kirkkoherra Juha Eklund. Markku Kejonen Kontiorannan Erästä sanoi: "On kunnia-asia olla saattamassa ja kantaa Jalmary haudan lepoon."

Repolan Jalmary, äidin ja isän syyslahja syntyi Kuopiossa 11.9.1936. Jalmaryn syntymän muistoksi isä istutti talonsa ikkunan alle pihlajapuun, joka loistaa tänäänkin hehkuvan punaisien marjojen koristamana syystuulesa.

Jalmary varttui miehenikään isän kanssa työskennellessä maata viljellen, sekä metsätöitä tehdessä. Äidin pois nukkussa hän jäi isän kanssa kahden asuttamaan Repolan tanhuvia. Kului aikaa noin 10 vuotta äidin kuolemasta, kun Jalmaryn isä nukkui pois. Jalmary jäi yksin ollessaan 34 – vuotias. Ensimmäinen kosketus Repolaan oli meillä

Ainon ja Karin kanssa matkaten Pitäjäläisten toimittajan oppaana 1982. Oli kaunis elokuinen hellepäivä kun matkasimme Oravimäen kautta. Jalmary oli silloin savotatöissä omalla metsämaalla. Ystävällisesti hän otti meidät vastaan ja keitteli makoisat kahvit, jotka nautimme Jalmaryn pirtissä. Tämän jälkeen kävimme lähes vuosittain talvella hankiaisten aikaan suksella, sitten vierailu aika muuttui kesäkelille kun Metsähallituksen tiet valmistuivat näille Repolan Saloille. Aina hän otti ystävällisesti vieraakseen, heti kahvin keittoon puulieden hehkussa.

"Erämaa, kelottunut puu, polku, jolla eteen avautuu. Kuinka kaunis on se polku joka johtaa Repolaan, luonnon kauniiseen ympäristöön." Jalmaryn koti, harmaa pirtti, hiljaisuus, luonto, kaikki tasapainossa. Todennäköisesti kiire ei kuulunut Jalmaryn elämään, hän rytmitti työnsä niin kuin hänestä tuntui hyvältä. Kerran viikossa kauppatatka ja lisäksi postin hakumatka Höyläntien varresta. Kesällä mopolla ja talvella moottorikelkalla, kevään saapuessa suksella.

Oliko Jalmary yksinäinen, ei hän sitä kertunut. Jalmarylla oli oma pystykorva seurana, viimeiset vuodet ilman koiraa. Eihän koskaan mistään valittanut, hän antoi ymmärtää, että koti on paras ja turvallisin paikka missä asua ja koti on Repolassa. Eihän kaivannut näitä nykyajan mukavuuksia, mutta silti hän oli hyvin ajan tasalla kaikista asioista, lukien paljon sekä kuunnellen radiota. Jalmary antoi ymmärtää, että hänelle

oli aina mieluisia reissuja armeijan alueen Sotinpuron tukikohtaan matkustaminen, nautti valmiista ruuasta, lämpimästä yösjasta ja Sotinpuron tukikohdassa oli ystävälliset ihmiset seurana.

Jalmary sai nauttia muutaman vuoden uudesta saunasta ja sitä hän kyllä osasi arvostaa, että oli saanut hyvän saunan. Jalmaryn poismeno tuli niin yllättäen, ettei siihen mitään merkkiä annettu Jalmaryn tuttaville. Hän kävi silloin perjantaina kaupalla, onnitelin hänen syntymäpäivää täyttäessään 70 – vuotta. Juttelimme jonkin aikaa ja tarjosin hänelle kahvit pitkän matkan jälkeen.

Kirkkoherra Kukkonen totesi, että Jalmaryn poismeno on menetys koko Ylä-Luostan kylälle. Nyt olen huomannut että näin on. Ei ole Repolassa ketään ketä kävisi tervehdimässä, ei ole kauppaan kulkijaa mopedillaan. Täällä moni meistä oppi huolehtimaan ja seuraamaan Jalmaryn elämää esimerkiksi onko hän hakenut postin, jos ei niin onko sattunut jotakin. Olen kokenut nyt perjantai päivisin, että jotakin Ylä-Luostan kuvasta puuttuu kun Jalmary ei tule kauppaan. Hiljainen, vaatimaton, omillaan pärjäävä, mutta kiittämisen taitoinen mies on poissa.

"Erämaassa tuntee voi sen, levollisuus valtaa sydämen. Parantaja lähellämme on, niin kuin tuuli, kajo auringon."



SAAPUMISERÄN 2/06 SOTILASVALA SIILINJÄRVELLÄ

Heinäkuun saapumiserän alokkaat vannoivat sotilasvalansa 19.8 Siilinjärvellä Ahmon urheilukentällä. Aiemmin aamupäivällä sotilasvakuutukseen osallistujat antoivat vakuutuksensa valtuustosalissa. Perinteinen seppeleenlasku tapahtui sankarihautausmaalla.

Päivä oli helteinen ja tunsin, kuinka hikipisarat valuiivat noroina selkääni pitkin. Mietin, että jos minulla oli kuuma, millainen olo mahtoi olla alokkailla. Heidän poskiaani kuumotti jo pelkkä ajatus siitä, mitä oli luvassa. Onneksi juuri ennen valan alkamista muutamia pilvenhattaroita parveili auringon eteen kuin tilauksesta. Ilmapiiiri

oli jännittynyt. Mieleeni palasi oma valan tammikuussa. Vaikka keliolosuhteet olivat päinvastaiset silloin, oli tunnelma yhtä odottava. Näkevätköhän sukulaiset minut? Osaanko marssia tahdissa? Miltä tuntuu, kun ei enää ole alokas, vaan jääkäri? Entä pystynkö täyttämään valassa lupaamani asiat?

Ja niin kuin ennenkin, kaikesta jännittämisestä huolimatta vala sujui hyvin. Valan vannomisen jälkeen suoritettiin ohimarssi samalla kentällä, vastaanottajina eversti Harri Ohra-aho, kunnanhallituksen puheenjohtaja Pekka Väänänen ja sotaveteraani Heikki Suhonen. Saatuaan onnitellut oman komppanian kouluttajilta ja johta-

jilta, onnelliset ja helpottuneet jääkärit uusine kauluslaattoineen hajaantuivat kukin omille tahoilleen lomien viettoon ylpeitten sukulaisten ja ystävien saattelemana.



Teksti:
Upseerikokelas Elina Manninen



Siilinjärven kirkon sankarihautausmaan muistomerkille laskettiin havuseppeleet.



Alokaat vannoivat valansa Ahmon urheilukentällä.

Prikaatissa tapahtuu



Ohimarssin vastaanotto.

Saapumiserän 2/06 jääkärit marssivat urheilukentällä sotilasvalan vannomisen jälkeen.



Kutsuvieraslounas järjestettiin koulukeskuksen ruokalassa.

Olemme tukeneet Pohjois-Karjalan Prikaatin toimintaa



Kontiolahden kunta



Joensuun kaupunki



Enon kunta



Kesälahden kunta



Tuusniemen kunta



Varpaisjärven kunta



Varkauden kaupunki



Leppävirran kunta

OHI ON 270, 180, 362

Saapumiserän 1/06 270 vuorokautta palvelleet miehistön erikoiskoulutuksen saaneet taistelijat kotiutuivat 5.10.2006. 5.1.2007 kotiutettiin saapumiserän 1/06 362 vuorokautta ja 2/06 180 vuorokautta palvelleet taistelijat.

270 vrk palvelleet:

Jalkaväen mitali ja killan stipendi

Korpraali Poutiainen Vesa Heikki

Hyvän jääkäriin palkinto

Jääkäri Sihvonen Aki Niko Tapani

Kummikuntien esinepalkinnot

Jääkäri Suhonen Veli Heikki Tapani

Jääkäri Kukkonen Seppo Kalervo



5.10.2006 pidetyn kotiuttamisjuhlan seppeleen lasku Kollaen Vasamalla.

180 ja 362 vrk palvelleet:

Jalkaväen mitali ja killan stipendi

Vänrikki Soininen Antti Juhani

Kersantti Lappi Jani Markus

Korpraali Miettinen Jouni Matti Tapio

Hyvän jääkäriin palkinto

Korpraali Kokkonen Sami Juuso Pekka

Reserviupseeripiirin palkinto

Vänrikki Lempinen Seppo Antero

Reserviläispiirin palkinto

Kersantti Melin Markus Mikael

Viestikillan palkinto

Kersantti Mähönen Ossi Kristian

Korpraali Härö Erkki Matias

Ylämyllyn Sotilaskotiyhdistys Ry:n rahaston stipendit

Kersantti Oja Alekski Vilhelm

Kersantti Venejärvi Ville Iivari

Ulla Mustakallio rahaston stipendi

Korpraali Tolvanen Anssi Petteri

Kummikuntien esinepalkinnot

Vänrikki Halonen Janne Juhani

Korpraali Pyykkö Timo Tapani

Korpraali Venäläinen Jarmo Petteri

Jääkäri Mämmi Juha Matti

Vänrikki Heiskanen Ville Antero

Vänrikki Halttunen Arsi Tapani

Korpraali Miettinen Teemu Petteri

Jääkäri Ukkonen Antti Ilari

Korpraali Holopainen Tuomo Heikki Armas

Jääkäri Nykänen Jarno Eemeli

Korpraali Koistinen Marko Markku

Vänrikki Kajan Antti Santeri

Kersantti Keronen Jesse Juhani

Vänrikki Aaltomaa Olli Matias

Kersantti Kosonen Pekka Ensio Juhani

Kersantti Muukkonen Mika Janne Tapani

Korpraali Viljakainen Tommi Antero



Jalkaväen mitalilla palkittu upseerikokelas Antti Soininen piti puheen palkitsemistilaisuudessa 5.1.2007.



Entinen ja nykyinen prikaatin komentaja onnittelevat juuri ylennettyjä vänrikkejä.

VUOSIPÄIVÄ

Pohjois-Karjalan Prikaati vietti vuosipäiväänsä 17. marraskuuta 2006. Sepeleenlasku ja paraatikatselmus suoritettiin Kollaan taistelujen muistomerkin luona, Kollaan Vasamalla. Eversti Harri Ohra-aho puhui tervehdyksessään siitä, kuinka nykyisyys ja menneisyys kohtaavat tämän muistomerkin luona ja kuinka miehet sukupolvesta toiseen saapuvat kunnioittamaan yhteisiä perinteitä. Hän painotti puheessaan kolmeä tärkeää prikaatimme kulmakiveä: kunnioitusta isänmaallisuutta, sotiemme veteraaneja ja joukko-osastohenkeämme kohtaan, vastuuntuntoa sekä yhteistyötä yhteisten tavoitteiden saavuttamiseksi. Vuosipäivän vietto jatkui muonituskeskuksessa, jossa muistettiin poislähteviä ja palkittiin ansioitunutta prikaatin henkilöstöä. Iltajuhlaa vietettiin Joensuun taidemuseolla.

Vuosipäivänä palkittiin seuraavat henkilöt:

Vuoden sotilas:
Yliluutnantti Pekka Matilainen

Vuoden siviili :
Toimistosihteerit Maija Tukiainen

Vuoden kouluttaja:
Yliluutnantti Jarmo Kolu

Maanpuolustusmitali:
Musiikkimajuri Raimo Maaranen

Jalkaväen ansioristi soljen kera:
Eversti Harri Ohra-aho

Jalkaväen ansioristi :
Kapteeni Jaakko Kontkanen
Yliluutnantti Aimo Sairanen
Yliluutnantti Jukka Herrala
Väpäli Markku Voutilainen
Majuri Petri Myller
Majuri Jouni Nykänen

Prikaatin ansiolevyke:
hopeinen:
Yliluutnantti Markku Keskitalo
Yikersantti Antero Pennanen
Kersantti Osmo Rynänen
Laskentasihteerit Johanna Juvonen
Toimistosihteerit Eira Asikainen

pronssinen :
Kapteeni Markus Nojonen
Yliluutnantti Mikko Saastamoinen
Yliluutnantti Mika Katainen
Luutnantti Markku Saarelainen
Vänrikki Sami Kolehmainen
Väpäli Heikki Penttinen
Kersantti Seppo Kyllönen
Sotilassoittaja Heli Leppälä
Varastomestari Teuvo Martikainen
Toimistosihteerit Lea Löfgren

Joukko-osasto risti:
Luutnantti Jarno Kirjavainen
Luutnantti Jani Särkiranta
Luutnantti Kari Sinkkonen
Luutnantti Santeri Hasunen
Asentaja Jouni Lyhykäinen
Varastomies Kimmo Pesonen

Ritarimalja:
Jääkärikomppania

Harlun Haarikka:
Aliupseerikoulu

Prikaatin ulkopuoliset henkilöt

Joukko-osasto risti:
Sotilaskotisisar Raili Hämäläinen
Sotilaskotisisar Liisa Palokas
Sotilaskotisisar Anna-Liisa Kärkkäinen
Maakuntajohtaja Pentti Hyttinen
Päätoimittaja Pekka Mervola
Teollisuusneuvos Erko Kajander
Käyttömestari Hannu Martikainen

Prikaatin ansiolevyke:
pronssinen:
Kunnanjohtaja Ahti Puumalainen
Asiakaspäällikkö Virpi Koikkalainen

Prikaatin henkilöstö kokoontui vuosipäivän aamulla ensimmäiseksi ryhmäkuvaan.



Prikaatissa tapahtuu



Henkilöstö ryhmittyneenä Kollaän Vasaman äärellä paraatikatselemukseen.



Ohimarsia vastaanottamassa eversti Harri Ohra-aho ja JR 9:n veteraani Viljo Kukkonen.



Ritarinmaljan vastaanottanut yliluutnantti Janne-Pekka Karttunen seuraa Harlun Haarikan luovutusta majuri Markku Väätäsen vierellä.



Iltajuhlassa taidemuseolla everstilutnantteja Matti Karjalaista ja Jyrki Kaiposta kätelemässä Jorma Mikkonen.



Komentaja pitää vuosipäivän tervehdyspuhetta iltajuhlassa omalle henkilöstölle.

PRIKAATIN KOMENTAJAN VAIHTOTILAISUUS

Pohjois-Karjalan Prikaatin komentaja vaihtui 1.1.2007. Komentajan vaihtotilaisuutta juhlittiin Kontiorannassa 5.1.2007 yhdessä kotiuttamisjuhlan kanssa. Eversti Harri Ohra-aho siirtyi Pääesikuntaan operatiiviselle osastolle apulaisosastopäälliköksi. Uusi komentajamme eversti Ville Hyvärinen puolestaan siirtyi prikaatiimme Pääesikunnan tiedusteluosastolta.



Uudelle komentajalle luovutettiin prikaatin joukko-osastoristi.



Entinen komentaja sai muistoksi Kollaan Vasaman pienoismallin.



Komentajan vaihtotilaisuuden kahvitus henkilöstölle pidettiin sotilaskodissa.



"Luovutan Pohjois-Karjalan Prikaatin komentajan tehtävät." - "Otan vastaan Pohjois-Karjalan Prikaatin komentajan tehtävät."



Vaihtotilaisuuden ohimarssi.



Komentajat rouvineen ottivat vastaan tervehdykset sotilaskodissa.

YHTYMÄHARJOITUS KYMI 06

Itäisen maanpuolustusalueen yhtymäharjoitus KYMI 06 kokosi jälleen maanpuolustusalueen joukot osoittamaan suorituskykyään, tällä kertaa Kymenlaakson ja Sotinpuron alueille 11. - 21.12.2006 välisenä aikana. Harjoitukseen osallistui joukkoja kaikista Itäisen maanpuolustusalueen joukko-osastoista. Historian lehti kääntyi siltä osin, että kunniakas ja perinteikäs Savon Prikaati oli nyt mukana viimeistä kertaa. Harjoituksen johti Karjalan Prikaatin komentaja prikaatikenraali Jukka Pennanen. Pohjois-Karjalan Prikaatin perustamien joukkojen päätehtävänä harjoituksessa oli jääkäripataljoonan hyökkäys prikaatin osana.

Rakenteeltaan KYMI 06 harjoitus oli jo perinteinen kahdesta vaiheesta koostuva kokonaisuus. Ensimmäisessä vaiheessa 11. - 16.12. toteutettiin valmistava koulutus ja taisteluammunnat pääosin Pahkajärvellä sekä sissien ja tiedustelijoiden osalta Sotinpurolla. Tämän jälkeen joukot koottiin Kymenlaaksoon hyökkäyksen lähtöalueelle, josta käynnistyi kaikkien harjoitusjoukkojen kaksipuolinen taisteluharjoitus. Kaikkiaan harjoitusjoukkojen vahvuus nousi parhaimmillaan lähes 3000:n henkilöön ja n 500 ajoneuvoon, josta Pohjois-Karjalan Prikaatin muodostamat joukot olivat n 700 henkilöä ja toistasataa ajoneuvoa.

Pohjois-Karjalan Prikaatin joukkojen runkona oli varusmiehistä ja reserviläisistä perustettu jääkäripataljoona, joka taisteli sinisen puolen prikaatin osana. Harjoituspataljoonamme kuului pataljoonan johto-osat, esikunta- ja viestiyksikkö, jääkärikomppania ja iskuportaani taistelua tukeva kranaatinheitinkomppania sekä huoltokomppanian pääosat. Varusmiehet ja reserviläiset toimivat joukkotuotantokokoonpanon mukaisissa tehtävissään. Vastustajana pataljoonalla oli keltaiselle puolelle asetettu Pohjois-Karjalan Prikaatin aliupseerikoulun oppilaista sekä sisseistä muodostettu harjoitusvastustaja jota tuki Karjalan Prikaatin asettama panssariosasto nykyaikaisilla CV 90-rynnäköpanssarivauunuilla.

Yllätykselliset olosuhteet

Syyskuussa harjoitusta edeltävässä maastontiedustelussa tuskin kukaan osasi aavistella minkälaisiin olosuhteisiin joulukuussa joukot alueelle saapuisivat. Silloin syyskuussa pohdimme, mitkä tiet olisivat avoinna ja missä tarvittaisiin aurauksia tai voidaanko jäätyneitä vesistöjä käyttää liikkeen suuntaamiseen. Jonkin verran askarrutti myös kysymys, onkohan olosuhteet joulukuussa sellaiset, että maastossa on helpompi edetä jalan vai tarvitaanko kenties sukset. Harjoituksen alkaessa vihreät nurmet, sulat vedet ja saviset pellot tervehtivät harjoitusjoukkoja niiden saapessa toiminta-alueilleen. Taisipa elohopea parina aamuna käväistä nollan alapuolella, mutta lämpötilan keskiarvo harjoitusajalta asettunee useita asteita plussan puolelle. Ei ihan normaali talvisää.

Edellisen myötä edessä olivat osin odottamattomat haasteet. Runsaat vesisateet ja lämmin sää olivat pehmentäneet maaperän ja tiestön siten, että liikenneupseerilla oli aurausten sijaan päällimmäisenä murheena tiestön kantavuus ja kestävyys. Musta maa ja matalalla roikkuvat pilvet tekivät pimeästä vieläkin pimeämpää. Vuodenaikakin kun oli sitä pimeintä aikaa vuodesta. Olosuhteet siis tarjosivat todella erinomaisen haasteellisen testimahdollisuuden pimeätoiminnan osaamiselle. Erikoisena kokemuksena jää varmasti useimmille mieleen joulukuinen ukkosmyrsky, jonka raivoamista eräänä yönä saimme ihmetellä ja ihailla telttakankaiden suojusta.

Ammuntoihin junalla ja autoilla

Joukkojen keskitykset Pohjois-Karjalan Prikaatista toteutettiin sekä moottorimarssina että junakuljetuksena siten, että varusmiehistä perustetut osat olivat harjoitusalueella kaikilta osin keskiviikon 13.12. kuluessa. Reserviläisistä muodostetut yksiköt perustettiin Karjalan Prikaatissa, josta ne siirtyivät suoraan ammuntoihin ja perustamisen jälkeiseen koulutukseen.

Ampumavaiheen suurin ponnistus oli kahdella pioneerijoukkueella ja sinkojoukkueella vahvennetun jääkärikomppanian hyökkäysammunta tykistön sekä kranaatinheittimien tukemana. Komppanian hyökkäysammunta on jalkaväen ammunnoista vaativin. Onnistuessaan se on ampuvalle joukolle monipuolinen ja monivaiheinen kokonaisuus sekä johtamistaidollisena että ampumateknisenä suoritteena. Ammunta mahdollistaa erinomaisesti aselajien yhteistoiminnan harjoittelun kovin ampumatarvikkein, niin todenmukaisessa tilanteessa kuin se rauhan aikana on mahdollista. Se tuo myös hyvin esiin johtamisen haasteet ja mahdollisuudet taistelulentän melkeissä joukkojen toimiessa kohtuullisen laajalla alueella.

Tällä kertaa ammunnan johtovastuu oli "prikaatin omissa käsissä" ja niinpä ammunta vastasikin hyvin jääkärikomppanian taisteluteknistä käyttöajatus hyökkäyksessä. Tästä suuri kiitos koko ampumatyöryhmälle ja erityisesti ammunnan suunnittelusta ja johtamisesta vastanneelle kaksikolle: majuri Markku Väätäselälle ja kapteeni Miika Huoviselle.



Reserviläiset lähdössä tehtävään.

Taistelun tuoksinassa

Taisteluharjoitusvaiheessa jääkäripataljoona sai tehtävän hyökätä prikaatin ryhmyksessä oikealla. Prikaatin komentaja määrätti pataljoonalle tavoitteen ja hyökkäysalueen sekä antoi evästyksiksi selkeän ohjeen ”nyt eteenpäin ja nopeasti”. Jääkäripataljoonan kyky taistella pimeässä on rajallinen, joten komentaja rytmitti hyökkäykset siten, että eteneminen kosketukseen ajoitettiin pimeälle ja aamun hämärässä iskettiin vihollisryhmykseen. Ympäröivä pimeys siirtymisten ja etenemisten aikana pakotti meidät muistamaan muutamia perusasioita, kuten: valmistelut on tehtävä huolella ja jos mahdollista valoisan aikana, yksinkertainen on kaunista (lue; vain siten voit onnistua) ja että pimeässä et selvi ilman kompassia ja taitoa käyttää sitä.

Sunnuntaiyönä 17.12 ensimmäisen hyökkäyksen alkaessa eivät nuo opit tainneet olleet ihan kaikilla päällimmäisenä mielessä ja olikin käydä niin, että pataljoona hyökkäisi kenties jossakin muualla kuin missä pitäisi. Määrätietoisten johtajien ansiosta joukot saatiin pienen hämmennyksen jälkeen palautettua järjestykseen ja hyökkäys lähti liikkeelle lähes suunnitellusti. Mutta kas, ihminen on kokemastaan oppivainen, jo seuraava hyökkäys puhumattakaan kolmannen ja neljännen taistelupäivän operaatioista sujui varsin mallikkaasti ja pataljoonan komentaja saattoi hykerrellä tyytyväisyydestä omasta ja joukkojensa menestyksestä.

Sinisten ollessa juuri saavuttamaisillaan ratkaisevan voiton keskiikkona 20.12 ilta-päivällä taistelut Aho-Nikin koulun alueella taukosivat. Joukoilla ei kuitenkaan ollut aikaa jäädä voittoa juhlimaan tai haavoja nuolemaan. Edessä oli paluumatka kotivaruskuntaan ja reserviläisillä odotettu kotiuttaminen. Pääosa varusmiehistä siirrettiin takaisin Pohjois-Karjalaan junakuljetuksella, joka on turvallinen ja mukava tapa matkustaa rasittavan harjoituksen jälkeen. Ajoneuvoja kuljettajineen lepuutettiin loppupäivä ja moottorimarsiosasto palasi varuskuntaan turvallisesti 21.12. kuluessa.

Yhteistyössä on voima

Minulla oli tilaisuus seurata läheltä pataljoonan komentajan ja esikunnan työskentelyä, jossa palkattua henkilöstöä täydensi neljä reservistä sijoitettua upseeria ja kaksi varusmiestä. Oli miellyttävää havaita miten hyvähenkiseksi joukoksi tuo pieni, mutta tehokkaaksi osoittautunut esikunta hitsautui ja vieläpä hämmästyttävän nopeasti. Pataljoonan johdon, siis komentajan, tulenjohtokomentajan ja pataljoonan upseerin johtamisotteella oli tähän nähdäkseni suuri vaikutus. Komentaja johti selkein ja oikea-aikaisin käskyin ja tehtävin, jolloin esikunnassa voitiin keskittyä järjestelmällisesti oikeiden asioiden tekemiseen. Työilmapiiri esikunnassa säilyi hyvänä väsymyksestä ja rasituksesta huolimatta harjoituksen loppuun saakka.

Lopuksi

KYMI 06 harjoitus oli 2/06 saapumiserän loppusota, jossa mitattiin saapumiserän koulutustasoa ja suorituskykyä. Harjoitus oli olosuhteiltaan ja tilanteiltaan vaativa. Mielestäni Pohjois-Karjalan Prikaatin joukot selvisivät tehtävistään hyvin. Annetut tehtävät hoidettiin tinkimättömästi ja ammattitaidolla loppuun saakka. Haluan esittää kiitokseni kaikille Pohjois-Karjalan Prikaatin riveissä taistelleille sotilaille toiminnastaan KYMI 06 harjoituksessa.



Teksti:

Karjalan Jääkäripataljoonan komentaja
Everstiluutnantti
Timo Mäki-Rautila

Kuvat:

Pia Enroos
Utin Jääkäriyrykmentti



Reserviläisjoukon päivän taistelut taukosivat.



Panssarijääkäripataljoonan hyökkäys Rosoharjussa.

KANNUSTA KAVERI KUNTOON

”Kannusta kaveri kuntoon” on liikuntakasvatuksen teema vuodelle 2007. Teema on nykypäivän kiireiselle ihmiselle varsin hyvä muistutus fyysisen ja henkisen kunnon vaalimisesta. Unohtuuko oma ihmiskeho ja sen kunnon huolehtiminen työkiireiden keskellä?

Ihmiskeho on suunniteltu selviytymään tietyn tasoisista fyysisistä suorituksista. Meneinä aikoina suuri osa näistä kuului vielä arkielämään. Nykyaikana on meidän jokaisen itse aktiivisesti nähtävä vaivaa pitääksemme kehomme fyysisesti ja henkisesti viiressä.

Terveys on voimavara, jota voidaan lisätä liikunnalla. Liikunta on jopa terveyden ehto. Se pitää yllä fyysistä kuntoa, jota tarvitaan normaalista elämästä selviytymisessä. Liikunta onkin tehokkain yksittäinen keino yllä pitää sekä henkistä että fyysistä hyvinvointia. Liikunnan laatuun ja määrään vaikuttavat ihmisen omat mieltymykset, tavoitteet ja kunto sekä vuodenaika. Liikuntalajia valittaessa kannattaa ottaa huomioon myös työn vaatimukset ja muu vapaa-ajan toiminta.

Joidenkin mielestä hyvä kunto tarkoittaa ettei ole sairas, joidenkin mielestä taas on kyse siitä kuinka nopeasti pystyy juoksemaan maratonin. Vanhemmalle hyvä kunto voi merkitä eroa itsenäisen ja muiden varassa elämisen välillä. Terveysten ja kuntoiluun liittyvän tutkimustyön ansiosta kuntoa voidaan mitata ja kunnon tasosta riippuen jokaiselle voidaan suunnitella myöskin kuntoaan vastaava harjoitusohjelma. On muistettava, että kunnon tason mitta on jokaisella yksilöllinen. Yhdelle sopiva kunto ei välttämättä merkitse hyvää kuntoa toiselle.

Jokainen hyötyy kuitenkin liikunnallisesti aktiivisesta elämäntavasta ja voi kohentaa kuntoaan sen avulla. Terveyskuntoa ei voi varastoida! Usein luullaan, että nuorena hankittu hyvä kunto kestää läpi elämän. Se ei pidä paikkaansa! Lihakset viettävät pekkaspäiviä aina kun se on mahdollista ja ovat luonteeltaan laiskoja! Terveyskuntoa on pidettävä jatkuvasti yllä, sillä hyväkin kunto alkaa laskea, jos liikunnan lopettaa. Esimerkiksi jo parin viikon vuodelepo heikentää selvästi lihaskuntoa.

Hyvän olon määrä lisääntyy, jos säännöllisen harjoittelun lisäksi tarkistat myös ruokavaliotasi ja lopetat tupakanpolton. Toisaalta fanaattinen heittäytyminen raskaaseen harjoitteluun saattaa olla pakoa toisenlaisista ongelmista. Jos aikaa ei jää muuhun kuin harjoitteluun, saattavat takana piilevät ongelmat kärjistyä. Muista ajatella aina itsesi kokonaisuutena. Nykytieteen mukaan terveyslääkinnän minimi energiankulutuksena laskettuna on 1000 kcal / viikko.

Jo pienillä asioilla on merkitystä! Liiku 15 min päivässä, niin liikut viikossa 2 tuntia enemmän! Terveydelle suositeltavat 10 000 askelta (5 km) voi kerätä pienemmissäkin erissä päivän aikana.

Valitse kaveri ja aloittakaa kunnon kohottaminen yhteisine tavoitteineen pienin harpauksin kehoa kuunnellen.

Teksti:
Liikuntakasvatustupseeri
Yliluutnantti Pertti Kettunen



Kolmosen pytty prikaatiin

Kiertopalkinnosta kilpailevat kaikki Itäisen Maanpuolustus alueen (IMPA:n) joukko-osastot. Kiertopalkintoon vaikuttavat seuraavat kilpailut: Oltermannin hiihto, partiosuunnistus ja ampumamestaruuskilpailuiden yleismestaruus. Kilpailu oli loppuun saakka tiukka. Lopullisen silauksen yhden pisteen niukkaan voittoon Karjalan Prikaatista varmistivat ampujamme, voittaen lähes kaikki joukkuekilpailut IMPA:n mestaruuskilpailuissa 23.–25.8.2006. Kilpailuiden mestareista mainittakoon seuraavat; Ylikersantti Liisa Itäniva (Rk 6+6+6), luutnantti Antti Hämäläinen (Rk 6+6+6) ja alikersantti Anna Tikkanen (Rk 3x5). Kilpailun järjestävänä joukko-osastona prikaati ei ollut vieraskorea voittaessaan ammunnan yleismestaruuden pistein 244. Toiseksi sijoittui Karjalan Prikaati pistein 173.

Ammunnan sotilas-SM-kilpailut Kajaanissa eivät menneet aivan odotusten mukaisesti. Ylikersantti Liisa Itäniva uusi Suomenmestaruutensa (rk 6+6+6). Lisäksi majuri Petri Myller ja luutnantti Antti Hämäläinen saavuttivat rynnäkkökiväärijoukkuekilpailun hopeaa. Varusmiesten sarjoissa parhaista tuloksista vastasivat alikersantti Juuso Purhonen: hopeaa (rk 6+6+6) ja upseerikokelas Antti Kajan pronssia (kiv 300 m 20ls).

Varusmiesten arvostetussa Parolan Kilpailussa PKARPR sijoittui seitsemänneksi Porin Prikaatin uusien mestaruutensa.

Suunnistuspartiot mitalikannassa

Lapin Ilmatorjuntarykmentti järjesti 30.–31.6.2006 ampumasuunnistuksen SM-kilpailut Rovaniemellä. Ampumasuunnistus kilpailu muodostuu kolmesta eri kokonaisuudesta. Pienoiskivääri- ammunta kaa-tuvaan maalilaitteeseen (10+10 ls), oman paikan ja kohteen paikantaminen, sekä suunnistus.

Majuri Jouni Nykänen onnistui joukkueestamme parhaiten sijoittumalla hienosti pronssille sarjassa M-40. Varusmiessarjassa alikersantti Timo Nissinen oli viides ja oppilas Timo Mähönen seitsemäs. Joukkuekilpailussa sijoituimme hopealle Porin Prikaatin jälkeen. Joukkueen muodostivat majuri Jouni Nykänen, vänrikki Timo Varis, alikersantti Timo Nissinen ja oppilas Timo Mähönen.

IMPA:n mestaruuskilpailuissa PKARPR:n partio majuri Jouni Nykänen, yliluutnantti Jukka Rynänen, alikersantti Timo Mähönen ja alikersantti Kalle Rantala yllättivät positiivisesti sijoittuen hopealle Utin Jääkäriyrykmentin voittaessa kilpailun.

Henkilökohtaisissa lajeissa alikersantti Mähönen löysi varusmiessarjalaisista rastit nopeimmin ja voitti IMPA:n mestaruuden, alikersantti Rantala sijoittui kolmanneksi ja nuorten hiihtosuunnistuksen MM-ryhmäläinen alokas Simo Turunen nappasi neljännen tilan.

Suunnistuksen SM-kilpailuissa PKARPR:n partiota nuorennettiin varajohtajan osata ottamalla luutnantti Esa Viitanen kokeen partionjohtaja majuri Jouni Nykäsen oppiin. Partion muut jäsenet olivat vahvat varusmiessuunnistajamme alikersantit Rantala ja Mähönen. Partio sijoittui juuri mitalien viereen neljänneksi. Henkilökohtaisissa sarjoissa majuri Jouni Nykänen vastasi kovimmasta suorituksesta sijoittumalla sarjassa H-35 hienosti toiseksi. Varusmiehet ylsivät myös hyvin suoritukseen kovassa seurassa. Alikersantti Mähönen oli viides ja alikersantti Rantala yhdeksäs.



Teksti:
Liikuntakasvatusupseeri
Yliluutnantti Pertti Kettunen

POHJOIS-KARJALAN PRIKAATIN MESTARIT 2006



Maastajuoksu

Yleinen	ltn Esa Viitanen
35 v	kapt Juha Nissinen
40 v	ylil Mikko Pesonen
Vm	alok Sankkola APT
Yksikkömestaruus	SISSIK

Ammunta

Rk 10 ls	evl Tuomo Juvonen
Rk 6+6+6 ls	vänr Sami Kolehmainen
Pist 10 ls	insltn Pekka Kuokka
Pist 4+6 ls	ylil Mikko Ahtinen
Yleismestaruus	ltn Petteri Piepponen

Yösuunnistus

Yleinen	ylil Jukka Päivinen
35 v	ylil Petri Peltoniemi
40 v	kapt Pekka Peltoniemi
Vm	alok Inkinen AA
Yksikkömestaruus	SISSIK

Partiosuunnistus

A-sarja	
AUK1	ylil Jarmo Kolu
	upskok Lahtinen AM
	opp Niittylahti T
	opp Lehtinen AM
Yksikkömestaruus	AUK

KÄSIASEPATRUUNOIDEN VIIPYVÄ EKOLOGINEN KEHITYS

– kaikki on vielä mahdollista jos vain haluamme

Metallihylsyinen patruunalaukaus on käsiaseille ollut olemassa jossakin muodossa jo noin 160 vuotta. Rakenne ja materiaalit ovat pysyneet hyvin muuttumattomina viimeiset sata vuotta joka on osoitus että teknisesti ja taloudellisesti onnistunut tuote on turha muuttaa radikaalisti tai nopeasti. Tänä aikana on kuitenkin jäänyt joitakin arvoja huomioimatta jotka liittyvät esimerkiksi luodin materiaaleihin joihin tulisi palata viimeistään nyt.

Tämän artikkelin alussa sivuamme nopeasti yleistä teknistä asiaa ja yhden merkittävimmän rakenteellisen uudistuksen joka liittyy käsiasepatruunaan. Rakenne saa toimia katalyyttinä loppuosan pohdintaa varten jossa nostetaan esille mahdollisia teknisiä ratkaisuja lähitulevaisuuden käsiasepatruunoita varten.

Patruuna teknisenä määritelmänä

Patruunalaukaus on yhtenä kokonaisuutena asejärjestelmään ladattava laukausyhdistelmä. Laukausyhdistelmän muodostaa seuraavat ampumatarvikekomponentit; ammus, hylsy, panos ja nalli. Nämä elementit ovat liitetty toisiinsa muodostaen patruunan joka on käsittelyä ja kuljetusta kestävä, vesitiivis ja ampumavalmis kun se ladataan siihen kuuluvaan asejärjestelmään.

Ammus, tai luoti kuten kaliiperiltaan alle 20mm käsiaseeseen ammusta yleensä kutsutaan, kiinnittyy tiukasti ja tiiviisti hylsyn suuhun ja on se osa patruunasta jolla on laukaukseen liittyen toivomamme kohdevaikutus. Luodin yleiseen valmistusmateriaaliin lyijyyn ja kupariin liittyy kuitenkin paljon kehitettävää, asia johon palaamme hieman painokkaammin myöhemmin artikkelissa.

Hylsy toimii patruunan runkona ja pitää kaikki muut komponentit paikallaan. Käsiasepatruunoiden hylsyjen valmistusmateriaali on yleensä hylsymessinki (kuparin ja sinkin 72/28 % seos) ja se voi myös olla muovia, terästä tai muuta materiaalia. Hylsillä on myös muita tärkeitä tehtäviä käsiaseessa; se tiivistää patruunapesän laukauksen yhteydessä ja laukauksen jälkeen se vie merkittävän määrän lämpöenergiaa pois aseesta lataustapahtumaan liittyen.

Panos sijaitsee hylsyn sisällä. Se on tyypillisesti muodoiltaan ja mitoiltaan tarkoitukseen valmistettua nitroselluloosaruutia joka tuottaa palaessaan alkuperäiseen tilavuuteensa ja painoonsa verrattuna tehokkaasti ja nopeasti suurta kaasupainetta suljetussa tilassa.

Tämä paine antaa halutun liike-energian luodille laukaustapahtuman yhteydessä.

Nalli, joka kiinnittyy hylsyn kannan poraukseen, toimii ruutipanoksen sytyttäjänä kun laukaustapahtuman mekaaninen isku yltyä siihen. Iskun välittää aseisen iskurin kärki osana laukaisukoneistoa. Nallissa oleva herkkä aloiteräjähde voi olla tetraseenin ja lyijynitratista valmistettua trisinaatin seosta tai jopa räjähdysohlohepa.

Merkittävä osa luetelluista komponenteista on jo sinänsä tehty materiaaleista jotka ovat myrkyllisiä ongelmajätteitä tai niiden valmistamisprosessissa käytetään myrkyjä.

Tämä on tietenkin ollut tiedossa jo sata vuotta sitten mutta kompromisseja on jouduttu tekemään erinäisistä syistä. Niille kompromisseille tuskin lienee enää hyviä perusteita.

Suora lainaus kirjasta "Aseoppi" (Rikama - Gröning, Otava) vuodelta 1928 *"Tärkeitä tekijöitä ovat luonnollisesti myöskin ammusten säilytyskelvottomuus ja niiden valmistusmahdollisuudet"*

Aseoppi, Rikama-Gröning Kustannusosakeyhtiö Otavan kirjapaino, Helsingissä 1928

Menetelmät ja materiaalit patruunanvalmistuksessa ovat niin vakiintuneita, toimivia, säilyviä ja suhteellisen edullisia ettei valmistajat eivätkä loppukäyttäjät ole halunneet vakavasti lähteä ekologisen kehityksen tielle.

Edes jokin Saksalainen innovaatio viimeaikoina

Saksassa 1990-luvun alkuun mennessä saatiin varsin valmiiksi pitkään käsiaseprojektiin liittyen patruunarakenne joka voisi tuoda merkittävän ratkaisun. Siinä oli lähtökohtana asemekaaniset tekijät jonka seurauksena saavutettiin hylsymateriaalin poistaminen kokonaan. Kyseessä oli Heckler&Koch:n 4,73x33 mm G11 rynnäkkökivääriprojekti johon Dynamit Nobel kehitti hylsytönnön ampumatarvikkeen. Kyseinen ampumatarvike mahdollistaa poikkeuksellisen mekaanisen aserakenteen. Hanke on pitkän kehitysvaiheen ja kenttäkokeilun jälkeen ollut kohta toistakymmentä vuotta lepotilassa mutta edustaa joka tapauksessa viime vuosien merkittävintä ase- ja ampumatarviketekniikan kehitysaskelta. Tähän aseeseen palaamme jossakin tulevaisuuden artikkelissa.

Hylsytön DM11 patruuna on poikkileikkusprofiililtaan neliömäinen jossa neliön sivut ovat 7,85 mm. Patruunan koko pituus on 32,8 mm. Rungon muodostaa puristettu panos joka on PTFE (teflon) pinnoitettu. Panoksen räjähde ei ole nitroselluloosapohjainen (NC) ruuti vaan merkittävästi korke-

ammassa lämpötilassa syttyvä kovetettu ajoaineräjähde (HITP). Lisäksi ajoaineen valmistusprosessi on myrkyttömämpi kuin perinteisen ruudin.

Luoti, joka on 23,06 mm pitkä ja halkaisijaltaan 4,92 mm asettuu kokonaan panoksen sisään. Luodin valmistustapa ja materiaalit ovat valitettavan perinteiset; lyijysydän ja tombakkivaippa.

Patruunan aloiteräjähteestä puristamalla tehty nalli on asetettu rungon perään. Luodin ja nallin välissä rungon sisällä on pieni 60 mg aloitepanos jonka tehtävänä on sytymisketjuun liittyen viedä luoti ylimenokartioon ja samalla mahdollistaa panoksen tasainen syttyminen.

Patruunan kärjessä on HDPE muovinen liimattu kärkihattu joka tekee sisäosista vesitiiviit.

Patruunan kokonaispaino on 5,20 g josta luodin paino on 3,25 g.

Dynamit Nobelin 4,73x33 mm patruuna-perheeseen kuuluu lisäksi valojuovapatruuna (DM21), lyhytkantamapatruuna (DM18) myös valojuovalla (DM48), paukupatruuna (DM28) ja latausharjoituspatruuna (DM10).

Tämän hylsyttömän patruunan ekologiset hyödyt ovat ilmeiset; yksi kallis messinkinen ongelmajätekomponentti jää pois lisäksi panos on vähemmän myrkyllinen kuin tavanomaiset ruudit. Pragmaattiset hyödyt käyttäjälle on ampumatarvikkeen pienempi koko ja paino eikä hänen tarvitse erikseen ottaa talteen hylsyjä kierrätystä varten.

Aseteknisiä hyötyjä ja haittoja emme pohdi tässä tämän enempää vaan keskitymme patruunan erityisesti vaikuttavaan komponenttiin; luotiin.

Ampumatoiminnan haitat

On selvä että ampumatoimintaan sisältyy monta tekijää jotka aiheuttavat haittaa ja ne aiheuttavat saman haitan oli sitten kysymyksessä ampumakoulutus rataolosuhteissa tai sodanajan taistelukäyttö.

Melu on merkittävä haitta johon kuitenkin pystyttäisiin vaikuttamaan aseteknisesti ja myös ampumatarvikkeen kautta vaikka

siihen ei jostain syystä ole erityisemmin panostettu. Ampumamelu on erityisen haitallinen ampujalle ja hänen taistelijaparilleen ja korostuneesti jos toiminta tapahtuu asutuskeskuksessa.

Kouluammunnoissa ja taisteluampumaharjoituksissa pystymme estämään vahingon käyttämällä kuulonsuojaimia mutta rauhanajan ympäristöön kohdistuva ampumamelu voidaan vähentää vain ratateknisillä ratkaisulla yhdistettynä aseteknisiin.

Ampujan ja lähienkilösten altistuminen myrkyllisille ruuti- ja aloiteräjähteen (nallin) kaasuille voitaisiin vähentää ampumatarvikkekomponentteja kehittämällä materiaalien osalta turvallisempaan suuntaan.

Mikäli loppukäyttäjät haluavat oman toiminnan kehittämisellä vaikuttaa nopeasti rauhanajan ympäristön kuormittamisen vähentämiseen, on siirryttävä ampumakoulutuksessa pois luotimateriaaleista jotka ovat ongelmajätettä ja myrkyllisiä.

Tavoitteena tulisi olla taisteluampumatarvike joka täyttää sodankäynnin ja ympäristöturvallisuuden normit.

Esimerkiksi Puolustusvoimat varsin suurena jatkuvan ampumakoulutuksen patruunakuluttajana voisi osoittaa tehokkaampaa, teollisuudelta tilaajan aloitteellisuutta tässä asiassa. Samalla se tukisi niitä ympäristöhankkeita joilla puhdistetaan olemassa olevia ampumaratoja ja rakennetaan nyky-säädösten mukaisia uusia ratoja.

Jospa ihan oikea kotimaisen puolustusteollisuuden strateginen kumppani ryhtyisi toimenpiteisiin asian kehittämisen hyväksi.

Seuraavat patruunoista löytyvät metallit ja metalliyhdisteet kuuluvat EU:n ongelmajäteluetteloon:

- kupari (Cu)
- nikkeli (Ni)
- lyijy (Pb) ja lyijyoksidin (PbO)
- tina (Sn)
- sinkki (Zn) ja sinkkisulfidi (ZnS)
- antimoni (Sb) ja antimonitrioksidin (Sb₂O₃)
- elohopea (Hg)

Lainaus varsin tuoreesta Ympäristöministeriön julkaisusta 38/2006;

”Merkittävimmät haitta-aineet ovat lyijy ja kupari, vähäisemmässä määrin antimoni ja sinkki. Rynnäkkökivääriin luoti sisältää lyijyä 89 % ja kuparia alle 10 %. Ampumaratojen ympäristössä voi esiintyä nikkeliä, joka on peräisin vanhoista, sotien jälkeen käytetyistä luodeista. Nikkelivaippaisten luotien käyttö päättyi 1950-luvulla.

Lyijy on ihmisille, eläimille ja kasveille myrkyllinen, luontoon kertyvä raskasmetalli. Lyijy voi aiheuttaa haittoja ravintoketjujen joka tasolla. Haitallisuuteen vaikuttaa kulkeutuminen ja lyijyn olomuodot. Ihmisen elimistöön epäorgaaniset (esimerkiksi eräät orgaaniset lyijy-yhdisteet imeytyvät helpommin kuin epäorgaaniset lyijy-yhdisteet ihon kautta) lyijy-yhdisteet voivat imeytyä hengitysteiden, ruuansulatuskanavan ja vähäisesti ihon kautta.”

Ympäristöministeriön julkaisu 38/2006 ”Puolustusvoimien ampumatoiminta maankäytön suunnittelussa ja ympäristölupamenettelyssä” Julkaisuaika Elokuu 2006 ISBN 952-11-2368-0 EDITA

Ongelmallinen kuparipäälysteinen lyijy sisältävä luoti

Haasteena teollisuudelle ja tilaajille tulee olemaan sopivien korvaavien myrkyttömien materiaalien kehittäminen joiden ominaisuudet ovat vähintään samaa tasoa kuin nykyiset luotirakenteet. Tilaajille, joille aloitteen pitäisi kuulua, haaste kohdistuu lähinnä korkeampana patruunakustannustasona.

Käytössä on esimerkiksi alumiinisydämellä varustettu lyhytkantamapatruuna joka on harjoitusampumatarvike ampumakoulutusta varten. Luotirakenteessa on kuitenkin myrkyllinen kuparinen (Cu) vaippa. Sama koskee myös teräsydänluotirakenteita joissa pehmeän teräksen ja kuparin lisäksi saattaa joka tapauksessa olla lyijyä.

Mikäli tavoitteena on ekologinen taisteluampumatarvike, tulisi luodin materiaallivalinta olla sellainen että kohdevaikutuksen jälkeen on mahdollista pelastavan lääketieteen keinoin paikallistaa luodin sirpaleet haavoittuneesta sotilaasta. Tämä sulkisi ainakin pois mahdolliset luotimateriaaliin soveltuvat lujitemuovit.

Ekologisen luodin ja näin ollen patruunan tulisi lisäksi soveltua käytettäväksi nykyisissä käsiasejärjestelmissä ilman erityistä modifikaatiota.

Olemassa olevista teollisista, taloudellisista ja mahdollisista vaihtoehdoista voisi massiivinen myrkyttömällä pinnoitteella varustettu pehmeä teräsluoti olla jatkokehittelyn kohteena.

Mitä enemmän asiaan paneutuu, sen synkemmäksi se näyttäisi muuttuvan. Paikallaan on siis lopuksi kevennys jolla ratkaistaan luotimateriaalin aiheuttamat ongelmat; jos luodit tehtäisiin kullasta (Au) ne voisi suuremmasta ainetiheydestä johtuen olla puolta pienemmät, niitä käytettäisiin hyvin suunnitelmallisesti, ne eivät olisi myrkyllisiä ja käytön jälkeen luodit kerättäisiin varmasti talteen.



Teksti ja kuvat:
Yliluentantti Robie Kulokivi
weretco@nettilinja.fi

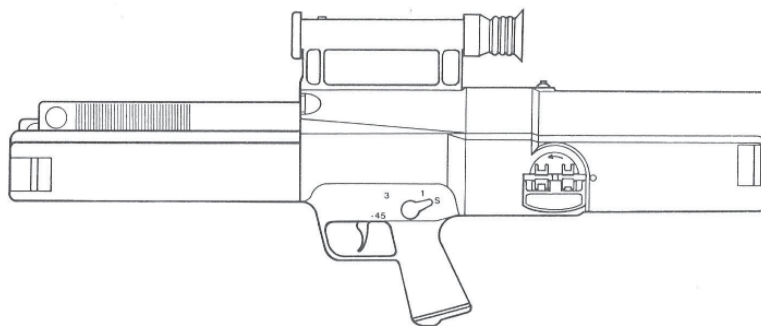

Piirros 4,73x33 mm HK G11 rynnäkkökivääristä

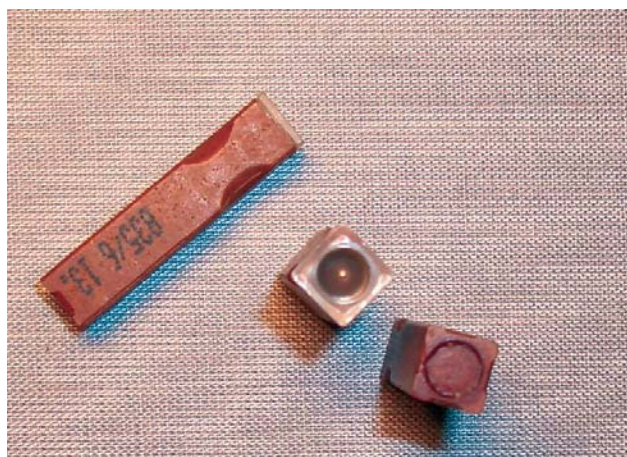

Patruuna on poikkileikkaukseltaan neliömäinen.



4,73x33 mm patruunat verrattuina muihin nykyaikaisiin patruunoihin.

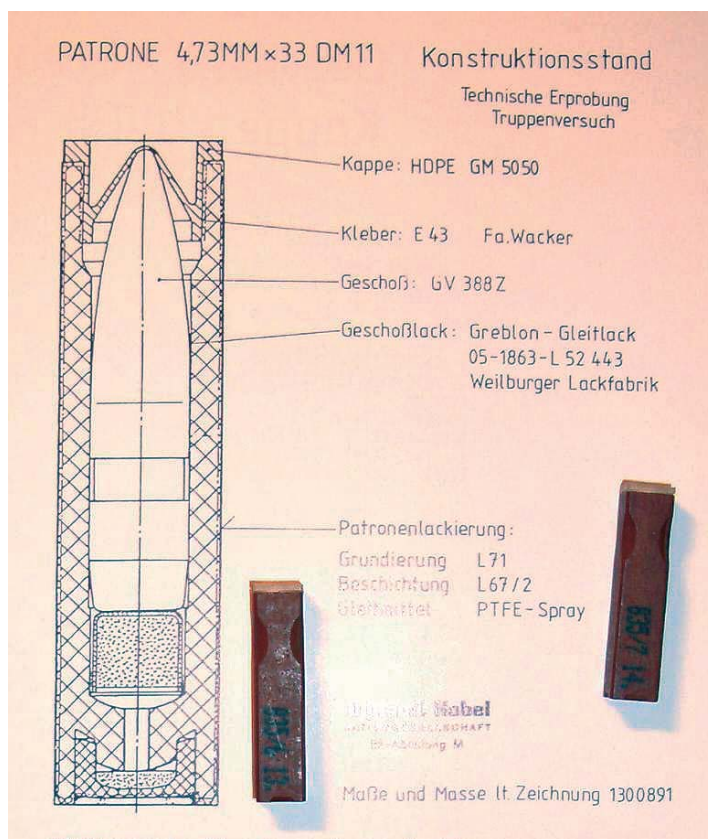

DM11 patruuna Saksalaisen valmistajan piirroksen verrattuna.

SUURTEN MUUTOSTEN AIKAA

Maailma muuttuu tänä päivänä huimaa vauhtia. Puolustusvoimillakin on menossa suurten muutosten aika. Uusi johtamisjärjestelmä, rakennemuutos, lakkautetut varuskunnat ja monta muuta tekijää pitävät huolen siitä, että uuden opettelua tapahtuu joka paikassa. Jos katsotaan hieman tulevaisuuteen ja esimerkiksi seuraavaan puolustuspoliittiseen selontekoon, ei ole vaikea ennustaa, että sama tahti tai kenties vieläkin suuremmat muutokset odottavat tuloaan.

Varusmiestoimikuntakin etsii muuttuvassa tilanteessa paikkaansa. Puolustusvoimat lopettaa rakennemuutoksen yhteydessä maanpuolustusalueet vuoden 2007 jälkeen ja tämä poistaa merkittävän aloitteiden haudontapaikan, maanpuolustusalueiden VMTK-päivät. Varusmiestoimikuntien edustuksen sijoituksiin on tullut monia ehdotuksia, esimerkiksi puolustushaarojen esikuntiin on ehdotettu edustusta. Jopa VMTK-pääsihteerin paikkaa on mietitty siirrettäväksi maavoimien esikuntaan. Tämä kuitenkin toisi hankalan tilanteen suhteessa meri- ja ilmavoimiin. Tästä johtuen muun muassa edellisillä itäisen maanpuolustusalueen VMTK-päivillä tehtiin aloite kohti Ruotsin mallia ja VMTK:n ”hallitusta”, jolla toimintaa vahvistettaisiin Pääesikunnassa VMTK:n 5 – 8 hengen hallituksella. Muutoksia aiheuttaa myös hallituksen esitys eduskunnalle uudeksi asevelvollisuuslaiksi, joka tuo varusmiestoimikunnat lakitekstiin. Se tulee takuulla vahvistamaan VMTK:n asemaa.

Viimeisimmät valtakunnalliset ja alueelliset VMTK-päivät ovat tehneet monia aloitteita, joilla haetaan muutoksia monella tavalla varusmiespalvelukseen. Suurimmat näistä koskevat varusmiesten sosiaalis-taloudellista asemaa. Parannusta toivotaan muun muassa tuloajan käyttöönotolla, kansaneläkkeen kertymisellä, maksuttomilla lomamatkoilla koko palveluksen ajaksi, etuuk-sien parantamisella esimerkiksi julkisen pitkämatkan liikenteessä, päivärahojen korottamisella ja kotiuttamisrahan palaut-

tamisella. Varusmiespalvelusta taas toivotaan kehitettävän suuntaan, jossa palvelusajasta olisi enemmän hyötyä siviilimaailmassa ja muun muassa kriisinhallinnassa. Eikä tietysti sovi unohtaa varusmiesten rakkaita loma-asioita, niihin haetaan esimerkiksi eri joukko-osastojen käytäntöjen yhtenäistämistä juhlapyhien osalta. Tämä Korpisoturi 1/07 julkaistaan vuoden 2007 eduskuntavaalien alla, joten kannustan tämän kirjoituksen myötä kaikkia lukijoita olemaan vaaleissa aktiivisia varusmiespalveluksen suhteen.

Suuria muutoksia on tapahtumassa myös minun henkilökohtaisessa elämässä. Tätä kirjoittaessa tammikuun 5. päivään 2007 on aikaa meidän varusmiesten laskutavan mukaan 35 aamua, jolloin koittaa kotiutumispäivä ja reserviin siirtyminen. Varusmiespalvelus on ollut kaikin puolin kiintoisaa aikaa, kruununaan erittäin hyvä kausi varusmiestoimikunnan puheenjohtajana. Kaikki odotukset ovat täyttyneet ja ylittyneet. Toimi on ollut haastava, vaatinut hermoja ja johtamiskykyä ja opettanut järjestämään ja organisoimaan esimerkiksi tapahtumia. Uskon saaneeni paljon viemistä siviilimaailmaan.

Paljon on saatu aikaan: kotiutumisjuhlia, metsästäjäntutkinto, liikuntapäivä on tulossa ja elokuussa oli erittäin hieno ja onnistunut Ruotuväen viihdytyskiertueeseen kuulunut PMMP:n keikka meidän omassa varuskunnassa. Viikoittaiset rutiinit ovat pyörineet onnistuneesti varusmiesten liikuntakerhon, Ruoturadion ja tietenkin lomakyytien parissa. Lomakyytien reititkin ovat jälleen laajentuneet, tällä kertaa Mikkeliin, josta tulee Savon Prikaatin laukattamisen jälkeen suuri osa varusmiehiä meille Kontiorantaan. Grillikatos alkaa olla pystyssä sotilaskodin rannalla, joten hankinnoissa on keskitytty liikuntavälineiden ostamiseen. Montaa varusmiestä harmittaneet huonokuntoiset limonadiautomaatitkin vaihtuvat pian uusiin. Mahdollisuuksia on kuitenkin paljon parempaankin, joten toivottavasti varusmiestoimikunnat jatka-

vat kehittymistään, se on takuulla kaikkien etu. Tulevaisuuden rakentamisen työ on jo aloitettu osaltamme, sillä tulevat toimihenkilöt ovat tällä hetkellä hellässä huomassamme oppimassa tähän tehtävään. Uskon, että he jatkavat osaltaan vahvaa varusmiestoimikuntatyöskentelyä.

Kaikki päättyy aikanaan, myös varusmiespalvelus, vaikka siihen oli välillä vaikeakin uskoa, joten on kiitoksen paikka. Kiitän omalta osaltani työkavereita varusmiestoimikunnasta, sihteerinä toiminutta alikersantti Antti Leinosta ja ATK-tukihenkilönä ollutta jääkäri Antti Heikkistä. Suuri kiitos meidän kaikkien kolmen puolesta kuuluu työmme tukemisesta Pohjois-Karjalan Prikaatin Killalle, sotilaskodille, Esikunta- ja Huoltokomppanialle, Karjalan Jääkäripataljoonan komentajalle everstiluutnantti Timo Mäki-Rautilalle, Pohjois-Karjalan Prikaatin esikunnan ja huolto-osaston henkilöstölle sekä Karjalan Jääkäripataljoonan esikunnan henkilöstölle mukaan luettuna erityisesti ohjaajamme yliluutnantti Jari Parviainen, kapteeni Markus Nojonen ja majuri Jouni Pitkänen. Lopuksi erityiskiitos prikaatistamme pois siirtyvälle Pohjois-Karjalan Prikaatin komentajalle eversti Harri Ohta-aholle hienosta tuesta vuosien varrelta.

Varusmiestoimikunnan
puheenjohtaja
Alikersantti Aleks Eskelinen

SIILINJÄRVI KASVAA JA KEHITTYY

Siilinjärvi on noin 20 500 asukkaan kunta, joka sijaitsee Kuopion – Itä-Suomen suurimman kaupungin – pohjoispuolella. Siilinjärvi on Suomen yli 400 kunnan joukossa melko suuri kunta. Maassamme on tällä hetkellä vain noin 50 väkiluvultaan suurempaa kuntaa.

Siilinjärvi on kasvava kunta. Väkiluvun kasvu on ollut viimeisen kymmenen vuoden aikana noin 110 asukasta vuodessa. Vuonna 2006 kunnan väestömäärä on kasvanut selvästi enemmän kuin viime vuosina. Koko vuoden kasvu on todennäköisesti 250 – 300 henkeä.

Siilinjärvellä on poikkeuksellisen paljon lapsia ja nuoria. Suomen yli 15 000 asukkaan kunnista Siilinjärvi kuuluu niiden kymmenen kunnan joukkoon, jossa alle 15-vuotiaiden asukkaiden osuus koko väestöstä on suurin.

Kunnan väestörakenne säilyy elinvoimaisena myös seuraavina vuosikymmeninä. Lasten ja nuorten määrät pysyvät suurin piirtein ennallaan ainakin seuraavan kymmenen vuoden ajan, joten lasten päivähoitopalvelujen sekä peruskoulu- ja lukio-opetuksen tarve säilyy suurena tulevaisuudessaakin. Myös työikäisten määrä pysyy orkeana.

Vaikka lasten, nuorten ja työikäisten määrät ovat tulevaisuudessaakin suuria, vanhimpiin ikäluokkiin kuuluvien asukkaiden

lukumäärä kasvaa nopeasti myös Siilinjärvellä. Kunnan tärkeimpiä haasteita onkin kehittää palveluja siten, että lisääntyvä vanhusväestölle on tarjolla heidän tarpeita vastaavat palvelut. Erityisen voimaperäisesti on kehitettävä ja lisättävä koteihin annettavia palveluita ja tehostettua palveluasumista.

Asukkaat ovat tyytyväisiä palveluihin

Siilinjärven kunnalliset palvelut on järjestetty tehokkaasti ja edullisesti. Etenkin lääkärin vastaanottopalvelut ja hammashoitopalvelut ovat saaneet valtakunnallistakin tunnustusta.

Kunnan asukkaiden mielipiteitä palveluista selvitettiin viimeksi vuonna 2005. Tuolloin tehtyyn kunta- ja kaupunkipalvelututkimukseen osallistui 30 kuntaa, joiden joukossa olivat useimmat maamme suuret kaupungit ja joukko keskikokoisia kaupunkeja. Siilinjärvi oli tässä kuntajoukossa kolmen kärkikunnan joukossa, kun asukkaiden kokonaistyytyväisyyttä palveluihin arvioitiin.

Palvelut ja teollisuus tarjoavat työtä

Siilinjärvellä on noin 6 700 työpaikkaa. Kunnan työpaikkaomavaraisuus on noin 74 %, jota voidaan pitää melko korkeana, kun otetaan huomioon sijainti suuren kaupunkikeskuksen naapurina.

Kunnan työllisyystilanne on pitkään ollut Pohjois-Savon parhaimpia. Lokakuun lopussa työttömyysprosentti oli 7.

Siilinjärven suurimpia työnantajia ovat Siilinjärven kunta, Karjalan Lennosto, Kemiran Siilinjärven tehtaat ja kaivos, Lujabetoni Oy:n tehdas, Siilinjärven kuntoutumiskeskus Kunnonpaikka, Tarinan sairaala (Kuopion yliopistollisen sairaalan yksikkö) ja Siilinjärven ja Maaningan terveydenhuollon kuntayhtymä.

Monipuolisia vapaa-aika- ja matkailupalveluita

Siilinjärvi tarjoaa Kuopion seudun asukkaille ja matkailijoille melkoisen kirjon vapaa-aika- ja matkailupalveluita. Paikkakunnalta löytyy kaksi upeaa kypylää: Virkistysuimala Fontanella päätaajamassa ja Kunnonpaikka – monipuolinen hoteli-, kylpylä- ja aktiiviteettikeskus – Etelä-Siilinjärvellä.

Golfin harrastajat voivat pelata Tarina Golfn kahdella 18-väyläisellä kentällä. Siilinjärvellä on myös Kasurilan suosittu hiihtokeskus, jossa on 8 rinnettä ja lautailijoiden käyttöön rakennettu mittava halpipe-rata.

Siilinjärvellä on lisäksi oivat mahdollisuudet harrastaa maastohiihtoa ja ratsastusta.



Kummikuntapalsta

Siilinjärven historiaa

Siilinjärven kunta on perustettu vuonna 1925. Jo ennen kunnan itsenäistymistä pitäjään perustettiin kaksi tärkeää sairaalaa: Tarinan keuhkotautiparantola vuonna 1911 ja Harjamäen mielisairaala vuonna 1921. Siilinjärvi tunnettiin pitkään suurista sairaaloistaan. Mielisairaala ja keuhkotautisairaala tarjosivat enimmillään työtä lähes 1000 työntekijälle. Nykyisin näistä työpaikoista on jäljellä reilut 100.

Siilinjärven kunnan väestömäärä oli kunnan perustamisen aikaan vain noin 4000 asukasta. Väestön määrää ovat lisänneet karjalaisväestön muutto toisen maailmansodan aikana ja jälkeen, Kuopion maalaiskuntaan kuuluneiden Kehvon ja Väänälänrannan alueiden liittäminen Siilinjärveen vuonna 1969 sekä erityisesti 1970- ja 1980-lukujen hyvin voimakas väestönkasvu.

Kunnan teollistuminen alkoi 1950-luvulla, jolloin Lujabetoni Oy:n tehdas aloitti toimintansa. Lopullinen teollisuuden läpimurto tapahtui vuonna 1969, jolloin Kemiran tehdas aloitti toimintansa. Kaivoksen toiminta alkoi kymmenen vuotta myöhemmin. Teollisuuden rakenne on monipuolistunut 1980-luvulta lähtien, kun useat metalliteollisuuden yritykset ovat aloittaneet toimintansa ja lisänneet työpaikkojen määrää.

Jouni Mutanen
Kunnanjohtaja



Karjalan Lennosto Rissalassa on yksi suurimpia Siilinjärven työnantajia.



JOENSUUN
OSUUSPANKKI

Etua elämään

Varusmiesten ja reserviläisten liikuntamerkit

DEXAL

START
The Feeling for Snow

SKI SPEED

Myynti hyvinvarustetut urheiluliikkeet
ja tavaratalojen urheiluosastot
Redex-markkinointi Oy
Antti Toivola
Puh. 0500 672 113
www.redex.fi, www.skispeed.fi

KURKISTUS KULISSEIHIN



Kontiorannan varuskunnan viereen, armeijan vanhalle asuntoalueelle, alettiin rakentaa Suomen Filmitoiminta Oy:n toimesta Suomen ensimmäistä elokuvakylää vuonna 2005. Elokuvakylän portti ja siinä oleva kyltti osuvat silmään aina sotilaskotiin mennessä ja niinpä monen sisaremmen mieleen hiipi ajatus, että olisipa mukavaa päästä kurkistamaan millainen tuo lavastekylä, "Suomen Emmerdale", on ja mitä siellä tapahtuu.

Vierailu kylään saatiin järjestymään ja kuniina elokuun lopun iltana kylän portille oli kokoontunut yli neljäkymmentä sisaritamme.

Kylää meille esittelivät Suomen Filmitoiminta Oy:n suunnittelujohtaja Satu Sadingkangas sekä tuottaja Jenni Lähteenmäki. Ryhmämme liepeillä pyörivät myös heidän koiransa Humppa ja Lyyli.

Elokuvakylässä kuvattiin kesän aikana Markku Pölösen uutta televisiosarjaa Karjalan Kunnalla, jonka ensimmäiset kuusi jaksoa nähdään televisiossa vuonna 2007. Sarjassa esiintyy suuri joukko maamme eturivin näyttelijöitä, sekä lisäksi näyttelijöitä Joensuun kaupunginteatterista ja paikallisia avustajia. Sarjan tapahtumat sijoittuvat pieneen Pohjois-Karjalaiseen Miikkulan kylään, "kylään joka ei suostu kuolemaan" ja jossa asuu hyvin mielenkiintoisia ihmisiä.

Saimme illan aikana tietoa kylän asukkaista ja pääsimme näkemään mm. miten asuu kylän baarinpitäjä Maikki ja millainen on Isä Antton tsasouna, joka on alun perin viljainta 1800 luvun alkupuolelta.

Osa kylän rakennuksista on rakennettu entisten talojen päälle, osa on aivan uusia, joissakin on vain etuseinä ja joitakin rakennuksia on siirretty kylään muualta maakunnasta.

Vanhoissa asuintaloissa toimivat myös maskeeraamo, puvustamo, ruokailutilat ja löytyypä sieltä kirjastokin.

Kylässä kuvataan myös Markku Pölösen uutta elokuvaa, työnimeltään Lieksa ja ensi kesänä jatkuvat Karjalan Kunnalla –sarjan kuvaukset

Erittäin mielenkiintoisen vierailun päätteeksi joukostamme kuului kysymyksiä, että miten kuvauksiin pääsisi avustajaksi. Vierailumme emännät totesivat, että eihän sitä koskaan tiedä, jos vaikka meille löytyisi käyttöä ja että joukostamme on mielenkiintoisia "lättyjä" eli kasvoja. Jäämme siis innokkaina odottamaan, josko kutsu kuuluisi.

Teksti: Anki Geddala
Kuvat: Anja Ekberg



Kulissikaupan edessä Jenni, Lyyli ja Satu.



Sotilaskotisaret elokuvakylän maisemissa.



Oletko jo tutustunut uuteen **ABLOY® IQ** -lukitukseen, jossa yhdistyvät yksilöllinen elektroninen tunnistusteknologia ja mekaaninen lukitusturvallisuus?

Lisätietoja uutuudesta saat Abloy Oy:ltä, kotisivuiltamme www.abloy.fi sekä ABLOY -valtuutetuista lukkoliikkeistä

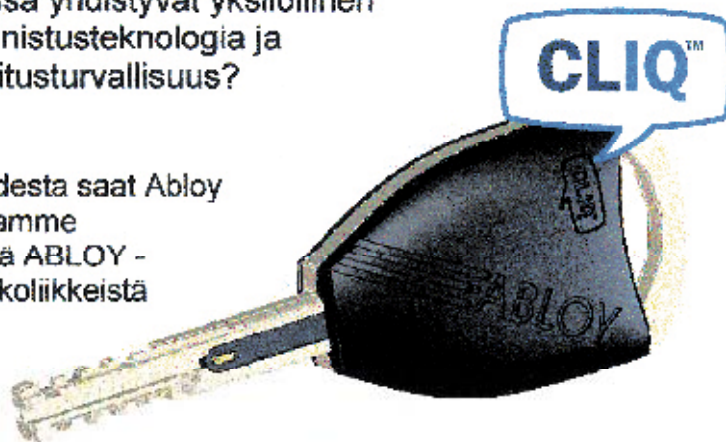

ABLOY® IQ

Lukitusturvallisuuden uusi sukupolvi

Abloy Oy

An ASSA ABLOY Group company

ASSA ABLOY

Myös Teidän tukenanne



Karjalaisen Kulttuurin
Edistämiskomitea

puh. 122 155

TAHTOA JA TEKOJA



Otsikon sanat kuvaavat hyvin kiltatoiminnan luonnetta ja niistä näemme ne tärkeät asiat jotka kuvaavat kahta toimintamme perustaa. Kumpaakin noiden sanojen merkitystä tarvitsemme niin jokapäiväisessä työssämme, kuin myös kiltatyössä.

Tahtoa meillä täytyy olla ja uskoankin, että sitä löytyy. Kiltamme alkanut toimintavuosi on järjestyksessään 49. Se on pitkä aika ja kuvaa hyvin sitä pitkäjännitteistä työtä, jota toiminnassamme aiemmin mukana olleet ovat tehneet. Meillä tämänpäivän mukanaolevilla täytyy olla tahtoa jatkaa heidän työtään. Erittäin hyvänä esimerkkinä tahdosta on se työ, jota JR 9 perinteosaston hallitus tekee. Heidän toimintansa on hyvä esimerkki tahdosta toimia veteraanijäsentemme hyväksi. Meillä muilla tulee olla tahtoa auttaa heitä kaikin mahdollisin keinoin. Siihen meillä onkin hyvä tilaisuus 30.6.-1.7. jolloin Ilomantsissa järjestetään JR 9 veteraanien valtakunnallinen kesätahtuma.

Tahtoa meillä on myös tehdä yhteistyötä kiltamme tavoitteiden eteen. Yhteistyömme Pohjois-Karjalan Prikaatin kanssa on ja tulee olemaan aina tärkeää ja jos pystymme lisäämään omalla toiminnallamme varusmiesten viihtyvyyttä, eräät tärkeät päämäärämme täyttyvät.

Tekoja meidän toimintasuunnitelmasamme on tällekin vuodelle runsaasti. Perinteisten tapahtumien lisäksi meillä on viireillä monia kiltatyötämme tukevia asioita, kuten esimerkiksi kiltaesitteemme uudistaminen. Myöskin jäsenrekisteripalveluiden siirtäminen Maanpuolustuskiltojen liiton tietokantaan tulee monipuolistamaan ja tehostamaan toimintaamme.

Viime vuoden tekoja ajatellessamme esille nousee onnistunut kiltaretki Pietariin ja oma maanpuolustusjuhlamme Juuassa. Tekoja vaativat myös MPKL:n liittovaltuuston kokous Kontiorannassa ja valtakunnallinen maanpuolustusjuhla 19.11. Joensuussa. Haluankin kiittää kaikkia niitä henkilöitä, jotka teoillaan auttoivat näiden tilaisuuksien onnistumisesta.

Meillä on toimintamme kannalta monia tärkeitä yhteistyökumppaneita. Vuoden alussa yksi heistä vaihtui, kun prikaatimme komentaja eversti Harri Ohra-aho siirtyi Pääesikuntaan Helsinkiin. Yhteistyömme hänen ja prikaatimme kanssa toimi parhaalla mahdollisella tavalla, kiitoksemme hänelle. Toivomme hänelle menestystä uudessa vaativassa tehtävässään. Samalla haluan toivottaa meidän kaikkien kiltalaisten puolesta uuden komentajan eversti Ville Hyvärisen tervetulleeksi yhteistyökumppaneidemme joukkoon. Kiltamme on aina valmis tukemaan omalta osaltaan häntä komentajan vaativassa tehtävässä.

Ilman tahtoa ei ole tekoja. Toivon, että meillä kaikilla on tänäkin vuonna tahtoa yhteisten päämääriemme toteuttamiseksi, teot tuleva siten helpommiksi.

Kiltaterveisin

Hannu Saharinen
Killan puheenjohtaja

KILLAN PYÖRÄMARSSI

On perjantaiamu 18. päivä elokuuta. Noin 30 hengen suuruinen, maastopukuihin sekä pyöräilykypäriin sonnustautunut osasto alkaa olla lähtövalmiina erään huoltoaseman pihassa, Viinijärvellä. Joukko on kirjava. Mukaan mahtuu niin vanhoja konkareita kuin ensikertalaisiakin; kiltalaisia, kummikuntien edustajia, palkattua henkilöstöä ja nuoria varusmiesjohtajia.

Pyöräily on jokavuotinen perinne. Aiemmin se suoritettiin maakuntamarssina valakummikuntaan ja siihen osallistui koko varuskunta. Nykyisin se tehdään pienemmällä osastolla killan johtamana. Tämä on ensimmäinen kerta, kun mukana on varusmiesjohtajia. Marssireitti kulkee Rissalan lentoaseman kautta Siilinjärven kunnantalon pihaan. Polkemista kertyy 105 kilometriä, joka äkkiseltään kuulostaa pitkältä matkalta. Marssimme noin kahdeksan hengen osastoissa, johtajanamme kovakuntoinen eversti Harri Ohra-aho.

Marssin sääolosuhteet ovat yhtä monimuotoiset kuin pyöräilevä joukkomme. Ensin on pilvistä ja epävakaata, sitten saamme vettä niskaamme oikein kunnolla. Loppumatkasta nautimme auringonpaisteesta. Vaikka matka on pitkä, lukuisat tauot herkuineen ja virvoitusjuomineen tekevät matkanteon leppoisaksi. Kyseessä ei ole mikään kilpailu, vaan marssi, jonka tarkoituksena ei ole kilpailla verenmaku suussa. Marssilla nautitaan urheilun ilosta ja itsensä voittamisesta. Viimeisillä kilometreillä matka alkaa itse kullakin painaa väsymyksenä ja reidet ovat jumissa. Silti viimeiselläkin tauolla puhe sorisee ja huumorin avulla matka jatkuu. Kahdeksan tunnin polkemisen jälkeen saavumme Siilinjärven kunnantalon pihaan. Voimme onnitella itseämme.

Teksti:

Upseerikokelas Elina Manninen



Ruoka- ja juomahuolto toimi koko pyörämarssin ajan loistavasti ja takasi hilpeä tunnelman koko päiväksi.



Pyöräosasto etenee kapeaa VT17:n piennarta pitkin.

MAANPUOLUSTUSKILTOJEN LIITON LIITTOVALTUUSTON KOKOUS

Liittovaltuuston syyskokous pidettiin Kontiorannassa lauantaina 18. päivä marraskuuta. Syyskokouspaikkakunta on perinteisesti kierrätetty ympäri Suomea ja tällä kertaa kokouspaikaksi oli valittu Kontioranta. Suurimpana syynä paikkakunnan valintaan oli varmasti tällä kertaa Karjalan Poikien Killan toiminnan 50-juhlavuosi. Merkkitapahtumaa juhlistettiin seuraavana päivänä maanpuolustusjuhlassa Carelia-salissa.

Syyskokous hyväksyi muutamien muutoksien jälkeen liittohallituksen esittämän toimintasuunnitelman sekä talousarvion vuodelle 2007.

Liittohallituksen neljästä erovuoroisesta jäsenestä valittiin uudelleen Seppo Suhonen Pohjan Pioneerikillasta sekä Heikki M. Nurmi Tykistöprikaatin Killasta. Lisäksi kokous valitsi kaksi uutta jäsentä hallitukseen:

- Timo Koivula, Hämeen Jääkärikilta
- Pirkko Saarto, Topografikilta.

Toimintasuunnitelmassa on aina määritelty seuraavan vuoden teema. Vuoden 2007 teema on "Tähtäämme tulevaisuuteen".

Teeman tarkoituksena on:

- kannustaa kiltalaisten vapaaehtoista sitoutumista maakuntajoukkoihin
- luoda kehys maakuntajoukkokiltojen perustamiselle

-saada jäsenjärjestöt hyödyntämään sähköisiä työvälineitä kiltatoiminnassa

- sitouttaa kiltalaiset toimimaan kiltojen ja liiton yhteisen päämäärän hyväksi.

Kokouksen jälkeen liittovaltuusto siirtyi Olli Tiaisen majalle. Tervetuliaismaljan jälkeen saimme kuulla Pasi Tuunaisen esitelmä kenraalimajuri Erkki Raappanasta. Kevyen iltapalan jälkeen liittovaltuuston jäsenet siirtyivät Kontiorantaan majoittumaan.



Liittovaltuuston jäsenet kuuntelevat ennen kokousta eversti Harri Ohra-ahon esittelyä prikaatin toiminnoista.

Tervetuliaismalja Olli Tiaisen majalla.



MAANPUOLUSTUSJUHLA CARELIA-SALISSA

Sunnuntaina 19. marraskuuta järjestettiin ehkä totuttua arvokkaampi maanpuolustusjuhla. Aihetta juhlaan antoi Karjalan Poikien Kilta ja heidän 50 vuotta täyttänyt ansiokas toiminta kiltapiirinä. Juhlavuosi huipentui tähän maanpuolustusjuhlaan, johon oli kutsuttu puhujaksi puolustusministeri Seppo Kääriäinen. Karjalan Poikien Killan tervehdyksen esitti puheenjohtaja Ilpo Pohjola. Hän kiitti puheessaan kaikkia yhteistyötahoja hyvin sujuneesta ajasta sekä yhteisten päämäärien saavuttamisesta. Hänen mielestään tästä on hyvä jatkaa eteenpäin kohti uusia haasteita.

Juhlan musiikillisesta annista vastasi Karjalan Sotilassoittokunta solistinaan oopperalaulaja Mika Pohjonen. Sotilassoittokuntaa johti musiikkimajuri Raimo Maaranen.

Kenraaliluutnantti R.W. Stewen luovutti juhlassa maanpuolustusmitalin miekkojen kera kuudelle henkilölle. Erityisistä ansiosta myönnettävän tunnustuksen on saanut vain 293 suomalaista. Juhlassa mitalit saivat: puheenjohtaja Harri Kainulainen Espoosta, toimitusjohtaja Hannu Saharinen Joensuusta, maisteri Marja-Terttu Nuorivuori Kouvolasta, sotilaskotisar Satu-Marja Merentie-Östman Joensuusta, HTM-tilintarkastaja Arto Kivistö Jokelasta, maanviljelijä Seppo Tuhkanen Paltaniemestä.

Päivän päätössanat lausui maanpuolustuskiltojen liiton puheenjohtaja teollisuusneuvos Erkki Kajander.

Teksti:
Jari Jurvanen



KPK:n puheenjohtaja Ilpo Pohjola puhui maanpuolustusjuhlassa.



Puolustusministeri Seppo Kääriäinen maanpuolustusjuhlassa.

SYYSKOKOUS

Pohjois-Karjalan Prikaatin Killan syyskokous pidettiin 4. päivä joulukuuta perinteisesti Poterolla. Ennen kokousta järjestettyyn esitelmätilaisuuteen oli kutsuttu puhujaksi Karjalan jääkäripataljoonan komentaja everstiluutnantti Timo Mäki-Rautila. Hänen aiheensa käsitteli EU:n kriisinhallintajoukkoja ja niiden nykytilaa. Mäki-Rautila valotti esitelmässään mm. EU:n taisteluosaston koulutusta ja tehtäviä, mitkä maat tulevat kuulumaan muodostettaviin joukkoihin ja milloin heillä on operaatiovastuu. Lisäksi saimme nähdä missäpäin maailmaa jo nyt toimivat osastot työskentelevät, miten tehtäviin lähdetään ja kuka operaatiot tilaa. Mäki-Rautila kertoi lopuksi mikä on hänen

tehtävänsä tulevassa taisteluosastossa, jonka operaatiovastuu alkaa tänä vuonna. Kokouskahvien jälkeen eversti evp Pekka Ripatti heilutti puheenjohtajan nuijaa tuttuun tyyliin varsin rivakasti. Kokousväelle esiteltiin toimintasuunnitelma ja talousarvio vuodelle 2007. Molemmat esitykset hyväksyttiin. Jäsenmaksut vahvistettiin edellisvuoden tasolle. Hallituksen erovuoroiset jäsenet valittiin jatkamaan uudelleen ja professori Veijo Saloheimo valittiin JR 9 perinneosaston edustajaksi. Valtuuskunnan jäsenistö pysyi pääsääntöisesti samana. Kiitokset vielä kerran everstiluutnantti Timo Mäki-Rautilalle sekä kokousvieraille.



Everstiluutnantti Timo Mäki-Rautila pitämässä esitelmää kokousvieraille.

Teksti:

Jari Jurvanen

Kuvat:

Jari Jurvanen

MUISTAMISET



Killan edustajat onnittelemassa kiltasisar Riitta Bromania. Onnittelijat vasemmalta Eero Hintikka, Jorma Mikkonen, Pauli Reinikainen, Leena Sallinen ja Hannu Saharinen.

MAANPUOLUSTUSJUHLA JUUASSA

Kiltamme ja JR 9 perinneosaston järjestämään maanpuolustusjuhlaan osallistui runsaasti sotiemme veteraaneja yhdessä Poikolan koulun oppilaiden kanssa.

Juuan kunta ja Poikolan koulun rehtori Pertti Wikström antoivat kaiken tukensa ja apunsa juhlamme järjestelyissä. Juuan kunnan tervehdyksen toi kunnanjohtaja Ahti Puumalainen. Monipuolisesta musiikiohjelmasta vastasivat Poikolan koulun oppilaat ja Karjalan Sotilasorkesteri. Karjalan Sotilasorkesteriä johtajana musiikkimajuri Raimo Maaranen ja nuorten suosion saanut varusmiesorkesteri The Mornings laulusolistina korpraali Antti Rask.

Juhlapuheessaan eversti Harri Ohra-aho antoi nuorille elämänohjeen: "Katso taakse ja kiitä, katso sivulle ja huolehdi, katso eteen ja toivo, katso ylös ja usko."

Nuorten puheenvuorossa upseerikokelas Eveliina Peltola toi esille omia kokemuksiaan ja tuntoja palvelusajaltaan.

Juhlan jälkeen kutsuvieraat viihtyivät Juuan kunnan tarjoamassa kahvitilaisuudessa.



Poikolan koululla vietettiin killan ja JR 9 perinneosaston järjestämää maanpuolustusjuhlaa



Upseerikokelas Eveliina Peltola piti nuorten puheenvuoron.



Arvoisa Korpisoturi-lehden lukija

Onko sinulla toiveita kiltatoiminnan suhteen?
Onko joku paikka, minne voisimme järjestää kiltaretken?
Millaista toimintaa odostat killalta?
Haluaisitko mukaan aktiivitoimintaan?
Ruusuja ja risuja...

Kaikkiin näihin kysymyksiin voitte vastata ja samalla kehittää kiltamme toimintaa.
Otamme mielellämme vastaan palautetta niin sähköisessä kuin perinteisessäkin muodossa.

Lähetä palautteesi oheisiin osoitteisiin:
pkarprkilta@netti.fi

Pohjois-Karjalan Prikaati
PL 5, 80791 Kontioranta

TOIMINTASUUNNITELMA 2007

HELMIKUU

- Valtuuskunnan kokoontuminen
12.02.07 JR 9 perinneosaston aamukahvit
klo 10.00
Korpisoturi ilmestyy
14.02.07 Hallituksen kokous
17.02.07 I/07 saapumiserän vala
Kesälahdella
Karjalan Jääkäripataljoonan
perinnepäivä
Varusmiesten valokuvaus

MAALISKUU

- 12.03.07 JR 9 perinneosaston aamukahvit
ja perinneosaston vuosikokous
klo 10.00
14.03.07 Hallituksen kokous
Killan toiminnan esittely
Prikaatin henkilöstölle
Kotiuttamisinfo

HUHTIKUU

- 10.04.07 JR 9 perinneosaston aamukahvit
klo 10.00
Kotiuttamisjuhla
11.04.07 Hallituksen kokous
25.04.07 Kevätkokous
27.04.07 Osallistutaan Kansallisen
veteraanipäivän viettoon
Yöretki Sotinpurolle

TOUKOKUU

- 09.05.07 Hallituksen kokous
14.05.07 JR 9 perinneosaston aamukahvit
klo 10.00
20.05.07 Osallistutaan Kaatuneitten
muistopäivän viettoon

KESÄKUU

- Kotiuttamisinfo II/06 ja I/07
04.06.07 Puolustusvoimain lippujuhlan
päivä

HEINÄKUU

- Kotiuttamisjuhla
Saapumisinfo II/07
JR 9 perinneosaston
kesätapahtuma
Ilomantsissa 30.06.–01.07.07

ELOKUU

- Varusmiesten valokuvaus
Kulttuurimatka Pietariin
03.-05.08. tai 10.-12.08.07

- 17.08.07 Kiltapyöräily Juvalla
18.08.07 Korpisoturi ilmestyy
18.08.07 II/07 saapumiserän vala Juvalla
24.–25.08.07 KPK:n jotos

SYYSKUU

- 10.09.07 JR 9 perinneosaston aamukahvit
klo 10.00

- 12.09.07 Hallituksen kokous
28.09.07 Maanpuolustusjuhla yhdessä
JR 9 perinneosaston kanssa
Kesälahdella
Allakointitilaisuus P-K:n
Sotilasläänin Esikunnassa

LOKAKUU

- 08.10.07 JR 9 perinneosaston aamukahvit
klo 10.00
Kotiuttamisinfo I/07
Kotiuttamisjuhla I/07
10.10.07 Hallituksen kokous

MARRASKUU

- 12.11.07 JR9 perinneosaston aamukahvit
klo 10.00
14.11.07 Hallituksen kokous
16.11.07 Osallistutaan Prikaatin
vuosipäivän viettoon
Syyskokous

JOULUKUU

- 06.12.07 Osallistutaan itsenäisyyspäivän
tilaisuuksiin
10.12.07 JR 9 perinneosaston aamukahvit
klo 10.00
14.12.07 Hallituksen kokous
Osallistutaan jouluaaton
kunniaavartioon Joensuun
sankarihaudoilla

Korpisoturi -lehden osoitteenmuutoskortti

Nimi _____

Entinen osoite _____

Uusi osoite _____

Voimassa ____/____.____ alkaen Allekirjoitus _____

Leikkaa tämä kortti irti tai ota kopio ja lähetä osoitteella:
Korpisoturi -lehti, Taloudenhoitaja Jari Nousiainen, PL 5, 80791 Kontioranta.

KILLAN VALTUUSKUNTA 2007

Toimitusjohtaja
Rahoituspäällikkö
Toimitusjohtaja
Sotilaskotisisar
Everstiluutnantti
Everstiluutnantti
Everstiluutnantti
Everstiluutnantti
Toimitusjohtaja
Toimitusjohtaja
Pitäjänneuvos
Tekninenjohtaja
Insinööri
Palveluesimies
Kauppias
Kauppias
Toimitusjohtaja
Eversti
Eversti
Toimitusjohtaja
Toiminnanjohtaja
Toiminnanjohtaja
Kauppaneuvos
Toimitusjohtaja
Everstiluutnantti
Aluepäällikkö
Maanviljelijä
Filosofian tohtori
Metsätalousinsinööri
Toimitusjohtaja
Sotilaskotiyhdistyksen
puheenjohtaja

Harri Hentunen
Jorma Partio
Harri Broman
Anja Ekberg
Osmo Eskola
Niilo Haantio
Reino Laakkonen
Timo Mäki-Rautila
Eino Helander
Jarkko Miinin
Eero Hintikka
Lasse Miettinen
Erkki Hartikainen
Jukka Turunen
Kyösti Kakkonen
Rauno Törrönen
Eero Reijonen
Pekka Ripatti
Ville Hyvärinen
Kyösti Lehtonen
Satu Kokkonen
Risto Savolainen
Eino Tenhunen
Olli Naukkarinen
Kari Jylhä
Jorma Mikkonen
Aimo Myller
Pasi Tuunainen
Erkki Pesonen
Ilari Kolehmainen
Inkeri Laukkanen

puheenjohtaja
varapuheenjohtaja



**SALPALINJAN BUNKKERIMUSEO
JOENSUUN MARJALA**

Avoinna:
1.6. - 27.8.2006 ti-su klo 11-17, ma suljettu
Museo suljettu 23. - 28.8.2006. Muina aikoina avoinna sopimuksen
mukaan.

Liput: 3/2 €, osuus tuotosta veteraanityöhön

Tiedustelut ja varaukset:
Carelicum (013) 267 5222 tai
050 520 2762/Kankaanrinta

Kanttiini- ja nuotiopalvelut: Joensuun sotaveteraanit ry.
Pohjois-Karjalan Sotilaspoikien Perinnekilta ry.

KILLAN HALLITUS 2007

Toimitusjohtaja
Luokanopettaja
Sihteeri
Taloudenhoitaja
Huoltamopäällikkö
Everstiluutnantti
Majuri
Lehtori
Toimitusjohtaja
Yliluutnantti
Professori

Hannu Saharinen
Leena Sallinen
Leena Piiparinen
Jari Nousiainen
Jari Jurvanen
Tuomo Juvonen
Matti Urjanheimo
Helena Vaajamo
Pekka Vuojärvi
Pauli Reinikainen
Veijo Saloheimo

puheenjohtaja
varapuheenjohtaja
sihteeri
taluspäällikkö
tiedotussihteeri
lehden päätoimittaja

JR 9 Perinneosaston edustaja



JR 9 Perinneosasto LAPUALTA ILOMANTSIIN



Jalkaväkirykmentti 9:n veteraaneille on tullut vuosien saatossa tutuksi Pohjanmaan alaosaston järjestämät kesätapahtumat. Allekirjoittaneellakin on ollut kunnia kolme kertaa olla mukana näissä juhlissa. Vieraanvaraisuus on ollut ylenpalttista. Järjestävät veteraanit puolisoineen ovat tulleet tutuiksi ja näin myös läheisiksi. Reijo Perttu on pitkälti huolehtinut järjestelyistä ja samalla pitänyt tiedottamisellaan ennakkoon meidät ajan tasalla. Puheenjohtaja Veikko Pihlajamäki on avannut kotinsa ja kutsunut meidät viettämään iltaa miellyttävän seurustelun ja maukkaan tarjoilun merkeissä. Me Karjalan vaarojen pojat olemme saaneet tutustua Pohjanmaan lakeuksiin. On vain voitu todeta, että kyllä Suomi on kaunis ja maisemiltaan myös kovin erilainen ja vaihteleva. Se on rikkautta, jos mikä.

Viime kesänä Pohjanmaan pojat olivat järjestäneet kesätapahtuman Lapualle. Allekirjoittaneelle Lapua on ollut sikäli merkittävä paikka, että meitä joensuulaisia lähetettiin sinne evakkoon talvisotaa pakoon. Niistä ajoista en kyllä muista mitään, mutta täytin Lapualla ensimmäisen vuoteni ja

evakkotalomme ison tuvan lattialla olin ottanut ensimmäiset askeleeni.

Edellisessä lehdessämme kerrottiin Lapuan tapaamisesta tarkemmin ja valokuvien kera. Merkillä pantavaa oli se lämpö ja ystävällisyys, jota vierasväelle osoitettiin. Aseveljeyden jalo henki oli mukana koko ajan, sen aisti myös meikäläinen, veteraanisukupolveen kuulumaton.

Lapualla pohjanmaalaiset veteraanit totesivat, että he eivät enää jaksaa järjestää vastaavanlaisia kesätapahtumia. Toisaalta oli havaittavissa toive, ettei Lapuan tilaisuus jäisi viimeiseksi.

Jo siellä paikan päällä virisi keskustelu seuraavasta tapahtumasta, jonka järjestämisestä perinneosastolta toivottiin. Omasta puolestani lupasin, että tällainen tilaisuus pidetään kesällä 2007. Järjestämispaikkaa ei paljon tarvinnut miettiä, Ilomantsi tuntui luontevalta monestakin syystä. Ilomantsilaisillahan oli oma rykmenttiin kuuluva pataljoonansa ja paikkakunnalla on edelleenkin varsin monta JR 9:n veteraania. Sotahistoriallisesti Ilomantsin ympäristössä on monia kovien yhteenottojen taistelupaikkoja, joihin saamme asiantuntevan oppaan.

Toisaalla lehdessä on kesätapahtuman ohjelman runko ennakoilmoittautumisineen. Järjestelyt ovat varsin pitkällä ja asiat jo pääosin sovittukin. Pohjois-Karjalan Prikaati samoin kuin sen kilta ovat luvanneet apunsa ja tukensa päivillemme. Juhlpuhujaksi saanemme kenraalitason puhujan. Koska oma soittokuntamme, Karjalan Sotilassoittokunta on kyseiseen aikaan vuosilomalla, Rakuunasoittajat Lappeenrannassa tulevat juhlistamaan kunnianosoitusta haudoilla sekä esiintymään päiväjuhlasamme. Ohjelmasta emme ole unohtaneet paikkakunnan omaleimaisuutta. Kantele ja laulu tulevat helähtämään. Myös ortodok-

sisuudella on päivillä oma osansa.

Me kesätapahtuman järjestäjät toivomme veteraaniemme ja heidän läheistensä runsasta osanottoa. Matka on esimerkiksi Pohjanmaalta tai Uudeltamaalta varsin pitkä, mutta varuskuntamme on valmis majoittamaan pitkämatkalaisia perjantaista lauantaihin. Näin voidaan lauantaiaamuna lähteä retkeilemään levätyn yön jälkeen.

Samalla kun perinneosaston hallituksen puolesta toivotan JR 9:n veteraaneille ja teidän läheisillenne Hyvää alkanutta Vuotta 2007, toivotan teidät runsain joukoin tervetulleiksi viettämään kesä- ja heinäkuun vaihdetta Ilomantsiin, jota myös Pogostaksi sanotaan.

Jorma Mikkonen

JR 9 perinneosaston puheenjohtaja



JR 9 Perinneosasto



KUVIA SYYSKAUDEN 2006 TOIMINNASTA

Vietettiin aamukahvitilaisuuksia



Syyskuussa olimme vieraina Joensuun ortodoksisessa seurakunnassa kirkkoherra Kalevi Kokkosen isännöimänä.



Lokakuussa vierailijana oli eversti Jouko Hälvä, joka esitelmöi Venäjän tilanteesta.

Muistettiin



Onnittelukäynti 4.11. kiltaveli Simo Jääskeläisen täyttäessä 80 vuotta.



Puheenjohtaja Jorma Mikkonen luovutti vuosipäivän iltajuhlassa JR 9 standardin everstiluutnantti Matti Karjalaselle.

Otettiin vastaa



Kauko Olli vietti 90-vuotispäiviään 4.1.2007. Kuvassa vasemmalta Kauko Olli.



Pohjois-Karjalan sotaveteraanipiirin puheenjohtaja Olavi Lösönen luovutti 11.12. 2006 Tuhansien tarinoiden sormustaulun.



JR 9 Perinneosasto

JR 9:N VETERAANIEKESÄTAPAHTUMA
ILOMANTSISSA 30.6 – 1.7.2007



Päivien ohjelman runko

Lauantai 30.6.

- Osanottajien kokoontuminen Ilomantsiin Parppeinvaaralle aamupäivän aikana. Kuljetus Joensuusta järjestetään
- Keittolounas ja tutustuminen Raappanan majaan
- Tutustuminen Ilomantsin taistelupaikkoihin Ilomantsi – Möhkö – Hattuvaara (oppaana Viljo Westman)
- Tutustuminen Taistelijaentaloon, jossa päivällinen ja majoittuminen
- Vapaata seurustelua

Sunnuntai 1.7.

- Aamiainen
- Yhteiskuljetus Ilomantsin kirkkoon
- Jumalanpalvelus molemmissa kirkoissa
- Kunnianosoitus sankarihaudoilla
- Juhlalounas Ilomantsin kunnan talolla
- Päiväjuhla Kalevala salissa eri ohjelman mukaan
- Lähtökahvit
- Kotiin paluu

JR 9:n veteraaneille päivät ovat ilmaiset. JR 9 veteraanien elämäkumppaneilta, muilta veteraaneilta ja osanottajilta peritään 60,00 € osanottomaksu. Maksu kattaa em. ohjelman mukaiset palvelut. Paikallisosastoille ja yhteismiehille lähetetään yksityiskohtainen tiedote hyvissä ajoin ennen kesätapahtumaa. Sitovat ilmoittautumiset pyydetään tekemään 30.5.2007 mennessä. Ilmoittautumiset ja tiedustelut pyydetään tekemään puheenjohtajalle tai sihteerille (yhteystiedot toisaalla lehdessä). Pitkämatkalaiset voivat tulla kesätapahtumaan jo 29.6. perjantaina, jolloin majoitus varuskuntaan ja tarpeelliset kuljetukset järjestetään.

TERVETULOA!

Vuosikokouskutsu

JR 9 perinneosaston vuosikokous pidetään Pohjois-Karjalan Sotilasläänin esikunnassa (Kauppakatu 40) aamukahvitilaisuuden jälkeen maanantaina 12.3.2007 klo 11.30.

Tervetuloa!

Perinneosaston hallitus

Sihteerin terveiset

Osoitteen muutokset ja yhteysmiestiedot sekä ilmoitukset viimeiseen iltahuutoon kutsutuista pyydetään ilmoittamaan perinneosaston sihteerille Erkki Lehtiselle puh 040 742 8623 tai (013) 731 880.

Perinneosaston hallitus 2007

Mikkonen Jorma	puheenjohtaja	Sumikontie 3	80910 Kulho	(013) 891 441	041 449 2881
Eronen Teuvo	jäsen	Vepsäntie 241	82685 Littilä	(013) 623 548	
Hintikka Eero	jäsen	Kirkkokatu 32 B 23	80100 Joensuu	(013) 821 496	
Kukkonen Viljo	varajäsen	Teppolankuja 3 A 1	80100 Joensuu	(013) 821 051	
Laakkonen Reino	jäsen	Mäkitie 5	80710 Lehmo	(013) 893 827	
Lehtinen Erkki	sihteeri	Alapihantie 30	81100 Kontiolahti	(013) 731 880	040 742 8623
Makkonen Eero	varajäsen	Kierreniementie 67	82220 Niittylahti	(013) 872 130	
Myller Aimo	varajäsen	Niskakatu 27 A 9	80100 Joensuu	(013) 229 940	
Pesonen Erkki	jäsen	Sepänkatu 36 b A 1	80100 Joensuu	(013) 123 327	
Saloheimo Veijo	varapj	Särkantie 11	80100 Joensuu	(013) 224 629	

JR 9 perinneosaston aamukahvi tilaisuudet

8.1.2007 Raili Puhakka – Mäkisen esitelmä aiheena "Sotalapset", kiltahuone Potero.

12.2.2007 Tutustuminen Joensuun maakunta – arkistoon, Yliopistonkatu 6.

12.3.2007 Vierailu Pohjois-Karjalan Sotilasläänin esikunnassa, Kauppakatu 40, jossa vuosikokous.

10.4.2007 Heikki Joutsen esitelmöi aiheesta "Talvisodan internoidut", kiltahuone Potero (Huom. ajankohta, joka on tiistai).

14.5.2007 Vieraana rovasti Aune-Inkeri Keijonen, kiltahuone Potero.

Aamukahvitilaisuuksiin ovat perinneosaston veteraanit ja kiltalaiset läheisineen tervetulleita. Tilaisuuksista ilmoitetaan tarkemmin sanomalehti Karjalaisen järjestöpalstalla.



JR 9 Perinneosasto



HELSINGIN PAIKALLISOSASTON TOIMINTAA

Kiltamme Helsingin alueen paikallisosaston ja JR 9 perinneosaston vuosi kului kauniista ja pitkästä kesästä nauttien. Päätapahtumia olikin, ehkä juuri hyvien ilmojen vuoksi, kaksi.

Pohjanmaan perinneosaston kutsumana kahdeksan hengen osasto matkasi mukavasti ilmastoidulla bussilla Lapualle, missä meidät otettiin vastaan ja johdettiin tiiviseen ja kiinnostavaan, kahden päivän paikallisohjelman. Puheenjohtajan Osmo Eskolan ohjastamana bussimme sukkuloi lähes eksymättä halki Keskisen Pohjanmaan isäntiemme ohjelman mukaisesti. Upeasti alueen historia meille avautuikin.

Keskisen poikien kyläkaupan tungos esti kylläkin tehokkaasti tarkemman tutustumisen tavaratalon antiin, mutta ehkä sitten seuraavalla kerralla.

Toinen, ja meille Helsinkiläisille perinteinen, oli tietysti Syvärin ylityksen vuosipäivän tapaaminen 6. lokakuuta. Kokoontuminen päivän tilaisuuksiin oli Rautatietorilla, josta siirryttiin Kaartin Jääkäriyrykmentin järjestämällä kuljetuk-

sella Helsingin Vanhalle kirkolle. Lyhyen hartaustilaisuuden ohjelmasta vastasi soitaspastori Tapani Selin tukena Kaartin Soittokunnasta laulu- ja soitto-osasto.

Vierailumme Puolustusministeriössä käsitte eversti Aapo Cederbergin esityksen maamme puolustusstrategiasta sanoin ja kuvin. Laajassa katsauksessa meille kerrottiin, missä kehyksessä sotaväki tänään toimii. Vierailun päätti kansliapäällikkö, kenraaliluutnantti Kari Rimpin tarjoama lounas keskuspalvelijongissa. Kiireinen kansliapäällikkö kävi vieraitaan tervehtimässä kahvin lomassa. Vierailun päätteeksi puheenjohtaja Osmo Eskola luovutti Puolustusministeriön kansliapäällikölle Pohjois-Karjalan Prikaatin Kilta ry:n standardin.

Päivän ohjelmasta nautti 21 veteraania, heidän puolisoaan tai seuralaistaan sekä nuorempaa kiltalaista.

Paikallisosaston vuosikokous pidettiin 8. marraskuuta tavanomaisesti Kampin palvelukeskuksessa, jonne oli saapunut seitsemän jäsentä. Hyvä näinkin. Ollaanhan vielä kaukana yksimielisestä päätöksenteosta!

Kokous valitsi tulevaksi toimintavuodeksi puheenjohtajakseen Osmo Eskolan sekä johtoryhmään edelleen Bruno Ryynäsen ja Lauri Jokisen.

Puheenjohtaja saa jatkaa tulevan Syvärin ylityksen vuosipäivän ohjelman suunnittelua. Kohteena silloin tulee olemaan Kaartin Jääkäriyrykmentti komentajansa eversti Hannu Liimatan isännöydessä. Lopuksi lounastamme yhdessä Santahaminan Upseeri-kerholla. Tästä kaikesta sekä tulevan kesän Ilomantsin vierailusta kerron enemmän kevään jäsenkirjeessä.

Kokouskahvituksesta tällä kerralla vastasi Hallintopalvelut Pauli S. Nevalainen KY, mistä kiltaveljelle lämmin kiitos!

Helsingin paikallisosasto esittää lopuksi kiitoksensa Puolustusministeriön kansliapäällikölle, Kaartin Jääkäriyrykmentin komentajalle, Kampin palvelukeskukselle sekä Pohjanmaan paikallisosastolle siitä, että olette tehneet kuluneesta toimintavuodestamme antoisan ja muistettavan!

Onnellista alkanutta vuotta!
Osmo Eskola



Helsingin osaston syyskokouksen osallistujia Kampin palvelutalossa. Kuvassa Pauli Nevalainen, Matti Stenberg ja Lauri Jokinen.



Syvärin ylityspäivän osallistujia seuraamassa eversti Aapo Cederbergin esitystä Puolustusministeriössä.



JR 9 Perinneosasto



Vuonna 2007 merkkipäiviään viettävät aseveljet ja sisaret

YLI 90-VUOTTA

Aaltonen Yrjö (97 v) 18.10.2007, Helsinki
Hallman Niilo (91 v) 15.7.2007, Helsinki
Hassinen Oiva (91 v) 15.2.2007, Ilomantsi
Hyttinen Juho (93 v) 10.12.2007, Hollola
Hyvärinen Kalle (92 v) 4.3.2007, Kuopio
Ikonen Lauri (94 v) 15.8.2007, Ilomantsi
Kannasto Arvi (93 v) 2.5.2007, Lehmäjoki
Kinnula Pauli (91 v) 27.11.2007, Pudasjärvi
Kukkonen Toivo (92 v) 1.12.2007, Ilomantsi
Laakkonen Vilho (92 v) 8.7.2007, Joensuu
Lappalainen Viljo (92 v) 21.5.2007, Imatra
Lautanen Eemil (93 v) 5.9.2007, Ilomantsi
Leinonen Väinö (91 v) 24.5.2007, Ilomantsi
Makkonen Eino (92 v) 17.10.2007, Ilomantsi
Martiskainen Vasili (95 v) 25.6.2007, Ilomantsi
Mertanen Kauko (94 v) 24.2.2007, Helsinki
Miettinen Osmo (94 v) 19.1.2007, Muuruvesi
Mykkänen Veikko (91 v) 5.9.2007, Maaninka
Mäkelä Sulo (94 v) 11.7.2007, Laukaa
Määttänen Onni (99 v) 10.2.2007, Ilomantsi
Netsäinen Nasti (91 v) 21.4.2004, Kemi
Nousiainen Toivo (93 v) 3.6.2007, Salo
Palviainen Vasili (93 v) 1.11.2007, Ilomantsi
Pylkkänen Otto (92 v) 15.1.2007, Lappeenranta
Pylkkönen Reino (91 v) 8.12.2007, Tervo
Savolainen Veikko (93 v) 14.5.2007, Nilsia
Tiainen Leo (98 v) 29.12.2007, Helsinki
Turunen Heikki (92 v) 5.9.2007, Ilomantsi
Vanharanta Paul (92 v) 6.1.2007, Turku
Vartiainen Matti (94 v) 15.7.2007, Ilomantsi
Vesalainen Väinö (91 v) 6.4.2007, Mikkeli
Vuorinen Pekka (92 v) 30.4.2007, Vehkalahti
Väri Eelis (93 v) 8.4.2007, Vaalimaa

90-VUOTTA

Asikainen Eero 23.7.2007, Rääkkylä
Hiltunen Eino 20.7.2007, Eno
Huhtanen Reino 8.6.2007, Imatra
Hämäläinen Ensio 15.1.2007, Ilomantsi
Immonen Viljo 26.8.2007, Tohmajärvi
Kärki Matti 2.3.2007, Joensuu
Laine Auvo 21.6.2007, Joensuu
Latvala Uuno 13.4.2007, Nykarleby
Nevalainen Veikko 25.5.2007, Polvijärvi
Olli Kauko 4.1.2007, Eno
Pesonen Veikko 7.7.2007, Eno
Rytkönen Antti 11.6.2007, Eno
Sallinen Reino 22.11.2007, Rääkkylä
Talvitie Sakari 25.12.2007, Vantaa
Timonen Olavi 21.7.2007, Nurmes
Turunen Väinö 7.3.2007, Ilomantsi
Vornanen Lauri 9.10.2007, Ilomantsi

85-VUOTTA

Antikainen Mikko 5.12.2007, Kuopio
Eklund Tauno 21.3.2007, Heinävesi
Hakulinen Olavi 1.2.2007, Hämeenlinna
Halonen Erkki 8.6.2007, Juankoski
Hassinen Yrjö 2.9.2007, Kuopio
Heikkinen Toivo 9.4.2007, Hämeenlinna
Hirvonen Viljo 3.10.2007, Polvijärvi
Holopainen Viljo 24.8.2007, Joensuu
Hottinen Olavi 15.1.2007, Heinävesi
Hyttinen Einar 17.12.2007, Leppävirta
Hyvärinen Reino 16.7.2007, Kuopio
Hämäläinen Eero 18.3.2007, Iisvesi
Ihalainen Martti 4.3.2007, Kuopio
Jokilaakso Erkki 5.4.2007, Riihimäki
Karttunen Edvin 22.2.2007, Liperi
Karvinen Pentti 6.7.2007, Heinävesi
Karvonen Erkki 16.2.2007, Kuopio
Kattelus Kaarlo 2.7.2007, Tohmajärvi
Kekäläinen Esko 5.8.2007, Mikkeli
Koistinen Kauko 10.4.2007, Vehmersalmi
Kolehmainen Jyrki 19.7.2007, Turku

Konttinen Eino 21.6.2007, Maaninka
Kotilainen Urho 24.4.2007, Leppävirta
Kovanen Toivo 30.10.2007, Saarijärvi
Kuosmanen Mauri 10.3.2007, Tohmajärvi
Laakso Lauri 9.3.2007, Helsinki
Laitinen Arvi 30.8.2007, Jyväskylä
Laukkanen Väinö 29.6.2007, Tohmajärvi
Lyytikäinen Toivo 15.5.2007, Kuopio
Mäkinen Arvo Olavi 3.6.2007, Somero
Niemeläinen Kalle 29.12.2007, Lahti
Niemi Leo 21.2.2007, Nokia
Nissinen Pekka 4.2.2007, Joroinen
Nissinen Tapio 10.6.2007, Keitele
Nykänen Mauri 20.9.2007, Karstula
Nyyssönen Ilmari 22.4.2007, Leppävirta
Pentikäinen Paavo 19.12.2007, Nilsia
Pihlajamäki Veikko 4.3.2007, Kauhava
Pitkänen Mauri 22.9.2007, Kuopio
Pohjolainen Uuno 17.4.2007, Leppävirta
Raatikainen Eero 21.2.2007, Tervo
Ruotsalainen Niilo 5.12.2007, Kuopio
Ruuska Viljo 7.12.2007, Tohmajärvi
Ruuskanen Väinö 27.3.2007, Helsinki
Räsänen Toivo 16.1.2007, Kuopio
Rönkkö Reino 18.12.2007, Juankoski
Saarela Juhani 11.2.2007, Juankoski
Sarola Sakari 11.3.2007, Eno
Savolainen Vilho 26.4.2007, Lievestuore
Sihvonen Kauko 22.6.2007, Helsinki
Sistonen Pauli 26.7.2007, Tohmajärvi
Sonninen Aatto 24.12.2007, Jyväskylä
Suomalainen Uljas 4.3.2007, Heinävesi
Suominen Kaarina 2.8.2007, Loimaa
Tavainen Armas 28.7.2007, Joensuu
Taskinen Tauno 26.12.2007, Kuopio
Tirri Yrjö 17.4.2007, Helsinki
Toivanen Esko 1.5.2007, Juankoski
Toivonen Terho 2.4.2007, Lapua
Turunen Kauko 3.3.2007, Taipalsaari
Vaissalo Esko 24.10.2007, Isokyrö
Voutilainen Toivo 10.10.2007, Riistavesi
Vänskä Leo 21.6.2007, Kontiolahti



JR 9 Perinneosasto



Viimeiseen iltahuutoon vuoden 2006 aikana on kutsuttu /
saatu tieto seuraavista JR 9 -aseveljistä

Eronen Irja	Pyhäselkä	Kokko Jaakko	Evijärvi	Pesu Toivo	Kerava
Harjunheimo Jaakko	Varkaus	Kupiainen Urpo	Joensuu	Pieviläinen Veikko	Pyhäselkä
Hassinen Ilmari	Kiihtelysvaara	Kukkonen Väinö	Lieksa	Pitkänen Mauri	Kuopio
Hirvonen Lauri	Joensuu	Kuronen Veikko	Tuusniemi	Poutiainen Tauno	Heinävesi
Holst Båre	Helsinki	Kyllönen Unto	Joensuu	Pulkkinen Antti	Kuopio
Härmä Kalevi	Tammela	Laakkonen Ari	Pyhäselkä	Pyykönen Urho	Nurmes
Ikonen Eero	Ilomantsi	Laukkanen Armas	Savonranta	Rönkkö Reino	Juankoski
Ikonen Heikki	Ilomantsi	Lautanen Eugen	Ilomantsi	Saari Lenni	Isokyrö
Janhunen Tauno	Leivonmäki	Lignell Väinö	Helsinki	Sallinen Reino	Rääkkylä
Jormanainen Matti	Joensuu	Liimatainen Olavi	Vantaa	Simonen Erkki	Pyhäselkä
Kainulainen Oiva	Nilsä	Lind Erkki	Heinävesi	Sivula Elmeri	Turenki
Kallioniemi Johan	Seinäjoki	Makkonen Toimi	Kuopio	Sormunen Aaro	Tohmajärvi
Karppa Veikko	Kuopio	Maksimainen Emil	Varkaus	Tamminen Voitto	Nokia
Kettunen Matti	Kerava	Martikainen Mauri	Eno	Tolvanen Teuvo	Joensuu
Kinnunen Toivo	Ilomantsi	Olkkonen Lauri	Liperi	Tossavainen Viljo	Ilomantsi
Kivi Olavi	Laitila	Panula Sauli	Kauhava	Varis Erkki O	Liperi



AUK:N KURSSI 35



ALIUPSEERIKOULUN HENKILÖSTÖ



Alarivi vasemmalta: luutnantti Markko Karppinen, yliluutnantti Markku Kanko, majuri Markku Vääänen, kapteeni Jari Pantsari, luutnantti Antti Hämäläinen.

Ylärivi: ylikersantti Liisa Itäniva, luutnantti Jarno Kirjavainen, luutnantti Janne Jalovaara, luutnantti Mikko Kettunen, luutnantti Mikko Vartiainen.

Kuvasta puuttuvat: yliluutnantti Harri Kankainen, luutnantti Jarno Asikainen, luutnantti Jarno Rähä ja yliluutnantti Janne Suhonen.



KOULUN JOHTAJAN KURSSIN PÄÄTÖSPUHE

ALIUPSEERIKOULUSSA TAPAHTUU

Menneenä 17 viikkona muutoksissa eläminen on ollut pysyvä olotila niin varusmiehillemme kuin palkatulle henkilöstölle.

Kurssin 35 alussa osallistuimme kasarmien vaihtoon ja saimme vaihtokaupassa Prikaatin parhaimman kasarmien käyttöömmek. Aliupseerikurssin aloitusvahvuus oli lyhyen muistini mukaan prikaatin historian suurin eli 221 aliupseerioppilasta.

Aliupseerikoulun organisaatio muutettiin 1.9.2006 sektoriorganisaatioksi. Tämä muutos on näkynyt ennen kaikkea henkilöstön vaihtuvuutena ja tehtävien kirjon laajentumisena.

Tupatuoppikisassa saavutettiin vaatituden raja. Rajumpaa koitosta ei voi enää järjestää kaikille aliupseerikoulun oppilaille.

Matka-ajanpidennysten käytössä kunnostautui muutamia apukouluttajia ja aliupseerioppilaita. Suorastaan uskomatonta neuvokkuutta ja korkeampien voimien hallintaa osoitti se että henkilöt pääsivät kotipaikkakunnalleen ennen kuin olivat virallisesti lähteneetkään.

Ennen vanhaan "pohjia" ottivat jotkut harvat ja joskus harvoin kun lähdettiin esimerkiksi tanssipaikoille tai muualle niin sanotusti viihteelle. Uutena voimakkaana ilmiönä on menneinä kuukausina pesiytynyt tapa ottaa "pohjia" käytäessä iltavaapaalla. Kaiken kaikkiaan tapa "vetää nuppi turvoksiin" on ollut yleistymässä. Erikoista tässä huonossa käyttäytymispiirteessä on se että pohjat otetaan iltavapaiden loppupuolella jopa paluumatkalla varuskuntaan. Ilmoittautuminen sujuu vielä jotenkuten tällaiselta henkilöltä, mutta "naula" iskeytyy päähän kasarmille saapumisen jälkeen noin tunnissa. Tätä käyttäytymistä ei pidä hyssyttellä tai piilotella vaan tuoda ilmiö esille ja kitkeä se pois. Kaikkien tämän luvkevien sekä palkattuun henkilöstöön kuuluvien tulee tuoda tuomitseva kantansa selkeästi esille. "Raskas työ vaatii raskaat hovit" perustelu on itsepetosta. Juomiselle löytää Jeppe aina syyn.

Prikaatin komentaja on kysynyt mikä ero on älykkäällä ja viisaalla? Itse olen kysynyt peruskysymyksiä koulutuksesta, aliupseerikurssin opetussisällöstä ja tavoitteista lähinnä itseltäni kurssinne aikana ja täytyy sanoa että vastaukset ovat olleet ajatuksia herättäviä. Mitä arvellette saadun vastaukseksi seuraavista kysymyksistä:

- Kehitetäänkö johtajakoulutusta perusyksiköiden ja erityisesti joukkotuotannon tarpeiden edellyttämällä tavalla?
- Voidaanko johtajakoulutus yhtenäistää koulutushaarakohtaisesti perusyksiköiden kanssa?
- Miten johtajakoulutus toteutetaan joukko-osastossa suunnitelmallisesti yhteisillä tavoitteilla?

Niin...komentaja vastasi itse: "Älykäs ratkaisee niitä ongelmia, joita viisaalla ei ole." Paljon olette oppineet, mutta paljon olette myös opettaneet. Aika velikultia.

PS: Moro moro!

Teksti:
Aliupseerikoulun johtaja
Majuri Markku Vääänen





KIVÄÄRIJOUKKUE

"Dig or die!"

Edellä mainittu lause kuvaa hyvin kiväärijoukkueettamme, tai oikeastaan joukkueitamme, joita oli aliuupseerikurssi (AUKSI) 1:n alussa kaksi. Kiväärit 1 ja 2, jotka muodostivat voittamattoman koalition, olivat myös hyvässä ja pahassa toistensa arkkivihollisia. Sen lisäksi, että joukkueemme oli AUKSI 1:n alussa muutenkin täynnä erilaisia yksilöitä, oli joukossamme myös muutama ulkomalaisvahvistus. Kauimpaa joukkueettamme oli tullut vahvistamaan mies suoraan maapallon toiselta laidalta, Australian Brisbanesta. Vieras maaperä ei kuitenkaan hidastanut tämän miehen tahtia, vaan hän osoitti todellista suomalaista sisua ja taistelutahtoa maamme ajoittain kylmissäkin olosuhteissa. Joukkueemme on saanut vaikutteita myös eteläafrikkalaisesta ja venäläisestä kulttuurista kahden taistelijamme ansiosta. Naapurivaltiomme edustaja ei tosin vahvistanut meitä kuin vajaan viikon ennen siirtymistään muihin palvelustehtäviin. Joka tapauksessa joukko loistavia yksilöitä oli suuren haasteen edessä muodostuakseen yhtenäiseksi joukkueeksi.

Joukkueen yhteinen taival alkoi todenteolla AUKSI 1:n yhtenäiskoulutusleirillä. Joukkue alkoi hitsautua yhteen, ja samanaikaisesti ei liene kenellekään jäänyt epäselväksi toimenkuvamme. Luvassa oli etulinjan taistelua, mutta myös lapioiden kolinaa. Sitä myös saimme seuraavien neljän kuukauden aikana kokea.

AUKSI 1 kului pääasiassa leirien ja rastikoulutuksen parissa, vaikkakin saimme samalla koko ajan myös arvokasta johtajakoulutusta. Sekä Jaamankangas (Jamis) että Sotinpuro (Sotsi) tulivat tutuiksi. AUKSI 1 oli

kuitenkin vain esimakua leireilystä. AUKSI 2:een lähdettiin hakemaan vauhtia aina vesitorinmäeltä asti, josta suunta kävi jälleen leireille.

Kymmenen taistelija joutui alussa jättämään joukkomme poistumalla reserviupseerikouluun. Samoin kävi myös moottorimiehille ja muille tuleville erikoisaliupseereille, jotka aloittivat oman koulutushaaran opinnot täällä Kontiorannassa ja Lahdessa. Lopputuloksena oli yhtenäistynyt 24 oppilaan kiväärijoukkue, joka tosin on kärsinyt muutamista ikävistä takaiskuista. Oli miten oli, nousimme kuitenkin jälleen masiin ja käänsimme keulan kohti uusia haasteita.

AUKSI 2 alkoi hyökkäyksellä sinistä komppaniaa vastaan. Kiväärijoukkueen voittoisa taival kohti johtajakautta oli viimeistään nyt alkanut. Voittajia nähtiin myös tupatuopin maalissa. Jokainen rankan kaksipäiväisen kisan loppuun asti suorittanut voi hyvällä omallatunnolla pitää itseään voittajana. Kokonaisuutenaan AUKSI 2 kului pääasiassa leireillä. Kurssin loppuvaiheessa pääsimme jälleen testaamaan opittuja taitoja sinistä pataljoonaa vastaan, tällä kertaa puolustajan roolissa. Tälläkin kertaa osoitimme pystyvämme taistelemaan tasapäisesti ajoittain jopa ylivoimaistakin vihollista vastaan. Kurssi huipentui lopulta Kymi06-harjoitukseen Vekarajärven maastoissa ja loistavaan kurssijuhlaan.

Onnistuneesta kurssista haluamme kiittää koko kiväärijoukkueetta, joka vastoinkäymisistä huolimatta jaksoi taistella leiristä toiseen hyvällä sykkeellä. Hyvä me! Suuri

kiitos kuuluu myös loistaville kouluttajillemme yliluutnantti Jarmo "Jampe" Kolulle, luutnantti Jarno "Jamppa" Räihälle ja ylikersantti Liisa "Lissu" Itänille sekä erinomaisille apukouluttajillemme, jotka jakoivat auttaa ja poistuttaa meitä aamusta toiseen.

"Kiväärijoukkue, TAAKSE POISTU!!!"

Kirjoittaneet:

Oppilaat Simo Luukkainen, Oskari Lemmetty ja Panu Hamunen

OPPILAAT:

Sami "Brad" Eronen

- Tunnollinen taistelija! Oma linjan särmimmän pinkan. "Ei näillä aamuilla."

Panu "Pikku-Tassu" Hamunen

- Punkkakommando. Menee vaikka läpi harmaan kiven. Leikkii myös usein bokseillaan.

Mishka "Jimi" Hendrikse

- Jumala armahtaa, Hendrikse ei!

Riku "MoottoriVene" Hirvonen

- Palvelusaika 362 min, kärsi kovasta leirikuumeesta.

Toni "DJ" Kolju

- DJ konduktööri. Peluri, joka rakasti intin villapaitoja! ...Toimii...

Kalle "Dirty Harry" Kumpulainen

- Hyvät, pahat ja mulkkonen. "Mukaan tulee myös oppilas Kumpulainen."

AUK:n kurssijulkaisu

Oskari "sir Jewels" Lemmetty

- Johtaja Kulkunen. Lomille lähtö aina par-takarvan varassa. Disko-Åke.

Niina "NK" Liukkonen

- Pieni, mutta pippurinen.. :)

Simo "Väitelläänkö?" Luukkainen

- KÄSITTÄMÄTTÖMÄN paljon näkemyksiä omaava virnuilija.

Teemu "Köli" Malkki

- "Elo tää juoksuhaudoissa on..." Korsulau-laja. Vetää pienemmät miehet kölin ali.

Mikko "Mosse" Moisander

-Joukkueen Australialaisvahvistus. Bean-hacker.

Mikko "NL" Neuvonen

- Mies, joka uskoi kofeiinitabletteihin. To-tuttelee kylmyyteen punkkassaan!

Heidi Piironen

- Linjan aamuvirkku. Puhe kantautuu kilo-metriin päähän.

Pasi "Roman keisari" Pirinen

- Mies joka pitää pitkistä viikonloppuva-paista.

Erik "Ensiapu" Purhonen

- Isä Purhonen. "Voiko kuulosuojauksen poistaa?!"

Oskari "Peba" Pylkkönen

- Virallinen HV/UK -mies. Härö.

Toni "Rade" Raatikainen

- Ikuinen UK!!

Tomi "Tahvo" Tahvanainen

- Vaihtoi linjaa useammin kuin sukiaan.

Lauri "Hulk" Tulla

- "Kun katsoit minuun..." Taitaa telamiina-krusifiksin.

Juha "Aamulenkki" Turunen

- Ei missannut yhtään aamulenkkiä! Juoksi jopa vapaaehtoisesti.

Simo "Jäämies" Turunen

- Niin jäinen jätkä, että ensilumikin satoi päivystysvuorolla

Tomi "Väiski" Väisänen

- Hyökkäysleirin sniper. Mies jonka materi-aalivastuukin on hukassa. Aina myöhässä.



Yläriivi vasemmalta: Eronen SM, Purhonen EA, Tulla LJ, Malkki TT, Moisander MA, Väisänen TMT, Hirvonen RP.

Keskiriivi: Neuvonen MP, HamunenPP, Hendrikse MK, Kolju THT, Lemmetty J-O, Raatikainen TP, Luukkainen ST, Turunen JA, Pylkkönen O-PO.

Alarivi: Liukkonen NE, Aalto JHI, Laukkanen AI, Pelkiö JAJ, Lahtinen AM, Ihalainen JJO, Ulmanen P-O, Tahvanainen TP.



MOOTTORIJOUKKUE

Aliupseerikoulun alussa 12 nohevaa jääkäriä sijoittui kiväärijoukkueeseen. Nämä taistelutahtoiset tappajat erottuivat joukosta useasti edukseen. Jo muinoinen linjahenki johti porukkaa voittoon taistelussa kuin taistelussa kivääriä vastaan.

Moottorilinjan alussa todelliset kyvyt huomattiin. Linjalta löytyi monenlaista ratinkääntäjää, mekaanikkoa ja peruuttajaa. Koulutuksen kestäessä aamusta iltaan ryhmähenki oli todella koetuksella.

OPPILAAT:

Simo "Hatakka" Hatakka

- Kuuluisa useista lausahuksistaan: "niin se suhahteloo..." Aseeton palvelus aukissa. Melekonen velmu, murkulanheitinmies, sekä rakettyryhmän 1.jäsen.

Henri "Henkka" Hyvönen

- Moottorilinjan todellinen äijä. Sävytti toisinaan tanssiliikkeillään, KrhK:n lahja tanssilatioille, sekä rakettryhmän 2.jäsen. "Naalin paskaa mun montusta löytyy!"

Simo "Quassimo" Ikonen

- Tunnetaan myös nimillä: Hannikainen, Darthwader, Nilviäinen, wepasto, moraliisaattori. Rakkaalla lapsella on monta nimeä. Linjan rakastajatar. "... muuten nousuvesi on tapissaan..."

Asko "Isä, duo-matic" Inkinen

- Melekonen sissi. Tekoälyn (AI) insinööri. Väkivaltainen portsari. Pelottava mies. Tunnettu myös "lehdistä". Linjan isä.

Ville "Jeltsin" Jestoi

- Juankosken keisari. "no mitä sinä taas.. HÖLÖMÖ!!" "Nyt meni viimeinen vati nurin." Kirjakielen kuningas. Palkittu taistelija. Peacemakerin haltija.

Tomi "pakkaseen" Kinnunen

- Saabismi - sairauden takia kiipeää mie- luusti vuorille. Jämpti optimisti. Hyvämie- linen huuhaa Kontiolahden getosta. Ay ay, olen seitsemän meren kuningas. Harrastuk- siin kuuluu myös auringonkukkien tukena toimiminen. "Missä on Jarkin pipa?"

Joona "herne" Laukkanen

- Rakastaa bemareita ja samastui niihin. Sil- lon tällöin suutahtaa ehkä suotta. "ja taas on Laukasella herne nenässä!" Mr. rahtari & hassutukka. Linjan ehdottomasti särmin sotilas. Mahtava rakastaja.

Aki "raatailija" Lehtinen

- Lehtinen ja mulla, voittamaton kaksikko. Jänkhän karaisema armoton hiihtäjä - HV/ UK mies. Humoristinen mekaniikan tunteva automekaanikko.

Tuomo "HV - niittari" Niittylahti

- Aki, lähetäänkö HV:lle!! Lihashuoltoa ei pidä aliarvioida. Suomen tulevia toivoja, moottorilinjan toinen hiihtelijä. Pykälän tuntija. Hyväntahtoinen.

Aleksi "Top Gun" Rajala

- Rissalan Tom Cruise. Ilmiömäinen pe- ruuttelija. "Lähen hirvimetälle." Tykkää metsästää ehkä liikaakin, asiat tärkeysjär- jestykseen?? "Kyl mä kestan vielä kaks kuu- kautta." Ihan täys keilaaja.

Matti "Helsinki city boy" Rantanen

- KSE-leija. Puhelimen suurkäyttäjä isolla ÄSSÄLLÄ, jopa unissaan. Mä, sä, tajuut sä. Siivet saatuaan näkyi harvemmin maan- pinnalla. Mul on kolme autoa, mekaanikko. Tuunaaja. Avoin, hengellinen keskustelija.

Heikki "rudi" Ruotsalainen

- Linjan ehkä tunnetuin, ei ehkä aina niin hyvässä mielessä. Motolinjan moottori- turpa, ei ollut hiljaa edes nukkuessaan. Tilanne koomikko, mutta omaa myös koo- miset tilanteet. Tunnetaan myös nimillä: Swedu, nelisilmä, mötykkä. Pojat, melkein sain, mutta selvisin puhumalla.

AUK:n kurssijulkaisu



Savilahden Auto Oy
Markkinatie 3, vaihto (010) 518 40
Autokäyttö: ma-pe 8-17, la 10-15
www.savilahdenauto.fi



Kysy Linna-Osan 20 v
JUHLATARJOUS!
DEFA
Uusi DEFA Termiä
1350W juhla-uuden
SISÄLÄMMITIN
Pöytäkontakti 1, Savonlinna
Puh. 4760 040, 4760 441
Yhdessä - eikä saat mitään mitään vaan



Yläriivi vasemmalta: Inkinen AI, Ruotsalainen HVO, Rantanen MS, Ikonen SM.

Keskiriivi: Jestoi VS, Rajala JA, Laukkanen JM, Hyvönen HP.

Alariivi: Hatakka SK, Koponen OO, Kinnunen TK.

Kuvasta puuttuvat Niittylahti TK ja Lehtinen AM.



SISSIJOUKKUE

Once in a lifetime experience.

Syyskuun alku. Aliupseerikoulun piha. Joukko epä tietoisia isänmaantoivoja odottamassa tulevaa koitosta. Voi luoja, he eivät tienneet mihin olivat ryhtyneet.

Ja siitä se sitten lähti. Aliupseerikurssi (AUKSI) 35 Sissi koulutus polkaistiin käyntiin saman tien vallan miehekkäästi. Viikko-ohjelmamme koostui lähinnä poistumisesta AUK:n mäkeen ja vesitornin kiertämisestä myötöpäivän vastaisesti ja vastapäivän myötäisesti... ei hyvää päivää. Välillä meidät pääsetettiin jopa sotkuun. Se oli vasta juhlaa!

Summa summarum: meistä alettiin rakentaa Sissejä. Tähän kuului lukematon määrä metsäoita, miinarallia, rinkkaan hajoilua ja naamioväreillä töhertelyä. Välillä kävimme universumin aurinkoisimmassa paikassa, Kivilahdessa murjomassa parit väijyt ja siirtymät. Luksusta oli se. On myös kuulunut viljelä huhuja, että joskus siellä joku olisi vallan paleltunut!? Ei pidä paikkaansa...

Mitä pidemmälle kurssi eteni, sitä mukaa vahventui myös yhteishenki huippuunsa. Joukko erilaisia persoonia alkoi sulautua yhteen ja käsite "havuveljeys" rupesi hahmottumaan myös meille! Yhteinen kipu yhdistää..

Kyseessä on siis SISSIJOUKKUE. Tuo raavaitten uroiden, havumetsän kuninkaiden, tervaskantojen tirehtööri ja pimeyden jumalten linja! Emmekä lioittele yhtään. Olemme siis erikoismiehiä, special you know, emme mitään marjanpoimijoita. Meidän käytöstämme kasarmilla kritisoidaan. Olemme kuulemma itserakkaita, "tuoksumme" aina "metsälle" ja iltavapaat eivät mene aina niin vahvasti? Minkäs teet, raskas työ vaatii raskaat hovit. Kaikki halua-

vat päänahkamme tavalla tai toisella. Se ei meitä kiinnosta. Riittää kun itse tiedämme kuka määrää tahdin...muut kavahtakoon meitä, sillä aihetta on.

Muistakaa, kun yö koittaa ja luulitte juuri olevanne turvassa, kevyesti panssaroiduissa vaunuissanne, olettekin lähestymässä kärkitulppaa. Tietämättänne katselemme jokaista pienintäkin liikettänne ja kun aika koittaa: STURM UND BLITZ!! Your way is kanttuvei, eikä kukaan ehtinyt näkemään tätä yliluonnollista ilmiötä nimeltä Sissit...näkymin!

Misha "No voi Jeesus..." Aalto
- Vei käskytämisen uudelle tasolle. "Ruokalan kynnyksen mukaan Asento".

Marko "Hyvä peppu" Björn
- Linjan Aira Samulin... "Shake that *** for me"...

Samuli "Shark machine" Haikonen
- Jumala armahtaa, Haikonen ei.

Lasse "Hakkis" Hakkarainen
- Linjan imitaattori... Ei jätä ketään kylmäksi. Tässä sudessa asuu monta lammasta.

Antti "Oot sä kipee?" Haverinen
- Unissakävelijä. Oudoin mielikuvitus.

Joona "Nollat taulussa" Hedman
- Sairain mielikuvitus. Rinkka-, pinkka/punkkaguru. Jutut eivät AINA ole lasten kuultavaksi.

Mikko "Kerimäen David Hasselhoff" Huttunen
- Linjan karvaisin. Näkymätön sissi, varsinkin tupa- ja aluepalvelussa. Kk-vyölipas...

Jari "Elekee nyt" Kapanen
- Huumorintaju hakusessa, linjan jäykin. Rento kuin rautakanki. Päivystämisen veteraani.

Sami "HT" Karttunen
- Linjan särmin jätkä, homma aina hanskassa ja hankat taskussa. Hajosi P1:n tulokseen. "Mie vaan ehostin hiillosta"... niin varmaan.

Antti-Pekka "Apivaan" Kettunen
- HYEENA-toteuta. Sanankääntämisen ihmelapsi Juankoskelta. Kaikki on niihin huomisen hommia. ajnil-issis. Polviasento aatelia.

Matti "Meikä" Koivisto
- Meikä tulee, meikä menee, meikä tekee, meikä, meikä, meikä, meikä etc. Muut vetää röökkiä, Meikä bufuja.

Henri "ADHD-otus" Koivula
- Materiaalivastuu? Mies joka eksyi PJ-telttaan. Arvomerkki aina hallussa...Jep! Miten voi mies noin TST-muonaa rakastaa, vaikka LuHa puuttuu... MITÄÄÄ!!!!

Lauri "Ironia" Kosonen
- Tylytyksen mestari. Puhuu harvoin ja vähän, mutta asiaa. "Lähetään hyvälle tupakalle".

Iiro "Werewolf" Mattsson
- Vantaalainen epäpyhä vahvistus sissitoiminnalle. Varustus mm. kirves, vesuri ja aurinkolasit. Toimii vain nollat taulussa. Naurua ei suositella naisseurassa. Uskomaton taistelija... kotiin vaikka lentäen, firma maksaa. Kaikki on aina "ketä" ja vitsit kestävät ikuisuuden.

AUK:n kurssijulkaisu

Joni "IV-O" Nykänen

- Murjoi IV:t aina tyyliillä. Kaverit lähtee, Nykänen jää. Epämusikaalinen levoton Tuhkimo.

Vesa "Narina" Paakkanen

- Ei mene vessaankaan ilman PSP:tä. Paranee kuin "wine" vanhetessaan. Teltta matkassa koko spollen veden voimalla.

Toni "Puujalka" Paakkunainen

- Porukan suurin, komein ja hauskin... NOT! Kissojen ystävä Kesälahdelta. Tekee vahingonilosta taidetta.

Tatu "Nohuhuh" Pantsar

- Filosof, jolle ei kelpaa mikään. Ja se verppi... Suhteellisen teräväjärkinen, verrattuna muihin.

Kimmo "nollatoleranssi" Piironen

- Ei muista spollen loppusiirtymästä juurikaan mitään. "en oo mitään lipastanut..."

Arto "ICEMAN" Puranen

- Jäämies nukkuu paikassa kun paikassa, asennossa kuin asennossa. "Anteeks, oon vähän jäässä..."

Mikko "Purtsi" Purhonen

- Metsän hiljainen sissi, ei valita eikä napise turhasta ja tekee työtä käskettyä. Hajosi nilkkaansa AuK:n aikana...

Ari-Matti "Arska" Reinsalo

- "Mikä, missä, nytkö, oliko se" jne. Linjan epätietoisin, aina hukassa. "Onks tää..."

Kalle "Rudi" Ryyti

- Oli usein jäässä rinkansa kanssa, kun oli kiire. Kovakuntoinen kaveri, joka ei avaudu. Linjan miehekkäin basso.

Pasi "Mättösäkki" Sorjonen

- Pieksämäen oma pikku namusetä. Vipeltäjä vailla vertaa. Hajosi jalkoihinsa koko AuK:n ajan. Kettusen kanssa polviasennon aatelia.

Nikita "DJ-Nixu" Tikka

- Sissi isolla haballa. Porukan alfauros ja henkivartija. Hajoileminen on tälle miehelle tuntematon käsite.

Simo "Rinkka" Tuomainen

- Joroisten härkä joka ei avaudu koskaan. Sitkeä kalustotaistelija, varsinkin pitkillä siirtymisillä. Lähti lomille ilman ase- ja kaappitarkastusta...

Tero "Stone" Valkokivi

- Baarimikko Savonlinnasta. Kivenkova taistelija. Putosi totaalisesti kun vänskä-poika hajoili...

Jussi "HV" Venäläinen

- Herkkukaappi ala LIDL. Aina HV:lla, ehkä linjan pahin avautuja. Tupa- ja aluepalvelun välttelemisen ehdoton mestari. "Kettunen tuuraa..."



Yläriivi vasemmalta: Mattsson IT, Venäläinen JE, Kapanen JK, Purhonen MVO, Puranen AVJ, Kettunen A-PI, Björn MK, Tuomainen STJ.

Keskiriivi: Koivisto MAJ, Haikonen JS, Piironen KT, Tikka N, Ryyti KJ, Valkokivi T-J, Hakkarainen LO.

Alariivi: Nykänen JVO, Haverinen AT, Koivula HI, Anttonen KT, Kauhanen JT, Pantsar TPE, Paakkunainen THO.



SISSIRADISTIJOUKKUE

Me tiedämme missä sinä olet, mitä sinulla on päälläsi, mitä sinä olet tehnyt ja tulet tekemään.

Sissiradio-joukkueen, toisin sanoen Sirad – joukkueen koulutus haarautuu tiedusteluun, sen eri muotoihin ja vihollisen kaluston tunnistukseen ja CW:hen.

Siradit ovat näkymättömin joukko niin sodan kuin rauhan ajan tehtävissä, pois lukien iv:lle lähdössä olevassa muodossa. Tarkoituksenamme on pysyä viholliselta huomamattomissa ja hankkia mahdollisimman paljon hyödyllistä tietoa mahdolliselle hyökkäykselle tai puolustuksen ylläpitämiselle.

Siradit muodostavat myös prikaatin välkyimmän ja menevimmän joukkueen, sillä onhan etuoikeutemme tehdä kaikki hienoimmat jutut pidemmin ja raskaammin kuin muut. Toimissa riittää vauhtia, kun 20 hulvattoman omahyväistäkin jannua heittää samaan pataan vuodeksi porisemaan ja kun heistä yritetään koulia prikaatin kovimmat jätkät.

P-kauden pääsykokeiden jälkeen ryhmä innokkaita tulevia siradeja muuttaa sissik: n tiloihin ja tutustumisen alkaa, nykyisin jo tuttua kyllä hyvinkin räväkällä tavalla. Monenmoista on tämä joukkio jo kokenut ja muodostunut hyvin kiinteäksi ryhmäksi, jonka veroista saa etsiä.

Mokailulialista yrittää epätoivoisesti pitää kätet pois taskuista ja taka-oven suljettuna, mutta veikeä luonteemme pyristelee rahakkaasti vastaan.

Yksi ennalta valitusta taistelijoista valiojoukossamme joutui keskeyttämään kunniakaan tien ja jäi paitsi monesta loistavuudesta. Eritoten aarteestamme, LILA:sta. LILA on jotain mitä muut eivät voi ymmärtää, hän on monipuolinen ja muuttuva, hän on liikkuva ja pitkäkestoinen, eikä hänestä voi

saada silmiä irti moneen - moneen tuntiin sen jälkeen, kun häneen on törmännyt. Niinäkin hetkinä kun pitkät unettomat yöt tuntuvat vievän voiton taistelijoista saapuu LILA apuun ja antaa voimia jatkaa.

Se mikä tekee joukostamme ainutlaatuisen on asenne, jolla taistelua käydään. Runtu ei lannista vaan motivoi meitä uusiin asioihin. Toivottavasti tämä asenne säilyy tulevienkin siradien keskuudessa. Valiojoukkomme saa nauttia kunniaa harjoittaa vanhaa, mutta varmaa morsetusta. Hetkinä jolloin rankat leirit ja kurinalainen kasarmielämä eivät saa päättämme piippaamaan, täytyy se tehdä keinotekoisesti.

On kunnia kuulua menneiden kaukopartiomiesten tavoin joukkoon, jossa suoritukset vaativat suurintakin lihasta enemmän kykyä ajatella tulevaa ja malttia sen odottamisessa.

Wiktor "Gorre" Gorzynski:

- Iso ja kömpelö puolalaisen syntyperän omaava taistelija. Jopa – mies henkeen ja vereen! "Niiiiinnn..."

Juuso Matias "Hämis" Hämmäläinen

- TST – muonien yllätyksellinen yhdistäjä, kuvottavine lopputuloksineen. Jännittävää seuraa leireillä. Tunnetaan myös varmaan toisessa elämässä, toisella henkilöillisyydellä.

Matti Aleksanteri "Goblin" Juvonen

- Veikeä haltijakorvainen riiviö, kepposten kuningas. "P...kele" Hajoili tunnollisesti Monosen löyhkään. Osasto IV:n vanhin.

Simo Antero "Kantis, Suojis" Kantele

- Mies joka puhuu melkein aina kirjakieltä, linjan ehdoton filosofi, joka hävitti ajatussiaan lasinsa lehtikasaan.

Heikki Antero "Kurki" Kurki

- AUK:n suosituin apupässi, myöskin AUK:n ansioitunein hajoilija. Suussa aina jotain, jos ei muuta niin syvä huokaus.

Jarno Oskar Martikainen

- Jämerä ja harvasanainen Judoka rajalta. TST – muonan innokas ystävä. Yllätti ampumalla prikaatin kärkituloksen ATT:ssä, sekä nollaamalla täysin tupatuopissa. Jäi myös kiinni viholliselle ollessaan vartiossa paskalla.

Jarkko Erkki Tapio Mononen

- Linjan haisuli. Toinen 30+ kerhon jäsen. Osasto IV:n ajoneuvovastaava, sekä aktiivinen jäsen.

Marko Mikael "Smeagol" Muikku

- Lieksan esimerkillisesti paskin laulava nuori. Hilpeä isäntä, tehnyt myös debyyttinsä valkokankaalla elokuvassa Pitkä kuuma kesä. "Hehe...hehehehe...HE! ja se norjalaisviitsi... ja se ketunlenkki. Eeei ei ei näin."

Niko Nestori "Mäkinen" Mäkelä

- Mies jonka selkäranka oli terästä... tai siis on? "köh köh" Hopo isolla vasemmalla.

Kari Pekka Ensio "Mäkkäri" Mäkinen

- Linjan aamuvirkku. "Voiko tupakoida"? Toinen linjan kiivaimmista luonteista. Räpylät konehuoneessa 24/7. "Perässä jonossa mars." Mokailulistan" aktiivisin rahoittaja.

Tommi Markus Juhani "Neva" Nevalainen

- Mies omaa täydellisen harmonian, ehkä tasapainoisin linjan källikkä. Kuulemma kova mies uimaan? Suoritti kovaotteisin tiedustelumaratoniin Spol- harjoituksessa yhdessä Hämiksen kanssa, muiden vetäessä zetoria. Hyvä jätkät?

AUK:n kurssijulkaisu

Niko Antti Tapani "Ivanhoe" Nivanaho
- "Rakennetaanko ilmakitara??" Hiljaisuuden jälkeisen mutustelun olympiatason osanottaja, pitää nimissään myös suomennäytystä kaukoseurustelussa. Särmä jätkä. Pyykinvaihtovarustus.

Jyrki Hermanni "Bono" Pönkkä
- Seksuaalisesti yliaktiivisin taistelijamme. "Siitäkin ois monta tarinaa." Raksupartion vannoutunut toinen johdattaja. Linnun luut ja laulajanlihakset.

Jan Kristian Ranta
- Piilotettu Ranta, hiipivä nollataulu! TJ – laskurin päivittäjä. Voi sitä DI – huumorin; pitkien hiljaisuuksien ja totaalisen repeilyjen määrää.

Erno Olli Tapio "Ruotsi" Ruotsalainen
- Rauhallisuuden perikuva. Mies jonka lopulta osasto IV vei mennessään. Kosketti tovereita käydessään läpi tämän identiteettikriisin kurssin aikana. Pahis, sekä rakastettu.

Antti Tapani "Tinzi" Tiainen
- Legenda. Oli siinä kurssi, aparit ja kouluttajat ihmeissään. Alitti kaikkien odotukset varustuksen, punkan sekä yleisen särmyden osalta yrittäessään ylittää itsensä. "Kirjavainen – Tiainen, pistäppä JOPAN paavo iivarit." Antoi käsiteelle KORPO uuden painoarvon. Kuulemma UUNON kauan kaiteissa ollut veli. "Kyllä sie..."

Henri Samuli "Shadow" Varjoranta
- Asiantuntija. Kampanjoi kurssin ajan Kuopion puolesta. Rengastettu trumpetisti, joka piti linjan yleismaailmallista moraalista mahdollisimman korkealla. Omasi myös itse muutaman mielipiteen. Tonninseteli herätti myös suurta kunnioitusta, sekä hilpeyttä.

Janne Antero "Viitis" Viitalahti
- Linjan suurimmalla sydämellä varustettu halinalle. Lempä isähahmo. Vastustaa väkivaltaa, sekä edistää maailmanrauhaa omalla esimerkillään. Jos näet hänet, halaa häntä. "Ja nyt v***u loppuu se p...njauhminen!"

Juho Jussi Johannes "Vaieri" Wirekoski
- Moottorisuu, jolta ei jutut lopu kesken. Aktiivinen imitaattori. Toinen 30+ kerhon jäsenistä, sekä osasto IV:n organisaattori ja usein myös taloudenhoitaja. Raksupartion toinen johdattaja.

Ville "Hessu" Heiskanen
- TUFF!! "piruu".. Iltavaharin Talk – show isäntä. Löysi itsensä uudestaan liittyessään raksupartioon. "Sillon meikä on kyl aika sekasin, jos meikä on hiljaa." Läheinen peloton johtajamme."

Petri "Kipi" Kilpeläinen
- Pieni suuri mies (Varkaudesta)? Iltavaharin ylivoimaisesti keskeytetyin esiintyjä. Vitsipistooli. Mies jonka sielumaisema avautui linjalle vain miehen itse niin halutessaan. Lopetti jännittämisen vasta loppukurssin aikaan ja tuli ulos itsestään. Veikeä kaveri, hauskoine maneereineen.



Yläriivi vasemmalta: Ranta JK, Kurki HA, Gorzynski W, Mäkelä NN, Hämäläinen JM, Mononen JET, Tiainen AT.
Keskiriivi: Ruotsalainen EOT, Juvonen MA, Mäkinen KPE, Wirekoski JJJ, Nivanaho NAT, Martikainen JO, Muikku MM.
Alariivi: Kantele SA, Nevalainen TMJ, Kilpeläinen P, Viitalahti JA, Varjoranta HS. Kuvasta puuttuu: Pönkkä JH.



TULENJOHTOJOUKKUE

Tuo Aliupseerikoulun kurssin 35 kovaäänisin metsien taisteluryhmä. Sillä mikään muu joukkue ei varmasti pitänyt yhtä suurta meteliä maastossa kuin me. Varsinkin jos tehtävänäme oli tehdä ks-mittausta tai laittaa viestiyhteyksiä toimimaan. Puhelinkaapelin vedossa osoittauduimme, lukuisten harjoitusten kautta, huippuosaajiksi.

Meidän koulutus alkoi rauhallisissa merkeissä eräänä kauniina loppukesän päivänä. Kiväärin ja sissien poistuessa saimme ensimmäiset aseemme: muistivihkon, pyyhkekumin sekä kaikista tärkeimmän eli taistelukynän. Samalla tutustuimme tuleviin ystäviimme: "venttiseiskaan" ja niskan raiskaajaan eli sanomalaitteeseen, sekä muihin "museoesineisiin".

Tulenjohtuetta pidetään usein vässyköinä ja lusmuina, mutta se ei todellakaan pidä

paikkaansa. Meidätkin koulutetaan kovalla kurilla ja rikkomuksista rankaistaan ankaresti. On mm. väitetty että meitä ei poistuteta, mikä ei todellakaan pidä paikkaansa. Olemme mekin poistuneet peräti neljä kertaa koko AUK:n aikana.

Kun rukkiin lähtijät poistuivat jaloista pois, tulenjumat pääsivät kunnolla vauhtiin. Paitsi Malinen, joka hyppi lomalta toiselle. Harjoittelimme apareiden ja aina niin pirteän luutnantti Hämäläisen ohjauksessa

keskusneiteilyä ja salaisten viestien lähettämistä. Opimme myös taisteluleirillä, minikälaisia seurauksia voi olla pienillä sanavirheillä viestissä. Koko komppanian irtaantuminen! Hups.

Tulenjohtuetta ei turhaan sanota puolustusvoimain eniten tuhoa aiheuttavaksi koulutushaaraksi. Tälläkin kurssilla hajotimme kaminan eikä tappioitakaan ole välttytty. Sotiksen leirin lemmikkimyyräme hukutautui sammutusvesiastiaan jo toisena leiriiltana.



Yläriivi vasemmalta: Pöyry MJ, Kammonen VK, Hänninen TJK, Kurki PT.

Alarivi: Malinen J-P, Heiskanen JH, Davidsson ATK, Paasonen THO, Tikkanen KH.

Kuvasta puuttuu: Väyrynen MT.

AUK:n kurssijulkaisu

Johtueemme jäsenet nuo uljaat tulen-
jumalat:

Tuomo "Iso-H" Hänninen

- Ryhmämme "kuopus". Mies joka päätti suorittaa armeijan ajoissa alta pois.

Sakari "pakastaako" Purhonen

- Taktisilla taidoilla varustettu näkymätön taistelija. Häntä ei näy, mutta kun spaddun sytyttää niin takaa kuuluu "jätä jämät".

Timo "Mitä mie laitan päälle" Paasonen

- Kaunis poika Mikkelistä ja luultavasti ainoa, joka miettii pukeutumista jos vaihtoehtoina on M-91 tai K-05.

Ville "Suttu" Kammonen

- Linjamme huippu-urheilija ja urheilukomennusten ahkera käyttäjä. Jaamankankaan aktiivisin hiihtäjä.

Marko "Eväät levällään" Pöyry

- Tuhoaa jälkiruoat, aina santsilla, yhtä nopeasti kuin särmän kaapin.

Tapio "korppisoturi" Kurki

- "Miestä ovelle, perä jää". Tunnollinen taistelija, joka on samaistunut "pyhään kirjaamme" eli yleispalveluohjesääntöön.

Matti "Matti-setä" Väyrynen

- Leirien ja marssien ainainen viestimies. Matti ja "Rammari" erottamaton parivaljakko. Hajoaa usein päivässä ylipäätänsä kaikkeen.

Kirsti "Emo" Tikkanen

- Johtueemme naisedustaja. Emo joka piti meidät raavaat miehet ruodussa.

Juho "Paroni" Malinen

- "Eix mul oookii hyvä peppu?" Mies, joka karjaisi kouluttajalleen. Mielialan vaihtelut armottomasta päreilystä hysteeriin naurun kohtauksiin. Siirtyi VMTK:hon.



NOPEA. TARKKA. MONIPUOLINEN.

oswald
inter@kopio

Muljamästerinkatu 24, 50100 Mikkelä
015 - 178 553, 015 - 178 153
pe@interkopio.fi

MONIPUOLISTA YLI 40-VUODEN AJAN

40

KAUNIMMISTA JA VUOKRATA

Älä jätäkään
muuttoaikaa huomaamatta
ja sulautumaan

Autopartneri

Markkinan laajin verkko
ja erikoispalvelut
www.autop.fi

AUTOPARTNERI- JA VALMONTAJIEN
AUTOPARTNERI SYSTEM
DIESELHUOLTO OY

Avoinna:
ma-pe 8-17
la 9-13

Asukka 15, 00100 Järvenpää, Puh. (014) 277 700.

Järvenpää Aito Kivitalo

Aito kivitalo

Tästä tunnet aito kivitalon:

- Yksiläinen
- Muoviton
- Reneellinen
- Hiljainen
- Palonkestävä
- Energiatehokas
- Helppohoitoinen
- Tyylikäs
- Arvostettu

Nyt on aika aloittaa oman Järvenpään kodin suunnittelu. Söitä ja tule käymään.

Savon RA-Suunnittelu ja Korhonen Oy
Hermannin aukio 3A, 70300 Kuopio
Puh. (017) 368 9300
Matti Rouvinen 050-501 5801
Jarmo Korhonen 050-501 5800
www.ra-suunnittelu.com

JÄRVENPÄÄ



KRANAATINHEITINJOUKKUE

Kurssi 35:nkuninkaallisen kranaatinheitin joukkueen sisukkaat taistelijat tarpoivat raskaassa pinkkojen ja punkkien valtakunnassa pelkäämättä ruutujen kiertymiä kohti johtajuutta vaihtelevalla menestyksellä. Raskaalla vaelluksella joukkue koki suuria henkisiä ja fyysisiä tappiota Sotinpurolla ja Jaamankankaalla. Varuskuntasairaala tuli tutuksi monille taisteluiden uuvuttamille heitinmiehille. Huolimatta verisestä ja monelle kohtalokkaastakin matkasta urhea heitinjoukkueemme selvisi lähes ehjin nahoin aliupseerikoulun loppuun. Suomeksi sanottuna olimme "melko" jäätäviä ("ja heitin uusii"). PS. "Heitinhenkeä, joukkue!"

OPPILAAT:

Alinazari, Erik Sepehr Mikael - "Aliiiii!"
- Ruotsin "vahvistus" Suomen armeijalle. Yritti saada pizzaansa täytteeksi banaania.

Eskelinen, Janne "Tahti/Nakki-Esa" Oskari
- Nakkipartiossa usein nähty kasvo, joka uudisti tahtimarssin. Löysi tahdin AUK 2:n puolivälissä.

Hartikka, Antti "Pirtelö" "Rullis" Sakari
- Aloitti lomansa tyylikkäästi pirtelöllä. Syötyään hyvin totesi tupa- ja aluepalvelun toimineen.

Hellevaara, Otto-Ville "Pakkanen" Mikael
- Tuhansien ilmeiden ja äänien mies. Oli yksi linjan hauskimista.

Hirvonen, Jani Veli Markus
- "OHO!" Taistelee "firmaa" vastaan loppuun asti. Nuotiotkin syttyivät ilman puuta, "peten" avulla.

Hukka, Janne "Hyvähyvä" Tapani
- Yritti sytyttää nuotiot aseöljyllä. Oikaisi selkensä jo ennen kuin tupa- ja aluepalvelu alkoi.

Kalliomäki, Ossi "Kale" Anton
- Piti Alin virkeänä tuoksuillaan hiljaisuuden ajan. Hevimies on erimies. Lisäksi tykkäsi tanssia Tuomaisen kanssa.

Karppi, Tero Matias
- Soi kuin pasuuna. Jamiksen valtias, joka ei käynyt kertaakaan veksissä tai lopettanut aamulenkkiä kesken.

Kettunen, Juha-Pekka "Kettu"
- "Pinkka- ja punkkaekspertti", joka pitää tavaran aina yhtä järjestyksessä kaappinsa alla. Palasi lomalta aina yhtä "pirteänä".

Kinnunen, Janne "Kubitsa" Matti
- Kiistämätön UK-kuningas, joka käytti kaikki UK:t ennen joulua. Juoksi Jamiksella aseisiin pelkissä bokseissa...

Kosunen, "Teini" Jonne Olavi
- Unelmamies. Ei saanut unta ilman muutamaa leffaa illassa ja pyöri välillä jälkeen aparituvan lattialla.

Kuopanportti, Jaakko "Tenho", "Simo" Ilari
- Keskittyi paukuttamiseen ja movettamiseen. "Mr. X:n" paras kaveri (ainakin omasta mielestään), jolla oli aina jano.

Kuutammo, Sami Daavid Mikael "SDM", "Untamo"
- Kuavin lahja mualimalle, hirmuinen "Combat Mooses" ja linjan pahin kiroilija, joka ui kuin krokotiili. Käski linjan marraskuussa ulos speedoissa ja släbäreissä (aplodit sille!).

Lehtinen, Sami Petteri
- Heitinmies vailla vertaa, joka ei ampunut heittimellä kertaakaan. Siivousmestari, joka ei koskaan siivonnut.

Myller, Tuomas "Mylly" Antero
- Takuuvarma katsomo veskari, joka oli aina HV:lla, kun pääsi.

Nuutinen, Antti "Nunna" Heikki Johannes
- Toinen HV sankareista, joka puhui vähän eikä valittanut turhasta.

AUK:n kurssijulkaisu

Penttinen, Markus Juhani

- Kaljahemmo. Kaljaa. SA-lnt jukebox, jolla oli käsittämätön laulumuisti.

Pietarinen, Jaakko Mikael

- Myi kultaa esikoislevyllään: "Herra kersantti, minä ostin Datsunin".

Rajasuo, Mikko Sakari

- IMPA:n nopein puhuja. Sai jalan ihottumalla VKKV:tä.

Ratilainen, Pasi Tapio

- Täydennysmies, jota ei juuri napannut. Perusti Nahkaliiton.

Reinikka, Tomi Pekka

- Ilonen veitikka, lupsakka poika. Rugbyjyrä. Sissi josta muotoutui aito heitinmies.

Sairanen, "Ossi" Otto Antti Aleks

- Sairasta ei oikeesti vaan kiinnostanu. Oluen ystävä.

Salo, Henri Mikael

- Tupa- ja aluepalvelu mies numero 2. Ei täysin ymmärtänyt käsitettä materiaalivastuu.

Salstela, Janne Tapani "Höyry-Janne"

- Sykettä, vauhtia, intoa, motivaatiota ja HÖYRYÄ!

Toivanen, Teppo Toivo Tapani "Isukki"

- Aukin aikana yksi kasarmiyö.

Tuhkanen, Niko "Sikke" Sakari

- Tupa- ja aluepalvelumies numero 1.

Tuomainen, Matti "Warkauen Masa" Lauri Tapani

- Viihdytti tupatovereita tansseillaan.

Vinni, Jani "Jedi Master" Markus

- Uimaharjun halutuin poikamies. Viikot menivät toipumiseen. Gonahti matopeliä pelatessa. Oli omasta mielestään kovakin mies.



Yläriivi vasemmalta: Kalliomäki OA, Sairanen OAA, Karppi TM, Alinazari ESM, Salstela JT, Kinnunen JM, Nuutinen AHJ.
Toinen rivi: Hukka JT, Kettunen J-P, Myller TA, Hartikka AS, Tuomainen MLT, Tuhkanen NS, Kosunen Jo, Eskelinen JO.
Kolmas rivi: Penttinen MJ, Kuutammo SDM, Reinikka TP, Lehtinen SP, Toivanen TTT, Ratilainen PT, Salo HM, Kuopanportti JI.
Alarivi: Kallio MS, Antikainen OV, Vanninen AS, Kovanen NU.



SOTILASPOLIISIJOUKKUE

Kaupungin melu on korvia huumaava. Palolaitoksen torni kohoaa korkeuksiin kohti tummenevaa taivasta. Jos ohikulkija sattuisi katsomaan torniin johtavien portaiden päähän, hän saattaisi nähdä tarkkuuskiväärin piipun. Siitä huolimatta hänellä ei voisi olla aavistustakaan, että sisälle ovat pesiytyneet pahan voimat.

Kulman takaa kaartaa raakaa voimaa uhkuva Pasi. Sen uumenista syöksyy rakennuksen nurkille ja seinustalle joukko taistelijoita päällään raskaat sirpaleiivit, visiirilliset kypärät ja reidellään pistoolit. He tarkkailevat ympäristöä herkeämättä rynnäkkökiväärin tähtäinten läpi. Sataysikymppi välittää käskyn: "Sisään, sisään!" Kaikki tietävät automaattisesti tehtävänsä ja paikkansa. Ovi riuhtaistaan auki ja käsikranaatti lentää sisään. Heti räjähdysten jälkeen taistelijat vyöryvät kynnyksen yli. Sisältä kuuluu saman tien: "Seis, sotilaspoliisi, seis seis!"

"Sotilaspoliisiylivoimaa, joukkue!" Pohjois-Karjalan Prikaatin Aliupseerikoulun kurssi 35 oli ensimmäinen, jolta valmistui alikersantteja myös sotilaspoliisilinjalta Savon Prikaatin lakkauttamisen takia. Sotilaspoliisimiestökurssin yli 70 jääkäristä oppilaiksi valittiin 24 sekä lisäksi yksi korpraali vanhasta miehistöstä. Reserviupseerikouluun lähti AUKSI 1:n jälkeen kuusi oppilasta, ja joukkueen vahvuudeksi jäi 18.



Yläriivi vasemmalta: Partanen JA, Pulkkinen JPM, Luhtanen TJ, Ikonen PS, Paappanen JP, Tuupainen JP.
Keskiriivi: Auterinen NMN, Pekkonen AHM, Puustinen NMK, Kurkela JT, Parkkinen SLM, Nieminen JJ.
Alariivi: Tynkkynen JH, Rätty A-A, kers Ruotsalainen, upskok Järvisalo, Ikonen JMI, Leväinen A-PA, Oinonen KS.

AUK:n kurssijulkaisu

Ennen Aliupseerikoulun alkua elimme siinä luulossa, että eiväthän sotilaspoliisit ole metsässä. Ainakaan yhtään vähempää kuin kiväärit. Toisin kuin rekrytointilaisuudessa annettiin ymmärtää, sotilaspoliisitoiminta ei siis rajoitukaan pelkästään rakennettuun ympäristöön: varuskunta-alueen valvomiseen ja kaupunkitaisteluun. AUKSI 1:n aikana pääsimme nimittäin tutustumaan myös kiväärimiesten rankkaakin rankempaan (?) elämään. Kaivelimme poteroita ja tetsasimme kuin nurmiporat konsanaan. AUKSI 2 kului sitten oman koulutushaa-

ran temppuja harjoitellessa. Sotilaspoliisitoiminnan ydin konkretisoitui kuuluisalla Kivilahden leirillä, jota meistä kukaan tuskin pystyy unohtamaan. Oikean sotilaspoliisiaseman pyörittäminen vaati verta, hikeä ja kyyneliä – tai ainakin se opetti, mitä nälkä, kylmyys ja väsymys oikeasti ovat.

Kaikessa tässä mukana olivat (enemmän tai vähemmän lomien lomissa) luutnantti ”Ei se väärin oo” Jalovaara (jolla oli aina pilkettä silmäkulmassa), kouluttajamme suoraan Mikkelistä, Sameli ”Seuraavaksi

seuraa seuraavaa” Järvisalo, särmääkin särmempi upseerikokelaamme sekä Ville ”Kyllä minun puolesta” Ruotsalainen, öh, ei ihan niin särmä eikä ihan niin innostunut alikersanttimme. Heitä kaikkia kiitämme ja kumarramme ja muistelemme lämmöllä myös yliluutnantti Kolun ja ylikersantti Itänivan opetuksia.

Näillä menttiin!

Kirjoitti Oinonen ja avusti Auterinen

OPPILAAT:

Nina Maria Natalia Auterinen
- ”Peräänantamaton Jääkuningatar.”

Anssi Pekka Samuel Hyryläinen
- ”Ihmemies MacHyryläinen.” Siellä missä on vika, on myös Hyrre ja leatherman.

Pekka Sakari Ikonen
- ”Toinen kaksosista.”

Ville Marko Ilari Itkonen
- ”Toinen kaksosista.”

Jani Tapani Kurkela
- Syntynyt kessuksi, oikea punkkerien paroni.

Antti-Pekka Alekski Leväinen
- Hiihtävä ja savuava kilpikonnan.

Tero Johannes Luhtanen
- ”Lukki” Toiset tykkää kirveestä, toiset löysästä.

Jarkko Juhani Nieminen
- ”Tennari” Se aito ja oikea Jarkko Nieminen.

Katja Susanna Oinonen
- Linjan kovin jätkä.

Jani Petteri Paappanen
- AUK:n särmin jätkä. Osaston vanhin, Parkour – Paappanen.

Sakari Lauri Mikael Parkkinen
- ”Kalsarisankari” Mies joka sai vapautusta kalsareiden takia.

Joonas Antero Partanen
- Hajoo aina kaikkeen. Everstin natsat tiedossa, kunhan vain kehtais.

Asmo Henry Mikael Pekkonen
- Disco/Tekno – Peksi. ”Pekkosen tupakkasammuu.”

Jesse Pauli Matias Pulkkinen
- ”MicMac”

Niko Matti Kalervo Puustinen
- Mätänee sisältä. Oma universumin pahimman hajuiset kaasut.

Antti-Antero Rätty
- ”Mr. Leirivapautus” Ehkä AUK:n kovin motivaatio.

Jarmo Petteri Tuupainen
- ”Miettikee pojat!” ”Mikä teitä vaivovvaa?”

Joonas Henrik Tynkkynen
- ”Katalinsalami” Pieneen kokoon mahtuu paljon chiliä.



PANSSARINTORJUNTAJOUKKUE

PST-koulutukseen joutuvat vain harvat ja valitut. Ne, jotka saavat tämän kunnian osakseen, eivät tule koskaan katumaan linjavalintaansa (paitsi kalustomarsseilla, kun matkaa on jäljellä vielä se "puoli kilometriä")

AUK 35:n PST-linjan oppilaat astuivat tar-
moa ja intoa puhisten uuteen haasteeseen
syyskuun 2006 alussa. PST, tuo taistelu-
kenttien KSE, on kuuluisa kovasta mutta ah,
niin antoisasta koulustaan. Harva mies pää-
seekään ampumaan ihka oikeilla singoilla.

Vaan on työsuhde-etujen lisäksi tiedossa
myös verta, hikeä ja kerpeleitä.

PST-linjan koulutus AUK 35:n aikana oli pa-
ketti panssarintorjuntakalustokoulutusta,
ryhmänjohtajana toimimisen harjoittelua
ja paljon leirejä, joilla myös tavallisen kivää-
rimiehen rooleihin eksyttiin silloin tällöin.
AUKSI 1. aikana perehdyimme muun mu-
assa siihen, mistä raskaskertasinkoryhmä
koostuu ja miten se toimii, mitä varusteita
se raahaa mukana ja mistä kaikesta ryh-
mänjohtajan on huolehdittava. Kerran kä-

vimme Jaamankankaalla harjoittelemassa
myös poteron kaivamista, joka ei hevillä
unohdu, kuten ei myös ensimmäinen
"Sotsi", jossa jokainen pääsi ampumaan
parit singot. AUKSI 2. aikana päätimme,
että raskaskertasingot eivät riitä, vaan halu-
simme kertaluokkaa jykevämpää kalustoa.
Ja sitä saimme, noin 140 kg:n verran "Mus-
tin" muodossa. Raskassinkoleikkien lisäksi
Jaamankankaan ja Sotinpuron maasto tuli
varsin tutuksi.



Yläriivi vasemmalta: Räsänen SA, Pirinen TOT, Siiskonen VK, Manninen KJ, Jalkanen JP, Hirvikangas OA.
Keskiriivi: Kurki JM, Murtonen MK, Sankula AP, Sankkola APT, Aspelund VPP, Kukko PVT.
Alarivi: Rankinen TNJ, Purhonen, Tahvanainen JP, Puikkonen TH.

Joukkueen mielestä koko PST-linjan henki tiivistyi kuitenkin yhteen erityiseen asiaan; kalustomarsseihin.

Jo ensimmäinen kalustomarssi näytti, mitä miehiä kyseisellä linjalla on. Avojonossa kulkeva joukkueemme näytti kuin ryhmältä kulkukauppiaita, joista jokainen kantoi mukanaan keskikokoisen Citymarketin verran tavaraa. Ja jokainen oli valmis myymään telamiinat erikoishintaan, kaupan päälle "Apilakset." Mutta, sitkeästi tavaratalomme jaksivat jatkaa matkaa, ja lopussa kiitos seisoi ylväänä, aivan kuten miehet itse vapauduttuaan taakastaan.

PST-joukkueen vahvuus oli sen vahva henki; kamoja ei jätetä (yhtä telttakilaa lukuun ottamatta) eikä varsinkaan sitä kaveria, joka niitä kamoja kantaa. Juttu ja nauru lensivät niin teltoissa kuin tuvissa ja yhdessäolon hyvä huumori auttoi meitä jaksamaan paikassa kuin paikassa. Yhdessä on aina mukavampi kirotta kuin yksin. Tiimimme energia näkyi myös taisteluleireillä; PST-miehet keikkuivat tappolistojen kärjessä, ja näyttivät, kuinka ne taistelut oikein voitetaan.

Suuret kiitokset kuuluvat myös kouluttajallemme, joka tarpeen tullen oli valmis haastamaan joukkuetta uhkaavat panssarivaunut vaikkapa helikopterilla, sekä apurillemme, joiden kova uurastus linjahenkilöme eteen tuotti tulosta (jos ei olisi, niin vesitorni olisi tullut paljon tutummaksi)

"Apilakset kukkivat maassa. Hikipisarat kimmelsivät sammalmättäällä. Väsyneet miehet vetivät "Mustia" perässään kiroillen. Hyväntahtoinen luutnantti katseli heitä. Hän ei missään tapauksessa ollut heille vihainen. Kenties tunsu jopa jonkinlaista myötätuntoa heitä kohtaan.

Aika velikultia"

OPPILAAT:

Ville "Ite oot ylipainoinen" Aspelund
- Ainakin neljästi aamulenkillä... loppuun asti.

Olli "Hookoo" Hirvikangas
- Ei koskaan polttanut päreitään, vain sormensa joka kipinässä.

Jukka-Pekka "Hitsaaja" Jalkanen
- Leirien motivoija: "Myöhän kuollaank kaikki..."

Pietu "Murse" Kukko
- Kalmankatkuinen kahvinarkomaani.

Joni "Kenen kipinä?" Kurki
- 00:07 – Heräät vain kahdesti.

Kalle "on heikko" Manninen
- Aliupseerikoulun pisin ja kovaäänisin mies (säästääksemme lukijoiden korvia, poistimme ääniraidan tältä kohdalta.)

Markus "Murtsi" Murtonen
- "Ohan noita aamuja..."

Tero "Jantteri" Pirinen
- Late Night with Tero Pirinen. Ei Saanut koskaan hattuaan oikein päin.

Tero "Ykä, Spuke" Puikkonen
- Tuvan nurkasta kuluu repivää ääntä...
SUOJELUHÄLYTYS!

Timo "Näytä vähän valoa" Rankinen
- "Hei jätkät! Kootaan tää teltta niin mä näytän valoa."

Sami "Ei lonnita" Räsänen
- "Jätkät hei, linjastolla liidetään!"

Arto "Itsestäänselvyyys" Sankkola
- AUK:n aikana ainakin seitsemällä leirillä (yksi taisteluleiri, loput hiihtoleirejä).

Ville "Älä väitä vastaan" Siiskonen
- Lyhyt ja ytimekäs.

Prikaatin kummikunnat ja -yksiköt



Järvenpää



Kerava

PRIKAATIN ESIKUNTA



Tuusula



Kerava

KARJALAN VUOKKIMIESKUNNAN ESIKUNTA



Tuusula



Kerava

ESIKUNTA- JA HUKKOKUNNAT



Tuusula



Kerava



Tuusula



Kerava

LAAGRIKUNNAT



Tuusula



Kerava



Tuusula



Kerava

KÄRKÄKUNNAT



Tuusula



Kerava



Tuusula



Kerava

SEIKKUNNAT



Tuusula



Kerava



Tuusula

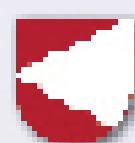

Kerava

ALUEKUNNAT

