

KORRISOTURI

1/10

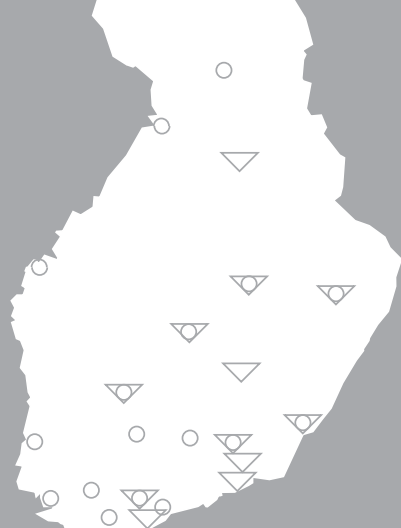

AUTOVARAOSAKAUPAN
EDELLÄKÄVIJÄ
JO VUODESTA 1965



BROMAN GROUP OY

Broman Group Oy on vuonna 1965 perustettu yritys, jonka toiminta on keskittynyt auton varaosa- ja tarvikemyyntiin sekä kodin ja vapaanajan tuotteisiin. Toimimme AD Varaosa-Maailma ja Motonet –liikeketjuina laajalla alueella Suomessa.

 **Varaosa**
Maailma  **motonet**

BROMAN GROUP OY

Postiosoite: PL 169, 80101 Joensuu

Käyntiosoite: Tulliportinkatu 55, 80130 Joensuu

Puh: 044 7007800, Fax: (013) 254 4199

www.bromangroup.fi

-lehden juuret juontavat aina päivämäärään 2.4.1960, jolloin Karjalan Jääkäripataljoonan reservin aliupseerikurssi n:o 39 oppilaskunta julkaisi oman kurssijulkaisun Vipinä-lehden nimellä. Aiemmin ilmestyneet kurssijulkaisut olivat lähinnä monistenippuja. Kurssi n:o 40 julkaisi oman kurssijulkaisunsa Korpisoturi -nimellä, jolla nimellä se ilmestyi aina vuoteen 1967. Vuosina 1967-1990 lehti ilmestyi Karjalan Jääkäri -nimellä. Vuodesta 1991 alkaen lehti on ilmestynyt nimellä Korpisoturi.

Kannen kuva:
Timo Komulainen

Graafinen toteutus:
Toimitus

Päätöittäjä:
everstiluutnantti
Tuomo Juvonen
Puh 0299 432 105
Fax 0299 432 109

Toimitus:
Terhi Pelkonen
Marko Jalkanen
Jukka Tiuhonen
Taneli Mäkinen

Taloudenhoitaja:
Jari Nousiainen
Puh 0299 432 190
Tilaukset, peruutukset ja
osoitteenmuutokset
toimitettava perille kirjallisena
osoitteeseen:
Pohjois-Karjalan Prikaati
Korpisoturi-lehti
PL 5, 80791 KONTIORANTA

Prikaatin ja Killan
nettisivu osoitteella:
www.puolustusvoimat.fi/pkarpr
e-mail: pohjois-karjalanprikaati@mil.fi

Ulkoasu/taitto/kuvat:
Toimitus

Painopaikka:
Suomen Painotuote
KM-Yhtymä Oy, Joensuu

Painos 3 000 kpl

Ilmestyminen
kaksi kertaa vuodessa:
helmikuussa ja elokuussa

Tilaukset:
Puh 0299 432 190
Irttonumero 8,50 euroa
Vuosittainen 17 euroa
ISSN 0789-1474

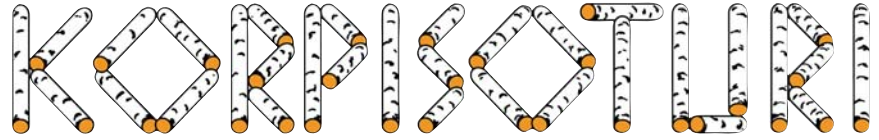

Pohjois-Karjalan Prikaatin ja Pohjois-Karjalan Prikaatin Kilta ry:n lehti

1/10

Pääkirjoitus	4
Komentajan kynästä	5
Pakina	6
Vieraskynä	8
Hyvinvointipalsta	10
Prikaatissa tapahtuu	12
Korven kätköistä	26
Urheilu ja tekniikka	28
Kansainvälinen toiminta	33
VMTK	38
Vapaaehtoinen maanpuolustustyö	39
Kummikuntapalsta	40
Kiltapalsta	41
JR 9 Perinneosasto	48
AUK:n kurssijulkaisu	55

KRIISINHALLINTATEHTÄVISTÄ



Tässä Korpisoturi-lehdessä kuin myös edellisissä numeroissa Pohjois-Karjalan Prikaille tärkeät yhteistoimintakumppanit ovat esitelleet toimintaansa. Puolustusvoimien Kansainvälinen Keskus esittelee omaa toimintaansa tässä numerossa. Tarkoitus on syventää kriisinhallintatehtävien merkitystä ja vaikutusta Pohjois-Karjalassa ja yleisesti Itä-Suomen alueella. Perinteisesti olemme keskittyneet kansallisen maanpuolustuksen koulutustehtäviin, joten varmasti on tarvetta kirjoittaa ja keskustella asiasta.

Kriisinhallintaoperaatiot ovat entistä vaativampia ja kalliimpia. Tällä on merkittävä vaikutus eri valtioiden osallistumisvalmiuteen. Kriisinhallinnan tavoitteena on yleensä estää sodan alkaminen tai laajeneminen ja tukea kohdealueen yhteiskunnallista vakautta. Aseellisiin konflikteihin puuttuminen ja uusiin turvallisuushkiin vastaaminen edellyttävät uusien toimintamuotojen kehittämistä ja yhteistyön syventämistä. Monesti kyse on Suomeen vaikuttavan kansainvälisen turvallisuuden

vahvistamisesta. Uhkien nähdään heijastuvan yhä kauempaa ja vahvemmin Suomen turvallisuuteen. Usein myös todetaan, ettei ole Suomen turvallisuusetujen mukaista, jos Euroopassa tai sen lähialueilla soditaan. Kansainvälinen kriisinhallinta antaa paljon Puolustusvoimille. Pääosin reserviläisistä koottujen joukkojen koulutus ja osallistuminen operaatioihin on tasokasta koulutusta yksittäisille sotilaille. Sotaväki saa hyvää kokemusta, kun joukkoja muodostetaan, varustetaan ja ryhmitetään toimintaluokalle. Se on puolustusvoimien keskeistä toimintaa kotimaankin puolustuksessa. On sitä paitsi hyödyllistä päästä vertaamaan koulutustasoa ja varustusta muiden maiden asevoimien kanssa. Hyvin toimiva joukko herättää luottamusta puolustuskäytännömmä ja parantaa kansainvälistä uskottavuutta.

Palvelu kriisinhallintatehtävissä perustuu Suomessa vapaaehtoisuuteen, toisin kuin useassa muussa länsimaassa. Tästä huolimatta kansainvälisestä toiminnasta on tullut yhä luonnollisempi osa suomalaisen sotilaan toimintatapaa. Suomessa on ollut viime vuosina vaikeuksia houkutella riittävästi henkilöstöä, erityisesti puolustusvoimien palkattua henkilökuntaa, hakeutumaan kriisinhallintatehtäviin. Tutkimuksen mukaan esimerkiksi nuoremmasta upseeristosta suurin osa aikoo palvella koko upseeriuransa kotimaassa. Henkilöstöä voi olla entistä vaikeampi houkutella, jos tehtävät lisääntyvät tai muuttuvat vaarallisemmiksi.

Pohjois-Karjalan Prikatista palvelee vuosittain 3–5 henkilökuntaan kuuluvaa erilaisissa kriisinhallintatehtävissä. Tämä on merkittävällä tavalla lisännyt sitä tietopääomaa, jota toiminta kansainvälisessä joukossa edellyttää. Myös toimintatavoissa on otettu käyttöön malleja, joita käytetään kansainvälisissä operaatioissa. Merkittävän

kokemuksen omaa myös se kriisinhallintatehtävissä palvellut reserviläisten joukko, joka asuu maakunnan ja Itä-Suomen alueella. Tietopääoman karttumisen myötä paranee myös ymmärrys nykypäivän muuttuvista, kehittyvistä ja monipuolisista turvallisuusuhista. Elinympäristömme on haavoittuva kaukaa tuleville vaikutuksille. Näitä tulee seurata ja näihin tulee varautua. Verkottumisen myötä meille tarjoutuu paremmat mahdollisuudet lujittaa turvallista elinympäristöämme. Toivottavasti nämä kokemukset ja alueellisesti saavutettava hyöty edistävät hakeutumista kriisinhallintatehtäviin.

Toivotan Korpisoturin lukijoille antoisia lukuhetkiä lehtemme parissa. Jätän päätoimittajan tehtävät huhtikuun alusta alkaen ja siirryn Itä-Suomen Huoltorykmentin esikuntapäällikön tehtävään Kouvolaan. Tässä yhteydessä kiitän kaikkia asianosaisia lehden julkaisemisen eteen tehdystä erinomaisesta työstä. Asiantuntevat artikkelit lehdessä perustuvat vapaaehtoisuuteen ja haluan ilmaista ajankohtaisia asioita lukijoillemme. Veteraanien kirjoitukset ja ilmoitukset tuovat tähän kokonaisuuteen vahvan ja kestävä arvopohjan. Julkaisuun tarvittavasta rahoituksesta kiitän mainosilmoittajiamme. Toivotan seuraajalleni onnea ja menestystä tulevassa Pohjois-Karjalan Prikatien esikuntapäällikön ja Korpisoturi-lehden päätoimittajan tehtävässä. Toimituksen henkilöstö on hoitanut omien tehtäviensä ohella lehden julkaisukelpoiseen muotoon aikaa ja vaivaa säästämättä ja tässä yhteydessä esitän heille mitä parhaimmat kiitokset.

Päätoimittaja
Everstilutnantti Tuomo Juvonen

PUOLUSTUSVOIMIEN KOLME TEHTÄVÄÄ

Puolustusvoimien lakisääteiset tehtävät ovat Suomen sotilaallinen puolustaminen, muiden viranomaisten tukeminen ja kansainvälinen sotilaallinen kriisinhallinta. Pohjois-Karjalan Prikaati on olemassaolonsa aikana perinteisesti keskittynyt kansallisen puolustuksen ja virka-avun edellyttämiin tehtäviin ja toimintoihin. Näissä se onkin täyttänyt puolustus- ja virka-apuvalmiuksien vaatimukset erittäin hyvin.

Meidän kolmas päätehtävämme, osallistuminen kansainväliseen sotilaalliseen kriisinhallintaan, on viime vuosina ollut yhä enenevässä määrin laajan julkisen huomion kohteena. Keskeisimmät ja toistuvat teemat ovat olleet operaatioiden muuttuminen entistä haastavammiksi ja vaarallisemmiksi niin tilanteiltaan kuin olosuhteiltaan sekä näistä syistä johtuvat henkilöstön rekrytointin ajoittaiset haasteet. Kohtuullisen pitkään jatkunut hakijoiden määrän lasku on saatu kuluneena syksynä kuitenkin käännettyä nousuun.

Suomen tähän asti toteuttamat ja meneillään olevat kriisinhallintaoperaatiot ovat kaikki olleet maavoimien operaatioita, joiden käytännön toteutuksestakin maavoimat on vastannut vuoden 2008 alusta alkaen. Näin ollen on luonnollista, että kriisinhallintaan rekrytoitava palkattu henkilöstö on painottunut maavoimiin. ”Perinteisen rauhanturvaamisen” aikana oli yleistä, että palvelussuhteet olivat noin vuoden mittaisia, tai jopa hieman ylikin. Nykyisten operaatioiden vaativuuden takia ne ovat lyhentyneet keskimäärin 4–6 kuukauteen jokaista rotaatiota kohden, mistä on ollut seurauksena käytettävän henkilöstön mää-

rällisen tarpeen huomattava kasvaminen riittävän rotaatiovolyymin ylläpitämiseksi.

Vaikka kriisinhallintajoukkojen määrästä suurin osa on reservistä rekrytoitua henkilöstöä, on operaatioiden vaativuuden lisääntymisen myötä myös palkatun henkilöstön suhteellinen tarve kasvanut. Kun maavoimat otti vastuulleen kriisinhallintaoperaatioiden käytännön toteutuksen, se määritti joukko-osastoille palkatun henkilöstön osalta vuosittaiset rekrytointitavoitteet. Ennen tätä prikaatin henkilöstöä oli osallistunut eri rauhanturvaoperaatioihin lähinnä satunnaisesti. Pohjois-Karjalan Prikaatin osalta tavoitteemme on 5–8 sotilasta vuosittain. Tavoite edustaa sotilaidemme kirjavahvuudesta lähes viittä prosenttia, joka on kieltämättä nykyisessä henkilöstötilanteessa melko haastava. Prikaati on ottanut haasteen vastaan ja viime vuosina asetetun tavoitteen alarajoille on päästy. Sotilaitamme on palvellut sekä Afganistanissa, Kosovossa että Tshadissa ja Lähi-idässä. Pääosin samoihin suuntiin on henkilöstöä lähdössä tänäkin vuonna.

Kehityssuunta on oikea. Huolimatta prikaatimme toivottavasti tilapäisestä henkilöstövajeesta kannustan kaikkia sotilaitamme, mutta tietysti erityisesti nuoria, kuitenkin muutaman vuoden palvelus-, koulutus- ja johtamiskokemuksen omaavia upseereita ja aliupseereita harkitsemaan, onko oma elämän- ja työtilanne sellainen, että kriisinhallintakokemuksen hankkimiseen olisi sopiva aika. Ensimmäisen kokemuksen hankkimisen jättäminen kovin varttuneelle iälle saattaa kaventaa mahdollisuuksia. Myös Pohjois-Karjalan Prikaatilla on oma osansa



annettavana puolustusvoimien kolmannenkin päätehtävän toteuttamisessa.

Toiminta nykyisissä ja tulevaisuudessa sotilaallisen kriisinhallinnan tehtävissä antaa henkilöstöllemme kokemusta vaativista tehtävistä vaativissa olosuhteissa. Nämä operaatioista saatavat kokemukset hyödyttävät myös kansallista puolustusta sekä kehittävät henkilöstömme valmiutta. Oppeja ja kokemuksia voidaan ja pitää hyödyntää prikaatimme asevelvollisia koulutettaessa.

Näiden hyötyjen lisäksi ulospäin kansainväliselle yhteisölle välittyy kuva maasta, joka vastaa itse omasta puolustuksestaan ja se on järjestetty osaavan, ammattitaitoisen ja kalustonsa sekä järjestelmänsä hallitsevan reservin varaan.

Prikaatin komentaja
Eversti Jari Kytölä

JOUKKOTUHOA JA SELOSTUSELOSTELUA

Uhata lähteä on esimerkiksi anopin kohdalla paljon siedettävämpi ja mukavampi asia kuin uhata tulla. Joten se, etten jättynyt pois hommistani yhtenä Pohjois-Karjalan maanpuolustuksen kulmakivistä, kestettäneen maakunnassa ilman pysyviä vaurioita.

Kirjoitan tätä sikasiistiä juttua pari viikkoa itsenäisyyspäivän jälkeen. Kansa on päässyt kärsimästä – miten sikamainen sana – sikainfluenssaa ja tonkii parhaillaan markettien pakasteita löytäkseen sieltä itselleen sopivan sianruhon palasen jouluruuakseen. Kiihtelysvaraalaisten toipuminen heidän seurakuntatalollaan pidetystä itsenäisyyspäivän juhlasta, jossa pidin juhlapuheen, on vielä kesken. Ja Tiaisen Timo on jo kärsinyt viimeisen työpäivänsä aluetoimistossa. Viimemainitusta huolimatta edellisen kesän traumaattiset kokemukset vaivaavat minua vieläkin.

Elokuun alkupuolella, viime kesänä, olin menossa tapaamaan hyviä ja rakastamiani ystäviäni varuskunnan eteläpuolella. Olin merkannut heidän asuinpaikkansa kartalleni pienellä ympyrällä. Kun olin päässyt maastossa jo aivan lähelle kartalle merkattua paikkaa, aloin aavistella pahinta. Ystäviäni ei vielä näkynyt. Otettuani vielä muutaman askeleen paljastui edessäni hirvittävä näky. Tapahtumat, mitkä olivat saaneet aikaan edessä olevat hirmuteot ja hävityksen, oli helppo jäljistä päätellen kuvitella.

Jäljistä ja maastoon lennelleistä hylsystä näin, että sotajoukko oli hyökännyt keskelle rauhaa rakastavien ystäväni asuinpaikkaa. Sotilassaappaat olivat talloneet raa’asti kaikkein pienimmätkin aiheuttaen heille vähintään jalan katkeamisen. Osa heistä oli julmasti silvottu. Lakeistakaan ei ollut jäljellä kuin pieniä suikaleita. Huomasin, että lähistöllä varttuneen ystäväni naapurin pilleihin oli tartuttu ja puristettu niistä niin voimakkaasti, että uhri oli tuupertunut maahan. Liikkuessani hävityksen keskellä totesin, että olin menettänyt joukkotuhossa

51 ystäväni. Ainoastaan kuusi nuorempaa katajapuskissa piileskellyttä oli selvinnyt vahingoittumattomina.

Miksi tämä hävitys? Mitä pahaa pieni kantarelligyhdyshenkilö ja yksi herkkutatti on kenellekään tehnyt? Miksi minun ei annettu kerätä ja valmistaa niistä kuuma herkullista kastiketta, jota voisin nyt talven kylmyydessä nauttia? Vihaan sotaa.

Ihmiset eivät saa vihata toisiaan, joten en vihaa urheiluselostajia. Mutta pattiin joka tapauksessa ottaa. Urheilu toisaalta kiinnostaa, mutta sitä seurattaessaan joutuu koko ajan kärsimään absoluuttisesta kielikorpovastaan.

Juhana Pökiö selostaa taitoluistelua ja kuvaa, miten kilpailija kolmoislutinsä jälkeen tekee varman alastulon. Harvemmin tai jos koskaan olen nähnyt huonommankaan luistelijan jäävän kieppumaan ilmaan. Varmasti kaikki ovat alas tulleet.

Hiihtoselostajan mukaan suomalaiset ottivat norjalaisilta turpiinsa ladulla. Väkiltaista touhua tuo hiihtäminen. Miksi järjestysmiehet eivät puuttuneet moiseen. Kahakkaa ei jostain syystä näytetty missään lähetyksessä.

”Suomen kiekollinen peli oli hyvää”, kuulee selostaja Opa S. Koirasen arvioivan peliä jälkikäteen. Kuitenkin kiekko on ollut pelissä ja kentällä jokaisen aloitusvihellyksen jälkeen eli kiekotonta pelaamista ei ole ollut. Olisihan se heinäntekojärjellä ajateltunakin melko huvittavaa, jos molemmat joukkueet luistelisivat kaukalossa ristiin rastiin ilman kiekkoa.

”Suomi pääsi peliin mukaan vasta toisessa erässä”, analysoi samainen selostaja asian tuntevasti näkemäänsä pelin jälkeen. Siitä huolimatta näin, vaikka ainakin minun mielestäni suomalaisia oli kentällä muutamia jäähyllä istujia lukuun ottamatta koko ensimmäisen erän ajan. En huomannut, että koko joukkue olisi ollut yhtä aikaa ainakaan

erän mittaista pätkeä jäähyllä eli kärsimässä ns. joukkuerangaistusta. Joukkue oli koko ajan pelissä ja läsnä.

Mainitsinko ”läsnä”? Merkillinen sana. Joku on läsnä. Se, että henkilö on hölmö, v-mäinen, nuija ja esimiesasemassa, on jotenkin ymmärrettävissä. Mutta millainen ihminen on läsnä ihminen. Läsnä tuntuu jotenkin negatiiviselta. Mieleen tulee sitä maistellessa sanoja; lässähtänyt, sateen pieksämä lehmän jätös, laiska, velto pyknikko. Puheista sanaa tulisi käyttää erityisen harkiten.

Niin, selostamisestahan taisi olla puhe. Paavo Arno Olavi Noponen (s. 25.3.1930) on Pekka Tiilikaisen, Raimo ”Höyry” Häyrisen, Juha ”Kaksikymmentäseitsemäs” Jokisen ja Anssi ”Sammaltaja” Kukkosen ohella yksi Suomen tunnetuimmista urheiluselostajista. Hän selosti kuulijoille 18 olympiakisat alkaen Helsingistä 1952.

Paavo Noponen yhdisti selostuksissaan kansallishengen, huikkeen räjähtävyyden ja lennokkaan runollisen maalailun. Voitaenkin sanoa, että Noponen, enemmän kuin kukaan muu, on levittänyt runoutta tavallisen kansan korviin. Hän kuului toimittajapolveen, jolle urheiluselostus oli yksinkertaisesti muuan puhetaiteen muoto toisin kuin osalle nykyisistä sopertelevisistä virkaveljistään. Noponen on antanutkin nykyiselle selostajakoulutukselle liinavaatekaapillisen pyyhkeitä.

Noponen oli Helsingin kisoista lähtien Pekka Tiilikaisen aisaparina kaikissa suurkilpailuissa. He valmistautuivat tuleviin kisaselostuksiin yhdessä ja huolellisesti. Ensimmäinen toimenpide kisapaikkakunnalle pääsemisen jälkeen oli selvittää, missä sijaitsee paikallinen viinakauppa.

Seuraavassa muistinvarainen näyte 26 vuoden takaa Noposen selostaessa Sarajevon olympiakisojen suurmäen loppuratkaisua talvella 1984: ”Matti Nykänen valmiina. On sen näköinen kuin kissa Marko Tapion

Pakina

kirjassa. Ellei se pahaa tee, se ainakin sitä mieltii. Lähtee liukumaan. Suksien ääni kuin aarnikotkan siipien suhinaa. Ponnistus ja lento. Humina vastaa taivaan kannelta, kun Nykäsen Matti kaartaa kuin kuningaskotka, kuin unelmien kultalintu. Voitto on tullut Suomeen. Valloittavana kajahtavat tänään radioaalloilla perinteisen sinivalikoisen suomalaisen taisteluhengen uljaan voitokas tunnusteema. Helsinki! Porilaisten marssi!”

Koillismaa, Susi-Kalle (50 km:n hiihdon maailmanmestari Kalevi Oikarainen), Tapperin veljekset, Sinivalkoinen ja Isänmaa olivat sanoja, jotka vilahtelivat jonkun mielestä jopa kiusallisen usein Noposen selostuksissa. Runollista lahjakkuutta ja ehtymätöntä tarinankertojan vikaa tarvittiinkin entisaikojen radio- ja myös alkuaikojen tv-selostuksissa esimerkiksi 50 km:n hiihtoa suorana lähetyksenä selostettaessa. Hiih-

täjät saattoivat lykkiä 25 km:n lenkkiä eli näkyivät selostajille lähdön ja maaliintulon lisäksi vain puolimatlassa.

Noposen selostus saattoi poiketa kuvaamaan elävästi Susi-Kalle Oikaraisen suden jäljitystä, joka tapahtui hiihtäen muniin 1) asti ulottuvassa hangessa Koillismaan erämaissa. Selostus huipentui väsyneen suden kiinniottamiseen paljain käsin.

Susia on esiintynyt Pohjois-Karjalassakin, muuallakin kuin koulu- ja muussa julkisessa rakentamisessa. Suurimmat ja näytävimmät otsikot elukoista ovat kuitenkin saaneet ne, jotka Pohjois-Karjalan Pelastuslaitos on mitä eriskummallisimmista ritapaikoista – mm. lintuja puista – pelastanut. Palomiehet pelastivat tammikuun alussa varpunen-nimisen lintuihin kuuluvan eläimen Valtimolla erään talon liesituuletinmen hormista. Lähes samoihin aikoihin

sama virkakunta tarvittiin hätistelemään pois Juuassa navetan katolla lähes päivän oleillut ja v-maisesti talonväelle nauranut harakka. Karjalainen kirjoitti tapauksista näyttävästi. Siinäpä alkuvuoden merkittävimmät tapahtumat Pohjois-Karjalassa.

Hyvää alkaneen vuoden loppua kaikille. Selviydyttyämme vuoden vaihtumisesta valmistautukaamme henkisesti vapun ja juhannuksen viettoon.



Terveisin
Ahti K.

1) Oikarainen saattoi hiihtää suden perässä aamusta iltaan. Hänellä oli energiapakkauksena repun sivutaskussa mm keitettyjä kananmunia. Lunta oli tosiaan niin paljon, että kun hyppäsi suksilta hankeen, upposi niin syvään, että repun taskun alareuna oli hangen päällä.

Myös Teidän tukenanne



Karjalaisen Kulttuurin
Edistämisyhdistys
puh. (013) 122 155



KRIISINHALLINTAKOULUTUKSEN OSAAMISKESKUS



Puolustusvoimien Kansainvälinen Keskus (PVKVK) eli Finnish Defence Forces International Centre (FINCENT) on kansainvälisesti tunnettu ja arvostettu sotilaallisen kriisinhallinnan koulutuskeskus sekä siviili- ja sotilasyhteistoiminnan osaamiskeskus.

Teemme kansainvälistä yhteistyötä kriisinhallinnan mahdollistamiseksi

PVKVK on Pääesikunnan suunnitteluosaston (J5) ohjauksessa oleva joukko-osasto. Päätehtävämme on järjestää Suomen vastuulla olevat sotilaallisen kriisinhallinnan kurssit sekä isännöidä kansallisia ja kansainvälisiä seminaareja. Tämän lisäksi tuemme siviilikriisinhallintakoulutusta, toteutamme kriisinhallintatoimintaan liittyvää tutkimus- ja kehittämistyötä ja hallinnoimme ulkomailla järjestettävillä kursseilla lähetettävää henkilöstöä. Pyrimme kehittämään kurssitoimintaamme niin, että antamamme johtaja- ja asiantuntijakoulutus vastaa kriisinhallinnan alati muuttuvia haasteita.

Toimimme sekä Yhdistyneiden Kansakuntien (YK), Pohjoismaisen yhteistyön (NORDEFKO/NORDCAPS), Euroopan unionin

(EU) että Pohjois-Atlantin Liiton (NATO) rauhankumppanuusohjelman mukaisten kurssien ja koulutustapahtumien järjestäjänä ja toteuttajana.

Pohjoismainen sotilaallinen kriisinhallintakoulutusyhteistyö on aina ollut ja on edelleenkin kansainvälisesti PVKVK:lle keskeistä. Käytännössä tämä tarkoittaa Pohjoismaiden välillä yli neljäkymmentä vuotta kestänyttä yhteistyötä, jossa kurssitoiminnassa on sovittu maiden kesken selkeät vastuunjaot kurssien toteuttamisen suhteen sekä opettajatuet ja oppilaskiintiöt. Kurssitoimintaan liittyviä kansainvälisiä keskuksia on neljässä Pohjoismaassa: Suomessa FINCENT, Ruotsissa SWEDINT, Norjassa NODEFIC ja Tanskassa DANILOG. Sopimuksen perusteella esimerkiksi yhteispohjoismainen sotilastarkkailijakoulutus annetaan Suomessa, sotilaspoliisikoulutus Tanskassa, esikuntaupseerikoulutus Ruotsissa ja huoltokoulutus Norjassa. Kukin Pohjoismaa lähettää kursseille yleensä kaksi opettajaa sekä kiintiöiden mukaisesti oppilaita. Kurssimme ovat avoimia myös muillekin kuin Pohjoismaille. Niin kurssilaiset kuin kurssien opettajat ja koulutta-

vat tuovat palan kotimaatansa mukanaan kursseillemme ja näin saamme toteuttaa arvokasta tietojen vaihtoa eri kulttuureista ja kokemuksista kriisinhallintatehtävissä.

Hankkimalla aktiivisesti tietoa sekä kokemuksia kansainvälisistä operaatioista ja siirtämällä niitä koulutukseemme tuemme myös erinomaisin tavoin kansallista puolustustamme. Tässä tiedonhankinnassa PVKVK:n laaja yhteistyöverkosto on keskeisessä asemassa. Se kattaa sekä kansallisella että kansainvälisellä tasolla kriisinhallinnan eri toimijat; niin sotilaallisen ja siviilikriisinhallinnan kuin kehitysyhteistyön ja humanitaarisen avustustoiminnankin komponentit. PVKVK:n julkaisusarjassa on julkaistu kaksi kirjaa: "Building Blocks for Finnish Crisis Management" ja "Varying Cultures in Modern Crisis Management", joissa edellämainitut toimijat ovat tuoneet omia arvokkaita näkemyksiään mainituista teemoista. Julkaisut löytyvät PVKVK:n internet-sivustoilta.

Annamme korkeatasoista kansainvälistä koulutusta Suomessa ja ulkomailla

Vuonna 2010 järjestämme noin 20 kurssia ja useita seminaareja; koulutamme muun muassa sotilastarkkailijoita, yhteysupseereita ja viestiupseereita sekä toteutamme englannin ja ranskan kieli- ja sotilasterminologiakursseja. Näiden kurssien lisäksi isännöimme seminaareja, kuten NATO-, EU- ja YK -orientaatioseminaarit sekä Cultural Awareness Afganistan ja Cultural Awareness Africa -seminaarit. Vuonna 2009 kurseillamme ja seminaareissamme oli osallistujia yhteensä noin 900 henkeä, joista noin puolet oli ulkomaalaisia.

Olemme yhdessä Kuopiossa sijaitsevan Kriisinhallintakeskuksen (CMC Finland) kanssa perustaneet vuonna 2008 Kokonaisvaltaisen Kriisinhallinnan Osaamiskeskuksen. Osaamiskeskuksen puitteissa järjestetään kursseja, joiden tavoitteena on



lähentää kriinhallinnan sotilas- ja siviili-toimijoita ymmärtämään kriinhallinnan kokonaisuutta eri tasoilla. Tämä puolestaan edesauttaa mainittuja tahoja välttämään toimintojensa päällekkäisyyksiä ja huomiomaan muidenkin toimintaa sekä tavoitteita aiempaa paremmin ja näin ollen loppujen lopuksi auttamaan tehokkaammin kriisien kohteena olevia ihmisiä ja yhteiskuntia turvallisempaan ja toimivampaan tulevaisuuteen. Tavoitteena on myös alaan liittyvän tutkimuksen tekeminen sekä julkaisu- ja seminaaritoiminta.

Suomessa järjestettävien kurssien lisäksi lähetämme ns. liikkuvia koulutusryhmiä (FINMETT, Finnish Mobile Education and Training Teams) tarvittaessa tukemaan muita kansainvälisiä koulutuskeskuksia, yksittäisiä maita ja maaryhmiä. Opettajamme ovat alansa ammattilaisia, monipuolista kriinhallintakokemusta omaavia konkareita, jotka rautaisella ammattitaidollaan kouluttavat työnsä jatkajia kriinhallintatehtäviin. PVKVK on vuosien 2006–2009 aikana järjestänyt viidessä Länsi-Balkanin maassa sotilastarkkailijakursseja osana pohjoismaista yhteistyötä, jonka puitteissa yhteensä 15 kurssilla on koulutettu noin 500 kohdealueen sotilasta. Vastaisuudessa PVKVK kohdentaa tämänkaltaisen kurssituen itäisen Afrikan alueelle Pohjoismaiden puolustusministerien vuonna 2008 tekemän päätöksen perusteella.

Tehostamme koulutustamme tietokonepohjaisen verkko- ja virtuaaliopetuskeskuksen avulla, jonka ohella lisäämme myös etukäteisaineiston (ADL, Advanced Distributed Learning) käyttöä opetuksessa. Keskuksestamme on käytössä ns. PSO-gaming (Peace Supporting Operations gaming), tietokonekäyttöinen roolipeli, jonka avulla voidaan simuloida erilaisia kriinhallin-

tatilanteita. Vastaava VBS2-peliympäristö (Virtual Battle Space) on käytössä ympäri maailmaa eri maiden puolustusvoimilla joukkojen taistelutilanteiden harjoittelua varten, mutta se soveltuu erinomaisesti myös kriinhallintatilanteiden simulointiin ja kriinhallintahenkilöstön koulutukseen.

Toimimme näköalapaikalla

Keskukseemme on kansainvälisen sotilasyhteistyön näköalapaikka ja maamme puolustusvoimia kunniaakkaasti edustava kohtaamispaikka. Työskentelemme eri maiden sotilaiden ja siviileiden kanssa ja luomme kontakteja ympäri maailmaa kokemuksia ja oppeja vaihtaen. Päivittäinen työskentelykieleemme on englanti, jonka lisäksi keskuksemme käytävillä kajahtelee myös muun muassa suomi, ruotsi, ranska sekä hurtti sotilashuumori.

Vietimme vuosipäivänämme 24.10.2009 suomalaisen rauhanturvaamiskoulutuksen 40-vuotisjuhlaa: vuonna 1969 Niinisaloon perustetun YK-Koulutuskeskuksen, myöhemmin Puolustusvoimien Kansainvälisen Keskuksen, toiminta on jatkunut keskeytyksettä neljäkymmentä vuotta. Toimittuaan perustamisensa jälkeen Niinisalossa, Puolustusvoimien Kansainvälinen Keskus siirtyi kesällä 2008 nykyisiin tiloihinsa pääkaupunkiseudulle Hyrylään, vuonna 2006 lakkautetun Helsingin Ilmatorjuntarykmentin tiloihin.

Keskuksellamme on käytössä päärakennus, oppilashotelli ja opettajien asuntola. Kolme kertaa vuodessa järjestettävien YK:n sotilastarkkailijakurssien maastoharjoitusvaiheet toteutamme edelleen Niinisalossa, muilta osin koulutus tapahtuu nykyisellä sijaintipaikkakunnalla. Päärakennuksessa sijaitsevat auditorio, luokatilat, kirjasto ja toimistomme. Oppilashotelli tarjoaa ma-

joitustilat 56 vieraalle ja opettajien asuntolassa on kuusi asuntoa. Oppilashotellissa ja opettajien asuntolassa on yhden tai kahden hengen huoneita, joissa on televisio ja langaton internetyhteys. Lisäksi oppilashotellissa sijaitsevat lounge-tilat, keittiöt, pyykinhuolto- ja kuivaustilat sekä hyvin varusteltu kuntosali ja tatamisali. Pihapiiristämme löytyy myös legendaarinen 1970-luvulla ensi kerran pystytetty Siinain sauna, joka Siinain rauhanturvaoperaation päätyttyä kuljetettiin Golanin kautta Suomeen vuonna 1993 aluksi Niinisaloon ja viime kesänä Hyrylään. Sauna on meille suomalaisille tärkeä – myös kriinhallinnassa.

Meille keskuksen henkilöstölle on tärkeää tarjota korkeatasoisia kurseja sekä kotietä ulkomaisten opiskelijoidemme tarpeisiin. Tavoitteenamme on antaa opiskelijoillemme parhaat mahdolliset valmiudet aloittaa työskentelynsä kriinhallinnan haasteellisissa tehtävissä eri puolilla maailmaa. Meille on myös tärkeää, että opiskelijamme viihtyvät kurssillamme. Kurssimme tarjoavat opiskelujen ohella maailmalla tulleille opettajille ja kurssilaisille erinomaisen mahdollisuuden aistia myös Suomea ja suomalaista kulttuuria.

Lisätietoja:
www.fincen.fi



Teksti:
Everstiluutnantti Esa Vanonen ja
Luutnantti Inka Venho

MAAILMALTA - MAAILMALLE



Asuimme perheeni kanssa yhdeksänkymmentäluvulla kuusi vuotta Saksassa, Frankfurtissa. Toimin suomalaisten ja heidän perheenjäsentensä sekä Suomen ystävien pappina ulkosuomalaistyössä. Lapsemme kävivät normaalia paikallista koulua ja myös vaimoni oli osan aikaa ammattiaan vastaavassa työssä.

Muutaman vuoden jälkeen asiat sujuivat ja Suomi oli muuttunut meille lomamaaksi. Toki Suomi säilyi kotimaana ja suomen kieli kotikielenä, mutta suhde suomalaisuuteen muuttui väistämättä. Aloimme hämmästelä tiettyjä asioita (tapakulttuurin rappeutuminen ja kielenkäyttö parina esimerkkinä) ja toisaalta arvostaa entistä enemmän monia piirteitä suomalaisuudessa (esimerkiksi oikea tasa-arvo, suomalaisten kielitaito ja luonnon moninaiskäytön mahdollisuudet). Maailmalla vietettyjen vuosien myötä lapset oppivat toisen "äidinkielen", me kaikki saimme kokemuksen arjen kansainvälisyydestä ja arvostuksemme kotimaata, Suomea kohtaan syveni merkittävästi.

Karttuneen kielitaidon ohella arvostamme perheessämme ulkomaan vuosien annista ehkä eniten juuri arjen keskellä todeksi elettyä kansainvälisyyttä ja monikulttuurisuutta. Synnyinmaa, ihonväri, äidinkieli, uskonnollinen tausta, koulutustausta ja sosiaalinen asema, tapakulttuuri, ruoka ja juomamaailma. Siinä muuttujia, joissa lähes kaksisataa Frankfurtissa aikamme asunutta eri kansallisuutta erosivat toisistaan. Palattuamme Suomeen jäimme kaipaamaan tätä rikasta erilaisuuden maailmaa. Toki paluumme jälkeisinä vuosina Suomikin on muuttunut, Joensuu on nyt kansainvälisine opiskelijoineen ja asujineen toinen kuin vuosikymmen tai kaksi sitten.

Suosittelen kaikille Korpisoturin lukijoille muuttoa joksikin aikaa Suomen rajojen ulkopuolelle. Työ tai opiskelu pakottavat menemään sisään paikalliseen kulttuuriin, ottamaan kontaktia paikallisiin ihmisiin, opiskelemaan kohdemaan kieltä - ja näin syntyy aito kosketus uuteen maailmaan, aitoa kansainvälisyyttä. Vastaavaa voi toki (ripauksittain) kokea myös isännöidessään muualta Suomeen tulleita opiskelijoita tai työtovereita, jopa yhteisissä kokouksissa tai seminaareissa. Kun kehotan lähtemiseen, tiedän samalla, ettei se kaikille ole mahdollista. Mutta sitä, joka tällaista mahdollisuutta harkitsee, haluan rohkaista liikkeelle.

Sotilasylhteisön jäsenille, niin aktiivipalveluksessa oleville kuin reserviläisillekin, tarjoavat kriisinhallintatehtävät varteenotettavan mahdollisuuden kansainvälisiin kokemuksiin. Haasteet ovat suuret, mutta palkinto uskaltautuessaan liikkeelle yltämään rajojaan on monella tapaa rikastuttava. Kokemusten reppuun on taatusti karttunut uutta, näkemys elämän monimuotoisuudesta avartunut, kielitaito kohentunut ja oma jokapäiväinen työkin maistuu taas eri lailla. "On taas mukava palata tavallisiin hommiin" kuului erään

operaatiosta palanneen kommentti. Niin ja onhan monissa kansainvälisissä (eikä vain sotilaallisissa) tehtävissä myös taloudellinen houkutin lisäämässä mielenkiintoa reissuun lähtemiseen.

Väärinymmärrettyä kansainvälisyyttä osoitamme mielestäni silloin, kun pidämme muiden kohtaamisen edellytyksenä luopumista omista perinteistämme ja omasta arvomaailmastamme. Päinvastoin, parhaiten pystymme kohtamaan meille oudon aatemaailman tai vieraan uskonnon kun mahdollisimman hyvin olemme selvillä omasta arvostaustamme ja rohkeasti pidämme siitä kiinni. Mutta lähtökohtamme on väärä silloinkin, kun kohtaamme vieraat ihmiset täällä Suomessa tai lähdemme maailmalle - opiskelemaan, töihin tai vain lomailemaan - varmana omasta ylemmydestämme toisten kansojen ja ihmisten kesellä.

Prikaatimme arvotaulu, sitä todeksi eläessämme, antaa meille prikaatilaistilalle hyvät eväät toimia oikein näissäkin edellä mainituissa tilanteissa.

Oma ja perheeni kokemus ulkomaan vuosisistamme oli niin positiivinen, että uudelleen lähtemisen mahdollisuus on elänyt kaikki vuodet mielessämme. Jos Jumala suo ja asiat menevät suunnitellulla tavalla, on meillä kesälomien jälkeen - seuraavan Korpisoturin ilmestymisen aikaan - keittiön pöytä jo uudessa paikassa, Alppien sylissä keskellä Eurooppaa.



Teksti:
Sotilaspastori Juha Eklund



Saapumiserän 2/09 kotiväkipäivä 25.7.2009



Heinäkuussa palvelukseen asuneiden alokkaiden kotijoukot saivat tutustua varusmiesten arkeen kauniina kesäpäivänä.

Vierailu elokuvakylään 13.8.2009

Prikaatin henkilöstö kävi tutustumassa entisellä varuskunnan asuntoalueella olevaan Miikkulan kylään, jossa kuvataan Markku Pölösen Karjalan kunnalla televisiosarjaa. Oppaana toimi Terhi Kinnunen. Vieraat saivat tutustua kulissikylään ja kesän viimeisiin kuvauksiin.



Vuorineuvos Voutilainen seurueineen 19.8.2009



Prikaatin komentajan, eversti Ville Hyvärisen vieraana varuskunnassa kävivät muun muassa vuorineuvos Pertti Voutilainen ja amiraali Jan Klemberg seurueineen.

Terveitä aamuja -teemapäivä 2.9.2009



Terveyskasvatustapahtumassa yhden rastin aiheena oli tupakoinnin haitat ja vaarat.



Liikenneturvan luennoitsija Jarmo Tolonen kertoi varusmiehille omasta liikenneonnettomuudestaan ja sen seurauksista.

xerox 

Concessionaire

www.xpjoensuu.fi

X-Partner Joensuu Oy
Teollisuuskatu 11, 80100 Joensuu
Puh. 0207 410 650, fax 013-120 365

 **RAKENNUSTOIMISTO**
TERVO OY
www.rakentajatervo.fi

SAAPUMISERÄN 2/09 SOTILASVALA JUANKOSKELLA

13.7.2009 palvelukseen astuneet varusmiehet vanhoivat sotilasvalansa tai -vakuutuksensa Juankoskella. Lauantaina 29.8. pidettyyn tapahtumaan alokkaita osallistui yhteensä 581, joista naisia oli 17. Kaunis kesäpäivä veti paikalle varusmiesten omaisten lisäksi runsaasti maanpuolustusjärjestöjen edustajia ja paikallisia asukkaita. Juankoski on yksi prikaatin kummikunnista. Tällä valamatkalla prikaatin varusmiehet ja henkilökunta pääsivät tutustumaan Juicenkin tunnetuksi tekemään pohjoissavolaiseen kaupunkiin.



Juhlapäivän aloitti seppeleenlasku Juankosken Sankarihautausmaalla. Hautausmaalla pidettiin ortodoksinen litania ja musiikista vastasi Karjalan Sotilassoittokunta.



23 alokasta antoivat sotilasvakuutuksensa Ruukinkoulun liikuntasalissa.



Joukot ryhmittyneenä paraatikatselmukseen Juankosken urheilukentälle.

Prikaatissa tapahtuu



Ohimarssin odottelua ja valmistautumista Juankosken tiellä. Vastaanottokorokkeelle oli tällä kertaa jopa ruuhkaa.

Seisomassa eversti Ville Hyvärinen ja kaupunginvaltuuston puheenjohtaja Rauno Kettunen.



Varusmiesten ja omaisten ruokailu järjestettiin Ruukinkoulun piha-alueella.



Valakaavan lukija Rauno Kettunen otti vastaan kiitokset ja muistolahjan prikaatin komentajalta.

Syysretki 31.8.2009

Työhyvinvointitoimikunnan järjestämä syysretki suuntautui tällä kertaa Bunkkerimuseolle. Matkaan uskaltautui 22 Kontiolahden varuskunnan työntekijää varuskunnan eri toimipisteistä.



Kokoonnuimme Future Clubin venevaljalle, jossa saimme lyhyen tietoisuuskirkkovenesoudusta Antti Ticklenin toimesta. Tämän jälkeen alkoikin käytännön harjoittelu Pyhäselän aallokossa. Liekö vika soutuajissa vai "merenkäynnissä", mutta saavuttamme reilun tunnin soudun jälkeen perille bunkkerimuseolle olimme enemmän tai vähemmän kostuneita.

Bunkkerimuseolla meidät vastaanotti Pohjois-Karjalan Sotilaspoikien perinnekillan Pentti Kankaanrinta asiantuntevine avustajineen. Nautimme nuotion ympärillä

kahvit ja mehut ennen varsinaista tutustumiskierrosta. Aikataulun tiukkuudesta johtuen saimme nopean, mutta syvällisen tietoisuuskirkon bunkkerimuseon ja Salpalinjan historiasta sekä rakennusvaiheista. Kierroksen päätimme nuotiolle, jossa makkaranpaiston ohessa kuulumme mielenkiintoisia kertomuksia ja sattumuksia sodan vaiheista ja tapahtumista.

Paluumatkalle kipparimme vaihtoivat soutupareja saadaksemme veneet paremmin liukuun. Yhteistuumin venekunnittain aloitimme soutamisen välillä myötä-, välillä

vasta-aallokossa matkaa tehden. Jokainen veto vei meitä lähemmäksi lämmintä saunaa ja ruokaa.

Lopuksi oli aika siirtyä saunaan ja ruoan pariin. Nautittuamme maittavan lounaan oli aika päättää päivä väsyneenä, mutta onnellisena.

Soutaminen sopii työhyvinvointipäivän teemaan erinomaisesti, sillä saadakseen veneen liikkeelle täytyy kaikkien soutajien soutaa samanaikaisesti samaan suuntaan. Yhteistyöllä on voimaa ja voima on liikettä.

Teksti:
Yli luutnantti Mika Räisänen



HENKILÖSTÖ

Henkilöstöön hyväksytyt



Musiikkimajuri
Petri Junna
1.8.2009



Luutnantti
Joonas Marila
27.8.2009



Luutnantti
Erkka Vesanen
27.8.2009



Vänrikki
Juhani Nevalainen
1.9.2009



Varastomies
Risto Tanskanen
1.9.2009



Kersantti
Jarmo Pesonen
7.9.2009



Kersantti
Santtu Bräysch
7.9.2009



Kersantti
Aapo Konttinen
7.9.2009



Kersantti
Marko Heikkilä
7.9.2009



Kersantti
Toni Kortelainen
9.9.2009



Kersantti
Sami Lievonen
14.9.2009



Eversti
Jari Kytölä
1.10.2009



Kersantti
Juho Rautiainen
1.10.2009



Majuri
Arto Muhonen
1.12.2009



Toimistosiihteeri
Lea Kukkonen
1.12.2009



Majuri
Arto Jeskanen
1.1.2010



Majuri
Panu Pelkonen
1.1.2010



Ylikersantti
Timo Halonen
1.1.2010



Ylivääpeli
Jukka Klemetti
1.1.2010



Vääpeli
Kalle Lilja
1.1.2010



Ylikersantti
Jyrki Meriläinen
1.1.2010



Kersantti
Jesse Mäkinen
1.1.2010

Prikaatin komentajan vaihtotilaisuus 1.10.2009

Eversti Ville Hyvärinen luovutti prikaatin komentajan tehtävät eversti Jari Kytölälle lokakuun ensimmäisenä päivänä. Vaihtotilaisuudet aloitettiin Kollaan Vasamalla, jossa entinen komentaja luovutti prikaatin lipun seuraajalleen. Ohimarssin jälkeen oli kahvitilaisuus henkilökunnalle. Iltajuhlissa kutsuvieraat pääsivät tervehtimään komentajiamme.



Pohjois-Karjalan seurakuntien valmiussuunnittelu 24.11.2009



Puolustusvoimien kirkollinen työ ja Pohjois-Karjalan Alueoimisto järjestivät yhteistoimintatilaisuuden, jonka aiheena oli Pohjois-Karjalan seurakuntien valmistautuminen poikkeusoloihin. Seurakuntien edustajina olivat kirkkoherrat ja talouspäälliköt.

Puolustusministerin vierailu 30.11.2009



Puolustusministeri Jyri Häkämies tutustumassa prikaatin perinnetiloihin.



Ministeri kävi seuraamassa kranaatinheitinkomppanian viikko-ohjelman mukaista varusmieskoulutusta.



Sotilaskodissa järjestettiin mediatapaaminen.



Puolustusministeri hyökkäämässä. Ministeri seurueineen pelasi sählyä prikaatin varusmiesten kanssa.

VUOSIPÄIVÄ 27.11.2009

Prikaatin 19. vuosipäivää juhlittiin marraskuun 27. päivänä perinteisesti. Päivän ohjelmaan kuuluivat paraatikatselmus Kollaen Vasamalla ja henkilöstön päiväjuhla sotilaskodissa, jossa palkittiin ansioituneita prikaatilaisia ja muistettiin prikaatin palveluksesta pois siirtyneitä. Iltajuhla kutsuvieraille ja omalle henkilöstölle järjestettiin Joensuun taidemuseolla, jossa juhlaväkeä oli noin 300 henkilöä.

20.11.2009 vuosipäivänä palkitut:

Vuoden sotilas

Majuri Kimmo Salo

Vuoden siviili

Asentaja Timo Ratilainen

Vuoden kouluttaja

Luutnantti Jani Hiltunen

Maanpuolustusmitali

Yliluutnantti Markku Keskitalo

Luutnantti Jarno Asikainen

Luutnantti Timo Tarvainen

Luutnantti Aki Miettinen

Toimistos sihteeri Eeva Heiskanen

Joukko-osastoristi

Majuri Janne Myller

Kapteeni Janne-Pekka Karttunen

Insinööriyliluutnantti Pekka Kuokka

Luutnantti Ville Nieminen

Luutnantti Ville Tarssanen

Luutnantti Timo Varis

Ylikersantti Vesa Voutilainen

Hankkija Heikki Poutanen

Asentaja Jorma Ripatti

Asentaja Seppo Penttinen

PKARPR:n kultainen ansiolevyke

Vääpeli Antero Pennanen

PKARPR:n hopeinen ansiolevyke

Yliluutnantti Jarmo Kolu

Yliluutnantti Ville Vaittinen

Yliluutnantti Kristian Värri

Luutnantti Jani Särkiranta

Luutnantti Harri Hänninen

Varastomies Minna Paakkinen

Ritarimalja

Sissikomppania

Harlun Haarikka

Aliupseerikoulu



Seppeleen Kollaen Vasamalle laskivat eversti Jari Kytölän kanssa sosiaalikuraattori Anne Mattila ja majuri Kimmo Salo.



Vuoden sotilas, majuri Kimmo Salo ja vuoden siviili, asentaja Timo Ratilainen.



Joukko-osastoristin saaneita.

Prikaatissa tapahtuu



Iltajuhlan isäntäväki valmiina vastaanotamaan juhlaväkeä. Juhlapöytä on katettu.



Timo Turunen esiintyi Karjalan Sotilassoittokunnan varusmiesbändin solistina.



Tanssilattia täyttyi nopeasti.

KAHNA JA KOTOISUUTTA VUODESTA 1934



*Kontiolahden
Sotilaskotiyhdistys ry*

80790 Kontioranta, puh. 0299 432 862

V.TORO KY

Sosiaalialojen yhteistoimintatilaisuus 3.12.2009



Kelan, Joensuun kaupungin, Pääesikunnan, Maavoimien Esikunnan ja prikaatin omaa henkilöstöä suunnittelemassa poikkeusolojen sosiaalitoimistoa.

Puurojuhla 4.12.2009



Puurojuhlassa julkaistiin 6.12.2009 varuskunnassa palvelevien ylennykset.



Lämminhenkisessä juhlassa nautittiin joulupuuron lisäksi yhteislauluista, jotka virittivät joulun tunnelmaan.

Prikaati itsenäisyyspäivän paraatissa 6.12. Lappeenrannassa



HENKILÖSTÖ

Ylennykset

6.12.2009

Kapteeniksi:

Yliluutnantti Ted Puusa
Yliluutnantti Mikko Pesonen

Yliväapeliksi:

Väapeli Juhani Hilkkö

Väapeliksi:

Ylikersantti Jani Pesonen
Ylikersantti Jukka Porkka

Siirrot

Yliluutnantti Antti Kivimäki
Luutnantti Jarno Kirjavainen
Kersantti Toni Närväinen
Eversti Ville Hyvärinen
Majuri Janne Myller
Luutnantti Aki Miettinen
Yliluutnantti Vesa Lassila
Vänrikki Panu-Matti Paavilainen

01.08.2009 Kaartin Jääkärirykmenttiin
01.08.2009 Maasotakouluun
01.08.2009 Kainuun Prikaatiin
01.10.2009 Maavoimien Esikuntaan
01.01.2010 Maasotakouluun
01.01.2010 Karjalan Lennostoon
01.01.2010 Reserviupseerikouluun
01.01.2010 Porin Prikaatiin

Palkitsemiset

Prikaatin henkilöstöön kohdistuneet palkitsemiset:

13.12.2009 Jalkaväen ansioristi:

Kapteeni Jouni Suomalainen
Yliluutnantti Markku Kanko
Kapteeni Mikko Pesonen
Luutnantti Ari Turunen
Yliväapeli Teuvo Penttinen
Varastonhoitaja Hannu Romppanen

Reserviin

Kersantti Sami Haaranen 01.08.2009
Kersantti Miikka Hakulinen 31.08.2009
Luutnantti Ville Onikki 01.10.2009
Majuri Kimmo Salo 01.12.2009
Majuri Risto Vairinen 01.12.2009
Kapteeni Matti Hämäläinen 01.01.2010
Kapteeni Jaakko Kontkanen 01.01.2010
Luutnantti Markku Leinonen 01.01.2010
Luutnantti Markku Keskitalo 01.01.2010

Siviiliin

Toimistosihteeriksi Liisa Puumalainen 01.12.2009



Tietokate Oy
Taloushallinnon ammattilainen

YRITTÄJÄ – PARANNA KILPAILUKYKYÄSI - HYÖDYNNÄ MODERNEJA TALOUSHALLINNON PALVELUJAMME:

- verkkolaskutus
- ostolaskujen sähköinen käsittely
- e-tilinpäätös
- sähköinen palkkahallinto
- sähköinen matkalaskujen käsittely
- sähköinen arkisto
- sähköinen raportointi
- sähköinen tiedonsiirto viranomaisille
- asp-palvelut
- langaton tiedonsiirto

www.tietokate.fi

TIETOKATE OY,
Siltakatu 18
80100 Joensuu

p. 013-255 655
sähköposti: etunimi.sukunimi@tietokate.fi
fax 013-255 6565

OHI ON 270, 180, 362

Saapumiserän 1/09 270 vuorokautta palvelleet miehistön erikoiskoulutuksen saaneet varusmiehet kotiutuivat 8.10.2009.

270 vrk palvelleiden palkitut:

Jalkaväen mitali ja killan stipendi

Korpraali Kosonen Anssi Erkki

Hyvän jääkäriin palkinto

Jääkäri Nousiainen Sami Petteri

Kummikuntien esinepalkinnot

Korpraali Kanninen Heikki Markus

Korpraali Sallinen Sami Pauli Henrik

Rehdin sotilaan stipendi

Korpraali Oinonen Samuli Herman

Ylämyllyn Sotilaskotiyhdistys ry:n rahaston stipendi

Korpraali Kuittinen Jere Juhani



8.1.2010 kotiutettiin saapumiserän 1/09 362 vuorokautta ja saapumiserän 2/09 180 vuorokautta palvelleet varusmiehet.

180 ja 362 vrk palvelleiden palkitut:

Jalkaväen mitali ja killan stipendi

Vänrikki Riitakangas Jani Johannes Viljami

Kersantti Hirvonen Ville Oskari

Korpraali Paloniitty Ville Petteri

Hyvän jääkäriin palkinto

Korpraali Jaatinen Ville Juhani

Reserviupseeripiirin palkinto

Vänrikki Partti Antti Juhani

Reserviläispiirin palkinto

Kersantti Pimiä Heikki Arvo Ilmari

Viestikillan palkinto

Alikersantti Kukkonen Jari Petri Juhani

Rehdin sotilaan stipendi

Jääkäri Honkanen Perttu Pyy-Petteri

Kersantti Jäppinen Juuso Ukko Juhani

Korpraali Paukku Juho Aleks Oskari

Mannerheim-ristin ritari Onni Määttäsen stipendi

Kersantti Haaranen Teemu Tapio

Ylämyllyn Sotilaskotiyhdistys ry:n rahaston stipendi

Alikersantti Kosonen Teppo Tapio

Sotilaskotisisar Kyllikki Tepon rahaston stipendi

Korpraali Mölsä Simo Kasper

Saapumiserän sotilaskuljettaja

Korpraali Kekkonen Erkki Oskari

Kummikuntien esinepalkinnot

Vänrikki Turunen Jani Petteri

Vänrikki Hélisten Dani Kristian

Alikersantti Loikkanen Matias Kalle

Korpraali Hämäläinen Ilari Jyrki

Vänrikki Sairanen Jaska Elmeri

Alikersantti Pekkonen Tuomo Juhani

Jääkäri Salolahti Juuso Pekka Olavi

Jääkäri Koik Sven Aukusti Eemeli

Jääkäri Tanskanen Hannu-Pekka Mikael

Jääkäri Survo Raimo

Alikersantti Leinonen Mikko Valterri

Jääkäri Toimi Ville Veli

Jääkäri Jäntti Jouni Petri Tapani

Jääkäri Pakarinen Olli Pekka

Jääkäri Vääntinen Joonas Antero



Olemme tukeneet Pohjois-Karjalan Prikaatin toimintaa



Joensuun kaupunki



Joroisten kunta



Juvan kunta



Kesälahden kunta



Kiteen kaupunki



Kontiolahden kunta



Liperin kunta

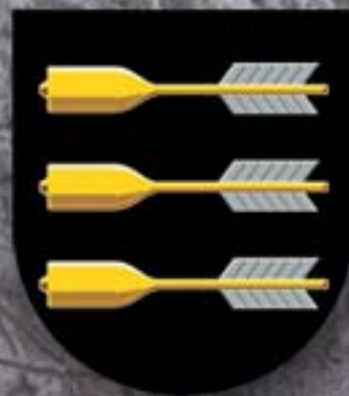

Pieksämäen kaupunki



Varpaisjärven kunta

YHTYMÄHARJOITUS ITÄ 09

Itä-Suomen sotilasläänin komentaja kenraalimajuri Jukka Pennanen johti Itä-Suomen sotilasläänin yhtymäharjoituksen ITÄ 09 11.–19.12.2009 Taipalsaaren - Savitaipaleen - Mäntyharjun - Luumäen - Kouvolan alueella. Harjoituksen opetustarkoituksena oli harjaannuttaa palkattu henkilöstö, varusmiehet ja reserviläiset toimimaan sodan ajan sijoituksensa mukaisissa tehtävissä yhteistoiminnassa eri aselajien kanssa. Kaikkiaan taisteluharjoitukseen osallistui noin 4 000 henkilöä ja 720 ajoneuvoa.



Pohjois-Karjalan Prikaati palasi takaisin Itä-Suomen sotilasläänin johtamiin yhtymäharjoituksiin oltauan välillä kolme yhtymäharjoitusta Pohjois-Suomen sotilasläänin harjoituksissa.

Pohjois-Karjalan Prikaatin joukot

Pohjois-Karjalan Prikaati perusti harjoitukseen siniselle puolelle:

- Jääkäriprikaatin esikunnan, joka toimi Mikkelissä. Esikunnan henkilöstöstä suuri osa oli reserviläisiä

- Jääkäripataljoonan, joka alistettiin Karjalan Jääkäriprikaatille. Reserviläiset muodostivat tulenjohto- ja viestipatterin sekä esikunnan rungon. Jääkärikomppania, esikuntakomppania ja huoltokomppania olivat varusmiesyksiköitä. Jääkäripataljoonan komentajana oli kapteeni Janne Karttunen.

Pohjois-Karjalan Prikaati perusti harjoituksen keltaiselle puolelle :

- komppaniat aliupseerikoulusta ja panssarintorjuntakomppaniasta. Lisäksi sissi-



komppania toimi keltaisella puolella.

Harjoituksen kulku

Reserviläisyksiköt perustettiin jo edellisellä viikolla siten, että niillä oli ensin koulutusvaihe Pahkajärvellä. Harjoitusjoukot siirtyivät toiminta-alueelle keskitysmaarsseina 14.12. siten, että jääkäripataljoona ryhmittyi hyökkäyksen lähtöasemiin Taipalsaaren alueelle iltapäivän aikana ja keltaisen osat ryhmittyivät pääasiassa Pahkajärven alueelle. Keskitysmaarssit sujuivat hyvin.

Jääkäripataljoona aloitti hyökkäyksen 15.12. tiistaina ensin Taipalsaaresta Pahkajärven alueelle, ja sieltä edelleen päivittäin Vekaranjärven harjoitusalueen kautta Selänpään lentokentän maastoon. Selänpäässä pataljoona ryhmittyi tavoitteeseensa ja torjui keltaisen hyökkäyksen 18.12. perjantaina. Aliupseerikoulun ja panssarintorjuntakomppanian muodostamat yksiköt torjuivat hyökkäävää Karjalan Jääkäriprikaatia useilla tasoilla, ja tekivät perjantaina vastahyökkäyksen. Jääkäripataljoonalle alistettiin hyökkäyksen ajaksi ohjuslimatorjuntajaos, panssarintorjuntajoukkue ja pioneerijoukkue. Jääkäripataljoonan rinnalla hyökkäsi Pahkajärveltä Selänpäähän Karjalan Prikaatin muodostama panssarijääkäripataljoona.

Tilanne keskeytyi 18.12. puolen päivän aikaan. Iltapäivän aikana joukot purkivat harjoitusalueelle rakennetut järjestelyt ja tarkastivat niin henkilökohtaiset varusteensa kuin joukkokohtaisen materiaalin ja siivosivat jälkensä. Telakuorma-autoilla liikuneet osat kuormattiin junaan Vuohijärvellä siten, että junakuljetus lähti noin kello 21 ja saapui Kontiolahdelle lauantaina aamulla. Muut osat lepäsivät viimeisen yönä ennen seuraavana aamuna käynnistyneitä paluumarsseja. Paluumarssit alkoivat 19.12.



aamalla ja joukot olivat varuskunnassa ilta-päivän aikana.

Eversti Kytölä tarkasti 16.12. jääkäripataljoonan yksiköt ja 17.12. AUK:n ja PSTK:n osat. Prikaatin komentaja kenttäylensi tarkastuksensa yhteydessä useita harjoituksessa kunnostautuneita varusmiehiä.

Havaintoja

Jääkäripataljoonalle harjoitus oli antoisa. Pataljoona hyökkäsi tiistaista torstaihin ja taistelutoimintaa riitti. Aselajien välistä yhteistoimintaa päästiin harjoittelemaan tässä harjoituksessa huomattavasti enemmän kuin kolmessa aikaisemmassa yhtymäharjoituksessa. Alistetut ohjusilmator-

junta-, panssaritorjunta- ja pioneerijoukot mahdollistivat tiiviin yhteistoiminnan ja lisäksi yhteistoiminta rinnalla hyökkäneen panssarijääkäripataljoonan kanssa oli tiivistä. Keskiviikkona pataljoona ylitti Myllyojan Pahkajärvellä prikaatin pioneerien Leguan-siltaa pitkin.

Sää toi oman lisänsä harjoituksen haastavuuteen. Koko harjoituksen ajan saimme nauttia talvisesta säästä, suurimman osan ajasta pakkanen oli yli 20 astetta. Pakkaisen vaikutus näkyi erityisesti viestikaluston akkujen toimivuudessa. Kouluttajien GSM-puhelimet eivät selvästikään ole tarkoitettuja tällaisiin lämpötiloihin. Erityistä hämmästyystä aiheutti paleltumien puuttu-

minen. Harjoituksen loppuun mennessä ei harjoituksen johdolla ollut tietoa yhdestäkään paleltumasta. Oma merkityksensä lie-nee taistelijan varustuksen kehittämisellä, mutta ilman johtajien ja miehistön hyvää toimintaa tämä ei olisi ollut mahdollista. Muutamat kylmettymiset hoidettiin joukoissa ja taistelijat palasivat hoidon jälkeen takaisin tehtäviinsä.

Yllättävää oli myös se, että Pohjois-Karjalan Prikaatin joukkojen ainoa meluvamma syntyi maastomootoripyörän käynnistysyrityksessä, kun pyörä pamahti todella kovaa. Sen sijaan aseiden käsittelyn yhteydessä meluvammaan johtaneita vahinkoja ei tapahtunut.

Pataljoonan pääkouluttajana näin jälleen hyvähenkistä toimintaa. Tätä osasin odottaakin aikaisempien harjoitusten perusteella.



Teksti:
Everstiluutnantti
Jussi Tudeer
Kuvat:
Puolustusvoimat

AVOIMEN SARJAN VOITTO KONTIORANTAAN

Tykistökoulu järjesti henkilökunnasta sekä reserviläisistä muodostetuista kolmihenkisille partioille tarkoitetun kunto-ottelun 4.9.2009 Niinisalossa. Kunto-ottelussa kilpailaan tykistön ja kranaatinheitimmistön taidoissa sekä suunnistuksessa ja ammunassa.

Kilpailuun on perinteisesti lähdetty menestymään. Onhan kilpailu eräs mittari valtakunnan tykistö- ja kranaatinheitinkoulutettujen ammattisotilaiden osaamisesta ja ammattitaidosta. Tänä vuonna tehtävät olivat kaikille partioille yhteismitallisia, joten eri sarjojen tuloksia (=pisteitä) voidaan vertailla keskenään.

Pohjois-Karjalan Prikaatin partiossa kilpailivat luutnantti Ville-Heikki Nieminen (joht), yliluutnantti Jukka Ryyänen sekä luutnantti Toni Tummuvuori. Partion kohtaloksi koitui jääminen avoimeen sarjaan, vaikka järjestäjät olivat kirjallisesti vahvistaneet partiomme täyttävän kelpoisuusehdon partion johtajan osalta. Siitä partiomme ei kuitenkaan lannistunut, vaan lähti entistä päättäväisemmin toteuttamaan komentojamme partiolle asettamaa vaatimusta – voittoa.

Sarjoja oli kaikkiaan neljä; henkilökunnan kenttätykistö- ja kranaatinheitinkoulutetuille sekä reserviläisille omansa ja ns. avoin sarja. Sääntöjenmukaisen partion



kokoonpanon muodostavat johtaja ja kaksi jäsentä. Johtajana voi toimia sotatieteiden maisteri tai upseeritutkinnon suorittanut henkilö. Jäseninä voivat toimia sotatieteiden kandidaatit, opistoupseerit, määrääkaiset reservinupseerit tai aliupseerit. Kaikki muut kokoonpanot kilpailevat avoimessa sarjassa. Reserviläisten muodostamien partioiden kokoonpano on vapaa. Kilpailussa oli kaiken kaikkiaan 28 partiota, joista 12 partiota oli kt-sarjassa, 2 krh-sarjassa, 7 reserviläisten sarjassa (kt) sekä 7 avoimessa sarjassa (3 krh ja 4 kt).

Havaitsimme (taas kerran), että rastit ovat perustehtäviä, joissa pärjää ohjesääntöjen mukaisilla perussuorituksilla. Haasteen muodostavat tehtävien ihanneajat, joihin päästäkseen partion jokaisen jäsenen tulee hallita tehtävä täydellisesti olosuhteista ja annetuista perusteista riippumatta. Tähän HALLITSEE – tasoon päästäkseen partiomme aloitti jo paluumatkalla harjoittelun ensi vuoden kilpailua silmällä pitäen. Ensi vuoteen...

POHJOIS-KARJALAN PRIKAATIN MESTARIT 2009

Sotilasottelu

Yleinen ylil Vesa Lassila
Vm alok Henri Jolkkonen
N vänr Noora Mölsä
Yksikkömestaruus SISSIK

Suunnistus

Yleinen ltn Timo Varis
35 v ylil Juha Ratinen
40 v ylil Jarmo Kolu
50 v ltn Markku Leinonen
Vm kok Lauri Tossavainen
N alok Tytti Nurkka
Yksikkömestaruus AUK

Ammunta

Yleismestaruus maj Janne Myller

Yösuunnistus

Yleinen ylil Vesa Lassila
40 v maj Markku Väätänen
45 v ylil Jukka Ryyänen
50 v sotpast Juha Eklund
Vm alik Mikko Tynnilä
N vänr Noora Mölsä
Yksikkömestaruus SISSIK

Partiosuunnistus

A-sarja AUK1 (ltn Ville-Heikki Nieminen, alik Joonas Tahvanainen, opp Mikko Huttunen, opp Joonas Turunen)
B-sarja JK3 (ylil Markku Keskitalo, ylil Jari Kokkonen, ltn Pekka Hirvonen, vänr Noora Mölsä)
Yksikkömestaruus AUK

KESTÄVYYSKUNTO JA PAINONHALLINTA

Kestävyysurheilijoilla on tiedemiesten mukaan aivoissaan tavallista enemmän kahta proteiinia, jotka ovat vastuussa hermosolujen kasvusta. Näiden vaikutus näkyi selvästi, kun 70-vuotiaita aktiivijuoksijoita verrattiin samanikäisiin passiivisiin ihmisiin. Juoksijat selvisivät älykkyystehtävistä huomattavasti ei-juoksijoita helpommin. Kaiken lisäksi havaittiin, että seitsemänkymppiset juoksijat olivat aivotoinnoiltaan lähempänä 30-vuotiaita kuin ei-juoksevia ikätovereitaan. (Lähde: Aktiv-Laufen 11–12/2007)

Kestävyyskunto kuvaa kehon kykyä vastustaa väsymystä fyysisen kuormituksen aikana. Olennainen osa kestävyyskuntoa on hapenottokyky, joka kuvaa elimistön kykyä kuljettaa happea lihaksille ja lihasten kykyä käyttää happea hyväksi energiantuotossa. Hapenottokykyä kuvataan useimmiten suhteellisella arvolla, joka ilmaisee montako millilitraa henkilö kykenee ottamaan happea yhtä painokiloa kohti minuutin aikana (vrt. polkupyöräergometritestin tulos). Yleistäen voidaan todeta, että mitä korkeampi maksimaalinen hapenottokyky, sitä parempi kestävyyskunto.

Kestävyyskunnan kohottamiseksi tulisi harjoitella vähintään 20 (–30) minuuttia kerrallaan, 2–3 kertaa viikossa rasitustasolla, joka vaihtelee hieman rasittavasta hyvin rasittavaan. Sykkeellä ilmaistuna tämä tarkoittaa 60–90 %:in tasoa maksimisykkeestä. Maksimisykkeen voi arvioida vähentämällä oma ikä luvusta 220. Tämä laskukaava riittää useimmiten kuntoilun aloittamiseksi. Sykkeen yksilöllinen vaihtelu voi olla huomattava. Kestävyyskuntoa kohottavia lajeja ovat esimerkiksi juoksu, uinti, pyöräily, soutu, aerobic ja maastohiihto.

Painonhallinnasta

Ylipaino itsessään ei ole terveystriikki, mutta siihen liittyy usein erilaisia aineenvaihdunnan, verenkierron sekä tuki- ja liikuntaelimestön sairauksia. Jo 5–10 prosentin painon laskeminen parantaa veren kolesteroliarvoja, alentaa verenpainetta ja diabeetikon sokeritasapainoa.

Painoindeksi eli BMI on yksi käytetyimpiä ylipainon mittareista. Painoindeksisi saat jakamalla painon pituuden neliöllä. Normaali-painon ylärajana pidetään yleisesti painoindeksiä 25. On kuitenkin muistettava, ettei painoindeksi ole suoraan merkinä yli- tai alipainosta. Painoindeksi saattaa olla koholla ruumiinrakenteen, lihaksisuuden tai muun tekijän vaikutuksesta.

Nykyisin käytetään yhä enemmän vyötärön ympäryksen mittaamista henkilön ylipainoon liittyvän terveystriikin arviointiin. Ylipainon aiheuttama terveystriikki riippuu siitä, missä rasva sijaitsee. Päärynälihavuus on naisille tyypillistä ja siinä rasva kertyy reisiin ja pakaroihin. Päärynälihavuus on kuitenkin enemmän kosmeettinen kuin terveydellinen haitta. Omenalihavuus taas on tyypillistä miehille. Siinä rasva kertyy vyön yläpuolelle ns. kaljamahaksi tai ”jenkkakahvoiksi”. Omenalihavuus on aina riski, vaikka henkilön paino muuten olisikin ihannerajoissa.

Vyötärön ympäryys mitataan noin kaksi senttimetriä navan yläpuolelta paljaalta iholta uloshengityksen jälkeen. Mittanauha asetetaan vaakasuoraan, ja painon tulee olla molemmilla jaloilla. Mittanauha ei saa kiristää eikä olla löysällä. Naisilla tuloksen tulisi olla < 80 cm ja miehillä < 94 cm.

Oikotietä pysyvään laihutumiseen ei ole olemassa. Tärkeintä on ruuasta saatavan energiamäärän vähentäminen sekä energiakulutuksen lisääminen liikunnan avulla. Ohje on hyvin yksinkertainen; syö vähemmän kuin kulutat. Omaan ruokavalioon ja ruokailutottumuksiin kannattaa kiinnittää enemmän huomiota.

Laihduttajalle ja peruskuntoa hakevalle aloittelijalle ihanteellista on liikunta, jossa syke on 60–75 % maksimista. Tällä teholla tapahtuva liikunta tuntuu kevyeltä tai hieman rasittavalta ja se aiheuttaa lievää hengästymistä ja hikoilua. Suositeltavia lajeja ovat reipas kävely, hiihto, uinti tai pyöräily.

Näillä eväillä.



Artikkelin kirjoittaja ennen ja nyt ”näillä eväillä”.

Tekstit:
Yliluutnantti
Mika Räisänen

PUOLALAINEN 9x18mm PM-63 RAK KONEPISTOOLI

Puolan keskiosassa sijaitsevassa Radomin hyvinkin vanhassa kaupungissa on toiminut jo yli 75 vuotta asetehdas joka on tuottanut Puolan viranomaisille ja vientiin käsiaseita. Tehdas on vaihtanut nimeään vuosien saatossa, mutta sata kilometriä Varsovasta sijaitsevan kaupungin nimi Radom ja "Lucznik" – Jousimies – on säilynyt nimivaihdoksissakin mukana. Nykyisin tehdas on nimeltään Fabryka Broni "Lucznik" – Radom ja se valmistaa edelleen nykyaikaisia sotilas- ja muita viranomaisaseita. Tässä artikkelissa esitellään varsin pienikokoinen ja ratkaisuiltaan erikoinen puolalainen konepistooli, joka näki tuotannollisen päivänvalon vuonna 1963.



Ampumakunnossa oleva 9x18mm PM-63 RAK konepistooli verrattuna 9x19mm Glock-19 PRO pistooliin.

Puolalaisen uuden pienikokoisen konepistoolin juuret

Viisikymmentäluvun loppupuolella puolalaiset aloittivat projektin, jonka tarkoituksena oli kehittää pienikokoinen konepistooli, joka soveltuisi tukitehtäviä suorittaville sotilaille kuten esimerkiksi kuljettajille ja muulle erikoishenkilöstölle. Kehitystyöryhmän vetäjänä toimi vuonna 1887 Siperiassa syntynyt ansioitunut aseinsinööri Piotr Wiliniewicz. Hän kuitenkin kuoli vuonna 1960 ennen kuin lopullinen tuotantoversio saatiin tehtyä. Työtä jatkoi kehitysryhmässä olleet Tadeusz Bednarski, Grzegorz Czubak ja Marian Wakalaski.

Vuonna 1963 valmistui tuotantoversio konepistoolista joka käytti tyypillistä "itäblokin" 9x18mm Makarovin patruunaa, joka ballistisista ominaisuuksista oli hieman pienempitehoinen kuin länsimaissa käytössä oleva 9x19mm patruuna. Konepistooli sai

nimekseen 9mm Pistolet Maszynowy wzor 1963, Reczny Automat Komandosow (9mm konepistooli mallia 1963, käsissä pidettävä sarja-automaattinen kommandoase) tai lyhyen iskevästi 9mm PM-63 RAK.

Konepistoolia on valmistettu vuosina 1964–1974 n. 70 000 kpl eikä se ole enää tuotannossa. Se on ollut Puolan sotilasviranomaisten ja sisäministeriön käytön lisäksi myös Itä-Saksan viranomaisten käytössä.

Tekniset ratkaisut ja oivallukset

PM-63 konepistooli on teräsrakenteinen ja mekaanisesti yksinkertainen mutta se sisältää muutamia erikoisia ja merkittäviäkin teknisiä ratkaisuja. Siinä on hidastettu tulinopeus, liipaisinvaihdin, taattuva etukahva ja kokoon työnnettävä olkatuki; kaikki ominaisuuksia, jotka suunnittelu- ja valmistusajankohtana olivat varsin nykyaikaisia.

Tämä massasulkuinen konepistooli ampuu avoimelta lukolta ja siinä on kiinteä iskuri. Luistin etupää on muotoiltu rekylinkompensaattoriksi, joka osaltaan vähentää hieman rekylin vääntövoimaa sarjatulen aikana ohjaamalla purkautuvaa ruutikaasua epäsymmetrisesti ylös ja vastaavasti piipunsuuta alas. Sama luistin pidennetty etupää suojaa myös etukahvasta kiinnipitävän käden etusormea suuliekin polttavasta vaikutuksesta ja sormea ajautumasta tahattomasti piipunsuun eteen.

Hidastettu tulinopeus

Mikäli tässä massasulkuisessa rakenteessa ei olisi tulinopeuden hidastusjärjestelmää saattaisi tulinopeus nousta itävaltalaisen, hidastamattoman mutta lukitulla sulkulaitteella toimivan, 9x19mm Glock-18 konepistoolin luokkaa suuremmaksikin eli yli 24 laukausta sekunnissa. Puolalaisen PM-63 RAK tulinopeus on kuitenkin vain noin 10 laukausta sekunnissa.

Tämä on toteutettu varsin yksinkertaisella teknisellä oivalluksella. Luistin takaosan sisällä on sylinterimäinen hidastinpaino, jota jousi työntää etuasentoon ampumasuuntaan. Konepistoolin alarungossa on hidastinjärjestelmän jousikuormitettu luistinpysäytin, joka painaa luistin alapuolen ohjainpintaa vasten.

Kun ase laukaistaan ja ruutikaasunpaine työntää hylsyä iskupohjaa vasten, se saa luistin perääntymään ja samalla luistin palautinjousi alkaa jännittymään. Hidastinjärjestelmän luistinpysäyttimen nokka pääsee nousemaan ylös luistin pohjassa olevaan tilaan kun luisti on perääntynyt äärimmä-



Puolalainen PM-63 konepistooli oikealta, 15 patruunan lipas kiinnitettyinä, ase kuljetuskunnossa.

seen taka-asentoon. Luistin palautinjousi alkaa työntämään luistia takaisin eteen, jonne se ei pääse koska luistinpysäytin estää sen. Luistin taka-osan sisällä oleva hidastinpaino jatkaa kuitenkin rekyyliliikkeestä johtuen perääntymistään omaa joustaan vasten kunnes sen liikesuunta kääntyy eteenpäin. Kun hidastinpaino saavuttaa etuasentonsa luistin sisällä, painaa hidastinpainon ohjainosa luistinpysäyttimen ala-asentoon ja luisti on vapaa jatkaamaan liikettään eteenpäin (mikäli liipaisin on edelleen painettuna sarjatuliasentoon) seuraavaa laukausta varten.

Se viive, joka syntyy siitä, että luisti pysähtyy pysäyttimen nokkaan ja hidastinpaino käy taka-asennossa ja palaa etuasentoon vapauttaen luistin, hidastaa tulinopeutta yli kymmenen laukausta sekunnissa.

Liipaisinvaihdin

Liipaisinkoneisto, joka sijaitsee kokonaan alarungossa, yltää pidätinvarrellaan liipaisimesta eteenpäin. Konepistoolin luistissa, palautinjousen tilan alaosassa on pidättimen nokka, joka jää liipaisinkoneiston pidätinvarren kynnyksen varaan viritettäessä luisti. Liipasin on kaksiportainen. Lyhyessä puristuksessa, kertatulikyntykseen asti, liipaisimessa akselin välityksellä kiinni oleva välitinvipu vapautuu pidätinvarresta heti kun se on vapauttanut luistin kertalaukausta varten ja pidätin nousee ylös luistin peräytyksen yhteydessä. Mikäli liipaisinta painaa sarjatulikynnykseen asti, pakottaa

itse liipasin pidätinvarren ala-asentoon joka ei estä luistin edestakaista liikettä ja ase ampuu sarjatulta.

Etukahva ja olkatuki

Aseessa on lujitemuovinen kaksiasentoinen taittuva etukahva. Se toimii kädensuojuksena kuljetusasennossa ja etukahvana taitettuna alas. Konepistoolissa on myös teräksinen kokoon työnnettävä olkatuki, joka on hyvin ja huomaamattomasti integroitu alarungon rakenteeseen kuljetuskun-

nossaan. Käyttöönottoa varten alarungon takaosan oikealla puolella oleva lukitus-painiketta painetaan samalla kun vedetään olkatuki suoraan taakse ja käännetään hieman alas lukitusasentoon ja olkalevy kierretään käyttöasentoon yläkautta taaksepäin. Kuljetuskuntoon laitto edellyttää käänteistä järjestystä ja että alarungon takaosan alaosassa olevaa painiketta painamalla vapautetaan olkatuen lukitusasento, jolloin se saadaan käännettyä ylös vaakatasoon ja kokoon työnnettyä.

Lopuksi

Konepistoolin purkamisen käyttöhuoltoa varten on vaivatonta. Poistetaan lipas ja varmistutaan, että patruunapesään ei vahingossa ole mennyt patruunaa. Luisti vedetään taka-asentoon siten, että alarungossa oleva merkkiviiva asettuu luistin keskiosassa olevan kahden merkkiviivan väliin, pidetään siinä ja samalla käännetään varmistin "varmistettu" -asentoon. Piipun etupään urituksesta kierretään piippua 90 astetta vastakelloon, jolloin piipun kiinnitysolakkeet siirtyvät luistin oikeassa sisäkyljessä olevaan lepotilaan. Tartutaan taas luistiin, käännetään varmistin "ampumasentoon", painetaan liipaisinta ja ane-



PM-63 konepistoolin varustevalikoimaa; erilaisia kuljetuskoteloita, kunnossapitovälineitä, 1- ja 2-tason teknisiä ohjekirjoja, lippaita ja lipastaskuja.

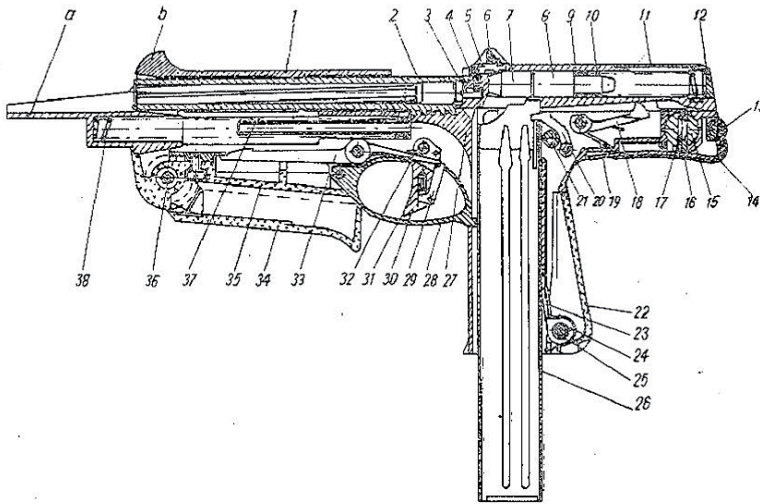

Rys. 0. Przekrój 9 mm pistoletu maszynowego wz. 1963:

Läpileikkauspiirros puolalaisesta PM-63 konepistoolista.

taan luistin liukua hallitusti eteen ja nostetaan pois alarungon johteilta. Palautinjousi karoineen voidaan poistaa. Kierretään luistissa olevaa piippua 90 astetta myötäkelloon ja vedetään se taakse alas pois luistista. Ase on nyt käyttöhuollettavissa ja pöydällä on neljä isoa osaa sekä lipas. Kokoaminen tapahtuu täsmälleen käänteisessä järjestyksessä.

Aseen ampumavalmiiksi saattamiseksi tehdään alempana luetellut toimenpiteet. Täytetään lipas 9x18mm Makarov patruunoilla. Lyhyeen lippaaseen menee 15 ja pitempään lippaaseen 25 patruunaa. Kaksiriviset lippaat syöttävät yhdestä kohdasta. Kiinnitetään lipas aseeseen ja varmistutaan, että se on paikallaan. Poistetaan varmistus kääntämällä varmistimen vipu ala-asentoon. Vedetään luisti taka-asentoon, jolloin luistin etupäässä oleva pidätinnokka jää liipaisinkoneiston pidättimen varaan. Ase on ampumavalmis. Konepistoolilla voi ampua kerta- ja sarjatululta painamalla liipaisimesta kaksiasentoisesti. Kun ammunta keskeytetään tai patruunat loppuvat lippaasta, jää luisti aina taka-asentoon.

Ampumakäyttöä ajatellen konepistoolin ominaisuuksiin sisältyy muutamia huomioitavia seikkoja. Aseella voi ampua etukahva ja/tai olkatuki käyttö- tai kuljetusasennossa. Ampuminen edellyttää, että luisti

viritetään taka-asentoon. Se voidaan myös kuljettaa niin mutta silloin varmistimen on oltava kytkettynä. Luistin ollessa taka-asennossa aseon pituus on paljon suurempi ja avoimena oleva ulosheittoaukko on alits roskille. Konepistoolin tulenvaihdin on liipaisimessa. Jos liipaisin painetaan pohjaan, ampuu ase sarjatululta ja jos vastaavasti vain puoleenväliin niin kertatululta. Tulitoiminnan keskeytyessä on huomioitava, että lipas on irrotettava ennen kuin luisti vapautetaan etuasentoon. Jos näin ei toimita saattaa tapahtua tahaton laukaus ja vaaratilanne, koska luistissa on kiinteä iskuri. Mikäli asetta halutaan kuljettaa käyttövalmiina mutta virittämättä, se voidaan helposti virittää vaikka yhdellä kädellä. Se tehdään työntämällä kompensattorina ja sormien suojana toimiva luistin jatke vaikkapa latiaa tai seinää vasten, jolloin luisti työntyy taakse viritysasentoon.

Puolalainen teknisesti mielenkiintoinen PM-63 RAK edustaa 60-luvun innovatiivisuutta. Konepistoolina se jäi seitsemänkymmentäluvun puolivälin jälkeen muuallakin tehokkaasti kehitettyjen pienikokoisten konepistoolien jalkoihin ja näin ollen sen tuotannollinen elinkaari jäi varsin lyhyeksi. Osa sen erikoisista ratkaisuista jäi kuitenkin elämään kuten suomalaisessa JatiMatic -konepistoolissa.

Tekniset tiedot	
Nimi	PM-63 RAK - Pistolet Maszynowy wz. 1963 Reczny Automat Komandosow
Kaliiperi	9x18 mm (Makarov)
Toiminta	hidastettu massasulku, kerta-sarjatululi
Tulinopeus	10 laukausta sekunnissa
Patruunamäärä	25 tai 15 patruunaa
Lipastyyppi	tankolipas
Patruunanpoisto	oikealle
Paino	1.6 kg ilman lipasta
Pituus pienimmillään	333 mm (olkatuki kuljetusasennossa)
Pituus suurimmillään	583 mm (olkatuki käyttöasennossa)
P/K	15 patr lippaalla 333/145 mm
Piippu	150 mm pitkä, rihlannousu 1/125 mm, kromattu
Vaihdin	liipasinvaihdin; pieni puristus kertatululta ja kokonaan puristettuna sarjatululta
Tähtäin	Kaksiasentoisen takatähtäin asetuksilla 75m ja 150m, kiinteä jyvälevy
Valmistaja	Zaklady Mechaniczne "Lucznik", Radom, Puola (tehtaan nyk. nimi: Fabryka Broni "Lucznik" - Radom)
Mallimuunnoskokeilut	PM-70 ja PM-73 (kaliipereissa 9x9mm ja 9x17mm)



Teksti:
Kapteeni
Robie Kulokivi
weretco@nettilinja.fi

KOKEMUKSIA KANSAINVÄLISISTÄ TEHTÄVISTÄ

Tähän artikkeliin on koottu kolmen Pohjois-Karjalan Prikaatin kantahenkilökuntaan kuuluvan omia kokemuksia kansainvälisistä tehtävistä maailmalta. Yliluutnantti Timo Komulainen oli viisi kuukautta tiedustelu-upseerina Tshadissa. Kapteeni Janne Karttunen toimi tarkkailuoperaatossa Lähi-idässä vuoden 2008 heinäkuusta lähtien. Yliluutnantti Kari Pietilän kokemukset ovat Afganistanista.



Yliluutnantti Timo Komulainen:

Suomalainen rauhanturvajoukko Tshadissa ja Keski-Afrikan tasavallassa, SKJT/MINURCAT

Operaation historia ja tehtävä

YK:n turvallisuusneuvosto hyväksyi Tshadiin ja Keski-Afrikan tasavaltaan suuntautuvan EU:n kriisinhallintaoperaation syyskuussa 2007. Päätöslauselman mukaan operaation tehtävänä oli ehkäistä Darfurin kriisin alueellisia vaikutuksia Sudanin naapurivaltioissa. Vuoden 2003 jälkeen Darfurin levottomuuksia on pelkästään Tshadin puolelle paennut yli 240 000 ihmistä. Lisäksi jo vuosia kestäneet levottomuudet ja Tshadin hallinnon vastainen kapinallistoiminta maan itäosissa ovat ajaneet kodeistaan maan sisäisinä pakolaisina noin 180 000 ihmistä. Kun tähän lisätään vielä Keski-Afrikan tasavallan alueelta tulleet, noin 45 000 pakolaista, ei ongelmilta voida välttyä.

EUFOR-operaation vastuulla ollut soti-

laskomponentti siirtyi Yhdistyneille Kansakunnille kun järjestön MINURCAT-operaatiota laajennettiin. EU:n operaatio päättyi lopullisesti 15.3.2009 EUFOR:n joukkojen siirtyessä virallisesti YK-lipun alle. MINURCAT-operaation tavoitteena on parantaa turvallisuustilannetta, edistää pakolaisten kotiinpaluuta, avustaa jälleenrakennusta ja humanitaarista toimintaa. Sotilaskomponentin tehtäviä ovat vaarassa olevien siviilien ja erityisesti pakolaisten suojeleminen, avustajajärjestöjen ja näiden henkilökunnan vapaan liikkumisen helpottaminen suojaamalla muun muassa kuljetuksia ja avustustyötä leireillä. Muita tehtäviä ovat YK:n henkilökunnan ja välineistön turvaaminen sekä vapaan liikkumisen varmistaminen.

Suomalaiset operaatioissa ja operaation tulevaisuus

Suomalaisia Tshadissa palvelee reilut 80 henkeä. Pääosa, noin 70 sotilasta, on sijoitettu Goz Beidaan operaation eteläiselle sektorille osaksi irlantilaista pataljoonaa. Lisäksi suomalaisia palvelee kansallisissa tukitehtävissä operaation

esikunnassa Abéchessa ja pääkaupungissa N'Djamenassa. Goz Beidassa palvelevat suomalaiset toimivat kahdenvälisissä esikunta- ja huoltotehtävissä sekä kansalliselta pohjalta perustetussa jääkärijoukkueessa. Suomalaiset jatkavat operaatiossa toistaiseksi ja osallistumista arvioidaan seuraavan kerran kuluvan vuoden aikana. Suomalaisten osalta operaation tulevaisuus on siis vielä avoin.

Omat kokemukset

Kokemuksena reissu oli erittäin mielenkiintoinen, niin ammatilliselta kuin myös yksilölliseltä näkökannalta. Lähtö jännitti, koska palveluspaikkana etenkin Tshadilla tuntui olevan erikoinen maine, pääasiassa ympäristön ja olosuhteiden takia. Olosuhteet ovat toki viileään tottuneelle pohjoiseurooppalaiselle soturille melkoisen haastavat. Normaali lämpötila varjossa on keskipäivän aikaan yleensä 40 celsiusasteen hujakoilla. Oma palvelus sattui vielä lisäksi sadekaudelle, jolloin ilmankosteus



on erittäin korkea ja erilaisia hyönteisiä varsinakin auringon laskettua pörrää kaikkialla miljoonia. Maa on kovaa, se ei siis ime vettä paitsi harvojen tieurien ja polkujen kohdalla ja liikkuminen ajoneuvoilla olikin usein käytännössä lähes mahdotonta.

Kaikkeen kuitenkin tottuu, eikä elämä Tshadissa loppujen lopuksi ollut sen kummempaa. Hurjat Suomessa kuulut jutut osoittautuivat pitkälti tietämättömyydeksi. Oma tehtävä eteläisen sektorin esikunnassa tiedustelu-upseerina mahdollisti vielä kohtuullisen vapaan liikkumisen ja silloin tällöin pääsin mukaan toisen prikaatilaisten, luutnantti Ville Tarsasen johtaman jääkärijoukkueen suoritamiin partioihin. Ne olivat ylivoimaisesti parhaita, vaikkakin myös rankkoja kokemuksia. Tshad on maailman köyhimpiä maita. Esimerkiksi tieverkostoa, viemärointiä, jätehuoltoa tai sairaanhoitoa ei pääkaupunkia lukuun ottamatta ole. Ihmiset elävät savimajoissa, maata viljellen ja karsaa kasvattaen. Silmiinpistävää kuitenkin on ihmisten iloisuus, elämänmyönteisyys ja kiireettömyys. Asenteessa on jotain, mistä myös länsimaissa olisi joskus hyvä ottaa oppia. Haastavinta itselleni ei ollutkaan, yllättävää kyllä, ympäristö ja Afrikka yleensä, vaan toimiminen osana pääasiassa irlantilaisista esikuntaa. Johtamiskulttuuri eroaa huomattavasti siitä mihin Suomessa on tottunut. Suunnitelmalliseen ja kohtuullisen joustaviin toimintatapoihin kasvaneelle jäykkä ja erittäin hierarkkinen, lyhyellä aikajänteellä toimiva järjestelmä, tuotti välillä päänvaivaa. Suomalaisen sotilaiden, etenkin jääkärijoukkueen nuorten reserviläisten ammattitaito ja asenne oli erinomainen ja mielestäni samassa leirissä majoillutta ammattiarmeijaa huomattavasti parempi.

Lähes viisi kuukautta putkeen keskellä Afrikkaa oli erinomaisen opettava ja silmiä avaava kokemus. Luottamus ja arvostus suomalaista yhteiskuntaa ja sotilaskoulutusta kohtaan ainakin allekirjoittaneen kohdalla nousi. Toisin sanoen, taantumasta ja synkistä tulevaisuudennäkymistä huolimatta meillä menee moniin muihin verrattuna kuitenkin aika hyvin.

Kapteeni Janne Karttunen:

Operaation historia ja tehtävä

UNTSO, eli United Nations Truce Supervision Organization, on aseeton tarkkailijaoperaatio Lähi-idässä. Operaation synty ajoittuu Israelin valtion perustamiseen vuonna 1948. Heti valtion perustamisen jälkeen ympärillä olevat arabimaat aloittivat hyökkäyksen Israelin uudelle maaperälle. Israelin torjuttua nämä hyökkäykset perustettiin YK:n päätöksellä UNTSO-Operaatio. Tarkkailijoiden tehtäväksi tuli valvoa tulitaukoa valtioiden välisillä tulitaukolinjoilla. Tätä tehtävää toteutetaan yhä, joskin muuttuneessa ympäristössä. UNTSO on YK:n vanhin ja pisimpään yhtäjaksoisesti toiminnassa ollut operaatio. Operaatiolla on pysyvä mandaatti, joka ulottuu Israelin lisäksi Libanonin, Syyrian, Jordanian ja Egyptin alueelle. Painopiste on Etelä-Libanonin, Pohjois-Israelin sekä näiden vastaisella Syyrian alueella. Libanonin ja Israelin välillä on Blue-line ja Syyrian ja Israelin välillä on A-line. Nämä ovat tulitaukosopimuksien mukaisia linjoja, jotka erottavat käytännössä kaksi valtiota, mutta ovat syntyneet erottamaan valtioiden asejoukot toisistaan. Jordania ja Egypti ovat solmineet rauhan Israelin kanssa, joten maat elävät jokseenkin normaalissa harmoniassa.

Suomalaiset operaatiossa

Suomalaisille operaation mandaatissa kuuluu 15 tarkkailijapaikkaa, kun koko operaa-



tiossa on 153 tarkkailijaa kaikkiaan 23 eri kansalaisuudesta. Suomi liittyi operaatioon kuuden päivän sodan jälkeen vuonna 1967. Suomalaiset ovat jakaantuneet tasaisesti koko operaation alueelle, kuitenkin muodostaen painopisteen Etelä-Libanoniin ja Golanin kukkuloille. Yleensä suomalainen tarkkailija on kapteenin tai majurin palvelusarvolla operaatiossa ja työskentelee tarkkailijan perustehtävässä. Perustehtäviin kuuluu alueesta tai päivästä riippuen huomattava määrä ajoneuvopartiointia, jolla suoritetaan valvontaa operaatioalueella. Lisäksi alueella on kiinteitä tai tilapäisiä tarkkailuasemia, joista tehdään havaintoja maiden välisillä tulitaukolinjoilla. Jokaisen maan alueella on myös yhdestä kahteen esikuntaa, joissa suomalaisia palvelee erilaisissa kansainvälisen esikunnan tehtävissä. Operaation yhteinen työkieli on englanti.



Omat kokemukset

Lento operaatioon laskeutui Ben Gurionin lentokentälle Tel Aviviin heinäkuun 13. päivänä 2008. Vastassa kentällä oli kadetti-koulukaveri, joka tokaisi: "Kassit autoon, jos meinasitte syödä tänään." Ajoimme Jerusalemiin noin tunnin, jossa saimme viikon ajan koulutusta operaatioon. Tutuksi tulivat sirpaleliivien ja kypärän lisäksi sapatti, jolloin juutalaiset sulkevat kaiken perjantai-illasta lauantai-iltaan. Vanhan kaupungin muurit näkyivät hotellista. Edellisen viikon itsemurhaniskun tapahtumapaikalle oli matkaa 500 metriä. Lämpömittari näytti päivällä noin +40 asteen lukemia ja öisin vain hiukan alle +30. Viikko päättyi käskyyn lastata kaikki mukana ollut omaisuus pie- neen valkoiseen YK-pakettiautoon. Kartta heitettiin syliin ja radio annettiin käteen. "Tango, this is UNTSO-763 mobile from Juliet, destination Tango ...". Kaikki tarkkailijakurssilla opetetut asiat oli syytä olla mielessä heti alusta lähtien. Vanhemmat operaation seniorit aloittivat junioreiden kouluttamisen heti – toiset kärsivällisesti opastaen, toiset testaten nuoren miehen mielen malttia. Minut komennettiin palvelukseen Golanin kukkuloille. Asuimme ja partioimme Israelin puolella. Asunnon sai valita ja vuokrata itse. Asuimme noin 40 000 asukkaan Tiberiaksessa. Ensiasuntoni jaoin yhdessä irlantilaiskapteenin kanssa.

Työhön lähdettiin pääsääntöisesti viikoksi kerrallaan. Tarkkailuasemalle muutettiin aina toista kansalaisuutta olevan tarkkailijan kanssa. Kylmälaukussa oli mukana ruokaa viikoksi. Alussa seniori vei juniorin kauppaan ja kertoi mitä kannattaa ostaa. Työt jaettiin yleensä niin, että vuoropäivinä toinen lähti autolla partioimaan ja toinen jäi tähyttämään tarkkailuasemalle. Asemavuorossa ollut laitto illalla päivällisen kahdelle (yleensä päivän kohokohta). Golan tarjosi Israelin puolella mielenkiintoisia päiviä. Alue oli IDF:n (Israel Defense Forces) pääharjoitusalue. Kun harjoittelemassa oli panssariprikaati, sillä oli prikaatille kuuluva kalusto harjoituksessa kokonaisuudessaan. Oma tausta jalkaväen palveluksessa auttoi ymmärtämään kokonaisuutta, mutta juutalainen tapa taistella ei välttämättä aina noudattanut näitä kotimaassa opittuja tapoja. Tarkkaavaisuutta lisäsivät kokemuk-



set, joiden mukaisesti IDF ampui tykistöllä ja raketinheittimillä yleisesti käytössä olevien teiden yli. Yleensä teille oli asetettu vartiomiehet varoittamaan ammunnoista. Operaation näkökulmasta elimme varsin rauhallista ajanjaksoa. Muutamaa salakuljettajana ammuttua syyrialaista lukuun ottamatta suurin mielenkiinto Golanilla ja koko operaatiolla oli Iranin ja Israelin välisessä informaatio sodankäynnissä. Tiedotusvälineissä tiedettiin miltei varmaksi, että Israelin ilmaisku Iranin ydinlaitoksia vastaan tapahtuisi minä päivänä tahansa. Sen heijastusvaikutuksena oletettiin Libanonissa voimakkaasti vaikuttavan Hizbollah-järjestön aloittavan raketti-iskut rajan yli Israeliin. Näihin iskuihin tiedettiin Israelin vastaavan nopeasti. Tällaista vastaiskua seuranneessa operaatioissa kesällä 2006 sai suomalainen tarkkailija surmansa Libanonin puoleisella Kham-tarkkailuasemalla yhdessä kolmen muun tarkkailijan kanssa. Omaan partioalueeseen kuuluivat IDF:n M109 tykistöasemat, November 55 Mike, joista ammuttiin kyseiseen Khamin kylään koko tuon heinäkuisen päivän ajan.

Vaihdoin operaatioissa Tiberiaksen esikuntaan jo reilun neljän kuukauden jälkeen. Olin siellä henkilöstöpuseerina kotiutumiseeni, heinäkuuhun 2009, saakka. Tehäviini kuului muodostaa 37 tarkkailijalle kuukausiohjelmat (rosters), pelasin henkilöstöpeliä operaation johtoesikunnan kanssa, käsittelemällä kaikkien loma-anomukset, vastasin ala-asemamme evakuoinnista

ja sen valmisteluista sekä tein kaikkea mahdollista eteen tulevaa. Kokonaisuutena sain tehdä vuoden ajan hyvin erilaista ja mielenkiintoista työtä. Työn ohella teimme yhdessä ja erikseen paljon matkoja lähelle ja kauas. Alueen historiallinen infrastruktuuri oli paikoin tuhansia vuosia vanhaa. Hellettä piisasi ja hiekkarannat jatkuivat silmin kantamattomiin. Erittäin kaunista kaikkialla, samalla erittäin herkkää ja valmiina räjähtämään.

Tulevaisuudennäkymät

UNTSO on rauhanturvaoperaatio. Se on vain kuukausia nuorempi kuin Israelin valtio. Onko operaatio ilman pysyvää rauhaa epäonnistunut tehtävässään? Operaatiolla on kiistaton tuki isäntävaltioiden keskuudessa. Yleisesti Israel kokee YK:n olevan pääsääntöisesti sitä vastaan, mutta UNTSO:n sotilastarkkailijat saivat tarvitsemansa tuen israelilaisilta. Rauhanneuvotteluita yritetään Yhdysvaltojen johdolla käydä kuumeisesti. Asiat ovat kuitenkin pahasti umpisolmussa. Arabit odottavat Israelin jatkavan kahden valtion syntyyn tähtäävää politiikkaa yhdessä palestiinalaisten kanssa. Mutta tilanne on niin, että kukaan ei halua olla se, jonka olisi luovuttava jostakin jo saavutetusta. Jos Lähi-idässä joskus rauha saavutetaan, vaatii se suunnattomia ponnisteluja kaikilta osapuolilta. Se vaatii kaikkea, mitä Lähi-idässä ei tänään ole. Arvioni on, että UNTSO-operaatioon lähtee suomalaisia vielä vuosia.

Yliluutnantti Kari Pietilä:

Kokemuksia ISAF-operaatiosta

Operaation historia ja tehtävä

Kansainvälisen turvallisuudenavustamisjoukon (International Security Assistance Force) operaatio aloitettiin tammikuussa 2002. Se toimii YK:n mandaatilla ja operaatio on NATO-johtoinen. Sen tehtävänä on tukea maan hallintoa luomalla vakautta ja turvallisuutta Afganistaniin ja siten mahdollistaa monipuolisen kansainvälisen kriisivun pääseminen maailman 10 köyhimmän valtion joukkoon kuuluvalle alueelle.

ISAF toimii yhteistoiminnassa Yhdysvaltojen johtaman OEF:n (Operation Enduring Freedom) kanssa, jonka päätehtävä on Taleban-hallinnon kukistaminen sekä terrorismin vastainen toiminta. Operaatioiden komentajan tehtävät yhdistettiin loppuvuodesta 2008.

ISAF:n toiminta on kaksijakoista. Painopiste on luotu siviiliväestön suojelemiseen paikallishallintoa tukemalla, mutta joskus se vaatii läsnäoloa kapinallisten hallussa olevilla alueilla – kuten vaalien edeltävänä aikana turvallisuustilannetta ja vaalien onnistumista pyrittiin tehostetusti turvaamaan.

Toimintaympäristö

Pohjois-Afganistania toimintaympäristönä kuvaavat Himalajaan kuuluva Hindu Kush-vuoristo, erittäin pitkät, kuivat ja kuumat kesät sekä lyhyt talvi/sadekausi, jolloin lunta ja pakkasta esiintyy aika ajoin. Alueella kansallisuuksia on kymmeniä ja niihin liittyen heimorakenteita useita satoja. Afganistanissa puhutaan n. 30 eri kieltä.

Afganistanin keski-ikä on n. 17,5 vuotta ja esimerkiksi Mazar-e Sharifin kaupungissa on n. 240 000 miestä naisia enemmän. Tämä osin siksi, että kaupunki on pohjoisen alueen keskeisin taloudellinen keskus ja nuoret miehet tulevat etsimään töitä kaupungista. Afganistanissa perjantai on sunnuntai ja kaikki muut päivät ovat maanantaita.

Suomalaiset operaatioissa

Suomalaisia operaatioissa on tällä hetkellä



n. 120, joista pieni osa toimii Kabulissa valtaosan sijoituessa kahteen tukikohtaan Pohjois-Afganistanissa, Mazar-e Sharifin kaupungin läheisyyteen. Suomalaisen joukon pääosa toimii ruotsalaisjohtoisessa PRT (Provincial Reconstruction Team) Mazar-e Sharifissa ja sen alajohtoportaina toimiviin PO:ssa (Provincial Office). Suomalaiset joukot siten osaltaan vastaavat neljän noin Kosovon kokoisen alueen valvonnasta. PRT:tä pohjoisella alueella on kaikkiaan viisi kappaletta.

Monipuoliseen toimintaan valmistautuneet tarkkailijaryhmät osallistuvat vastuualueensa partiointiin, tietojen keräämiseen sekä turvallisuutta luoviin paikallispoliisin ja armeijan joukkojen yhteisoperaatioihin ja -partiointiin. Toimintaan kuuluu keskeisenä osana yhteistyösuhteiden luominen paikallisiin, virallisiin ja epävirallisiin, hallintorakenteisiin.

Omat kokemukset

Toimin saksalaisjohtoisessa monikansallisessa pohjoisen operaatioalueen johtoesikunnassa, Camp Marmalissa. Päällimmäisenä mieleen on painunut jatkuva kuumuus, kesällä lämpötilan ollessa neljän kuukauden ajan joka päivä yli 40 astetta – varjossa.

Vapaapäiviä operaatioalueella ei tunneta.

Päivät olivat tiivistä esikuntatyöskentelyä, joita värittivät aika ajoin tehdyt komennukset erilaisiin tapaamisiin ylä- ja alajohtoportaisissa, paikallishallinnon sotilaiden ja poliisien kanssa, sekä erityisesti minun tehtävässäni suunnittelutoimistossa erilaisten siviiliorganisaatioiden kanssa. Näistä ehkä mieleenpainuvimmin oli yhteistoimintatapaaminen Yhdysvaltalaisen DEA:n (Drug Enforcement Agency) agenttien kanssa huumeiden vastaiseen toimintaan liittyen.

Tapaamisiin mentiin joko saattueajona, lentokoneella tai helikopterilla. Olinpa keran muutaman hetken Kabulissa ISAF:n esikunnan pääportilla vartiomiehenäkin. Jostain syystä vartiovuorossa ollutta sotilasta meinasi huvittaa, normaalisti portilla eivät olleet sisäkehällä päivystäneet nepalilaiset palkkasotilaatkaan.

Paikallisten sotilaiden tukeminen, mentorointi ja yhteistyö on pyyteetöntä sekä erittäin tärkeää työtä ja paikallisten kovasti arvostamaa. Erityisesti Suomen lippua kantaa on helppo aloittaa yhteistoiminta.

Operaation ja toimintaympäristön eri ulottuvuudet tekevät operaatiosta erittäin haastavan, sotilaathan ovat perinteisesti tottuneet yksiselitteisiin toiminta – vaikutus -tyyppisiin tehtäviin. Afganistanissa toiminnassa on otettava huomioon muun

Kansainvälinen toiminta

muassa paikallisten heimorakenteiden ja epävirallisten sotapäälliköiden erilaiset valtasuhteet, paikallinen kulttuuri ja ajatusmaailma tulevaisuuteen ja tapahtumiin suhtautumiseen liittyen sekä toiminnan vaikutus siviiliväestön ajatteluun ja suhtautumiseen – niin sanotut toisen ja kolmannen tason vaikutukset.

Keskittymällä väestön suojelemiseen asutuskeskuksissa annat kapinallisille ja rikollisille vapauden liikkua ja terrorisoida maaseutua, mutta taas keskittämällä toiminnan kapinallisiin heidän hallussa olevalla alueella saatat saada miehittäjän maineen ja tuotat lisää kapinallisia.

Ketju on yhtä vahva kuin sen heikoin lenkki

Taleban-liikkeen tavoitteena on Afganistanin Islamilaisen Emiraatin perustaminen sekä Sharia-lain palauttaminen. Tähän liike on pyrkinyt aiemmin alueilla, missä kansan tuki heimo- ja kansallisuussuhteista

johtuen on ollut vahvinta: Etelä- ja Itä-Afganistanissa. Taleban on kuitenkin pitänyt varjohallitusta yllä lähes koko valtion alueella, esimerkiksi useimmissa maakunnissa on Taleban-liikkeen asettamat varjokuvernöörit.

Länsimaissa, erityisesti pohjoisen alueen johtovaltiossa Saksassa, poliittinen keskustelu operaatiosta on käynyt kuumana. Tähän on johtanut kiristynyt turvallisuustilanne sekä saksalaisille operaatioissa tulleet tappiot. Tämä ei ole jäänyt kapinallisilta huomioimatta ja sitä pyritään hyödyntämään liittouman hajottamiseksi. Taleban on merkittävästi kasvattanut toimintansa volyyymiä pohjoisessa juuri tästä syystä.

Operaation onnistumisen kannalta maan omien turvallisuusjoukkojen kehittäminen on keskeinen tekijä ja tässä ISAF-valtioiden tuki on merkittävässä asemassa. Valtion kyetessä vastaamaan sisäisestä turvallisuudesta itsenäisesti, voidaan länsimaiden



joukkojen hallittu vetäytyminen turvallisuutta luovien joukkojen suhteen aloittaa. Turvallisuusjoukkoja kouluttavien ja tukvien joukkojen läsnäolo valtiossa lienee tarpeellista vielä hyvin pitkään sen jälkeenkin.



“ Kansainvälistä, arvokasta kokemusta. ”
Haku käynnissä 24 h

www.rauhanturvaajaksi.fi

 **The Finnish Defence Forces**
Kriisinhallintajoukot

VMTK - Varusmiesten yhteiseksi hyväksi

12.1.2009 astuessamme palvelukseen emme tienneet mitään varusmiestoimikunnasta (VMTK), mitä se tekee ja kuka sitä oikein pyörittää. Kuitenkin VMTK:n pitämien alokasoppituntien aikaan se selkeni meille kuin myös muillekin. Kipinä VMTK-työhön syntyi kumminkin lopulta vasta kun pidettiin jatkajien valintatilaisuus aliupseerikoulussa. Valinnan jälkeen meille alkoi tiukka oppi, jotta kykenisimme itsenäisesti jatkamaan tätä työtä.

Ensimmäinen oma projektimme oli saapumiserän II/09 tulojuhla. Juhla meni hienosti ja antoi lisää poltetta työhön. Julkaisimme myös alokkaiden tullessa VMTK-käppyrä -nimisen vihkon, jossa kerrottiin perusasiat VMTK:sta ja miten se auttaa juuri yksittäistä taistelijaa. VMTK-käppyrä jaettiin jokaisen yksikön tupaan tupakansioihin. Lisäksi jatkoimme perinnettä ja toimitimme Gona Beach Post -julkaisua, jonka suurin tarkoitus on piristää yksittäisiä taistelijoita vihreässä arjessa. Moni kyselijä kysyi jo toisena päivänä, mikä tanssiryhmä tulee kotiuttamisjuhlaan.

Toimistotyön ja ryhmänjohtajan tehtävien yhdistäminen on ollut välillä sekavaa ja vaikeaa, mutta kuitenkin mahdollista. Lähes koko peruskoulutuskauden teimme ryhmänjohtajalle kuuluvia töitä omassa yksikössä aamusta iltaan. Toimistolla hoitimme vain välttämättömät asiat kuten lomakyytien hoitamiset ja limonaditilaukset. Onneksi oman yksikköme kouluttajat ovat olleet hyvin ymmärtäviä työkuvamme suhteen ja heiltä on tarvittaessa saanut tukea ja apua työhöme. Erikoiskoulutuskauden alussa saimme hiukan enemmän aikaa VMTK-työlle ja asiaa helpotti se, että yksi komennuspaikkamies tuli toimistollemme apulaiseksi. Apulaisemme hoiti pääasiassa lomakuljetuksia ja limonadiautomaatteja, mutta kiireisissä tapauksissa, jolloin emme olleet itse paikalla, hän hoiti myös muitakin töitä. Lomakuljetukset ovat suurelle osalle varusmiehistä itsestään selvyys ja niitä tullaan kyselemään pitkin viikkoa ja välillä on ikävikseen todettava, ettei kyytiä järjestetä. Voimmekin todeta, että VMTK-työt menevät hyvin kun kukaan ei valita bussikyydeistä tai tyhjistä limona-



diautomaatista. Apulaiselle kuuluu suuri kiitos erittäin hienosti hoidetusta työstä varusmiestoimikunnassa.

Perinteinen yhteistyö on jatkunut myös tiiviisti Sotilaskotiyhdistyksen kanssa, josta varusmiehelle näkyvimpänä osana ovat limonadiautomaatit kasarmeilla sekä erilaiset kurssit ja tapahtumat. Yhteistyötä on tehty myös prikaatin killan kanssa kotiuttamisjuhlan toteuttamisen merkeissä. Kiitoksia kaikille yhteistyökumppaneille toimikautemme ajalta.

Toimikautemme aikana olemme pyrkineet tehostamaan VMTK:n toimintaa emmekä tuomaan mitään radikaalia uutuutta, sillä hyvin pyörivä perusorganisaatio on parempi kuin kuun taivaalta hankkiva kaaos. Seuraavien on hyvä jatkaa tästä. VMTK-työ on ollut kokemus, josta kumpikaan meistä ei vaihtaisi päivääkään pois.

Teksti:
Puheenjohtaja
Alikersantti Ville Kuusela
Sihteeri
Alikersantti Otto Lehtinen



KONTIOLAHDEN SOTILASKOTIYHDISTYS RY 75 VUOTTA



nointi kuvista toivat nostalgista tunnelmaa ja paljon melkein jo unohtunutta tietoa historiastamme.

Kuvaesityksen jälkeen sotilaspastori Juha Eklund piti koskettavan puheen sotilaskotityön ja vihreiden sisarten merkityksestä varusmiehille. Puhe herätti varmasti kaikissa osallistujissa ajatuksia siitä kuinka tärkeää vapaaehtoistyötä me sisaret teemmekään. Ei sitä tuolla arjessa ja työn touhussa tule ajateltuakaan.

Henkilökunta oli laittanut pöydän koreaksi ja saimme seuraavaksi nauttia pöydän antimista. Sotilaskodin täytti pian mukava puheensorina, kun sisaret ruokailun lomassa pääsivät keskenään juttusille. Sisarilla on harvemmin tilaisuuksia nähdä toisiaan näinkin runsaalla joukolla muutoin kuin työn merkeissä. Tapahtui monia iloisia koh-

taamisia ja kuulumisia vaihdettiin ahkerasti. Ruoka oli oikein maukasta ja kahvin kanssa nauttimamme täytekakku kruunasi illan.

Kahvittelun aikana seniorijaoston päällikkö Pirkko Tynkkynen lahjoitti pian juhlan jälkeen muihin tehtäviin siirtyneelle prikaatin komentajalle, eversti Ville Hyväriselle, Karjalan väreillä neulotut villasukat. Pirkko toivoi puheessaan, ettei komentaja unohtaisi meitä, vaikka tehtävät jatkuvat muualla. Ville Hyvärinen kiitti sukista, jotka varmasti lämmittävät hänen jalkojaan tulevina talvina.

Ilta oli oikein onnistunut ja odotammekin jo viiden vuoden kuluttua koittavia 80-vuotisjuhlia.

22.9.2009 vietettiin Kontiorannassa Kontiolahden Sotilaskotiyhdistyksen 75 -vuotisjuhlia. Juhlaan oli kutsuttu sisaret ja prikaatin sekä Pohjois-Karjalan Alueoimiston edustajat. Juhla alkoi Karjalan Sotilassoittokunnan esittämällä Sotilaskotiliiton nimikommarssilla "Sotilaspoika". Musiikkimajuri Petri Junnan johtamana soittokunta huolehti vieraiden viihtyvyydestä myös myöhemmin illalla.

Yhdistyksen puheenjohtaja Anna-Liisa Ala-Poikela toivotti kaikki tervetulleeksi juhlaan ja kertoi lyhyesti sotilaskodin tulevaisuuden näkymistä. Muun muassa lähestyvä linjastoremontti puhutti siskoja pitkin iltaa.

Perinnesisaremmen Anja Ekberg oli valmistanut yhteistyössä Pirkko Hynnisen kanssa kuvaesityksen yhdistyksemme historiasta aina Jaakkiman sotilaskodin ajoilta nyky-päivään. Mustavalkokuvat ja Anjan tari-



Teksti ja kuvat:
Anu Huurinainen

”JUANKOSKI, HERE I COME”

Yli viiden tuhannen asukkaan maalaiskaupunki Juankoski on kulttuuripitäjä, jossa teollisuus ja maatalous lyövät kättä toisilleen!



Juankoskella elää vahva teollinen historia, josta kertoo ainutlaatuinen ja hyvin säilynyt ruukkimiljö. Tahkon vesireitti kulkee Juankosken kaupungin halki ja se on avannut houkuttelevan matkailuväylän Kuopion suunnasta Kallavedeltä Juankosken kautta Nilsin Tahkovuorelle. Kanava vihittiin käyttöön vuonna 2003.

Teollisuuden ja elinvoimaisen maatalouden lisäksi Juankoski pyrkii panostamaan monipuoliseen koulutukseen. Juankoskella rakennetaan lasten ja nuorten hyvinvointia! Nykyaikaiset koulutilat ja opetuksen korkea laatu luovat Juankoskella hyvän oppimisympäristön. Viestintäpainotteisessa lukiossa on myös monipuoliset kielten ja matemaattisten aineiden opiskelumahdol-

lisuudet. Nuorille on rakennettu viihtyisät vapaa-ajan viettotilat Wanhalle Walimolle.

Konsertit ja mittavat musiikinäytelmäproduktiot ovat osoitus paikkakunnan henkistä voimavaroista ja yritteliäisyydestä. Juankosken soittokunnalla on 124-vuotiset perinteet ja 1960-luvulla syntynyt rock-kulttuuri elää yhä. Paikkakunnalta on lähtenyt useita valtakunnallisesti tunnettuja taiteilijoita kuten Juice Leskinen, Eija Ahvo ja Kaj Chydenius.

Tänä vuonna Juankoskella on käynnissä Juankosken kaupungin historian mittavimmat investoinnit. Paraikaa peruskorjataan terveyskeskusta, Juantehtaan koulua ja keskuskeittiötä sekä rakennetaan hoito-

koti. Bruttoinvestoinnit vuonna 2010 ovat noin 15,8 miljoonaa euroa.

Kesäisin Juankosken katukuvaan tuo oman pirteän vivahteensa kesämökkiläiset. Juankoskella on yli 500 kesämökkiä, niillä jotka asuvat muualla päin Suomea tai maailmaa. Monet perheet viettävät koko kesän Juankosken maisemissa ja käyttävät paikkakuntamme palveluja.

Teksti:
Juankosken kaupunki
Eila Puustinen

KIITOSTEN AIKA

Aloittaessani Pohjois-Karjalan Killan puheenjohtajana vuoden 2001 alussa, en uskonut pestistä tulevan näin pitkää. Vuodet ovat menneet nopeasti, sillä työtä ja erilaisia tapahtumia on matkan varrella ollut paljon. Myös se, että mitä vanhemmaksi tulee, tuntuu aika rientävän yhä nopeammin.

Tämän vuoden alusta killan uutena puheenjohtajana aloittaneelle Antti Toivolalle toivotan menestystä antoisassa ja mielenkiintoisassa tehtävässä.

Pohjoiskarjalainen maa- ja metsätaloustuotantokilta on tuntee Antin tarmokkaana ja jämäkkänä vapaaehtoista maanpuolustustyötä jo pitkään tehneenä henkilönä. Tiedän, että jokainen kiltamme hallituksen, valtuuskunnan ja JR 9 Perinneosaston hallituksen jäsenet ovat valmiit antamaan hänelle kaiken hänen tarvitseman apunsa.

Tiedän, että missään tehtävässä ei pärjää yksin. Tiedän myös, että ne monet sidosryhmät, joiden kanssa toimimme, suhtautuvat kiltatyöhömmme hyvin myönteisesti ja heiltä löytyy aina apua. Itse olen saanut näiden vuosien aikana apua ja tukea aina, kun olen sitä tarvinnut.

Näiden vuosien aikana olen saanut tutustua henkilöihin, jotka tekevät vapaaehtoista maanpuolustustyötä vuodesta vuoteen suurella aktiivisuudella. Myös puolustusvoimien ja rajavartiolaitoksen palveluksessa olevat henkilöt, joiden kanssa olen saanut olla yhteistyössä, ovat olleet hienoja yhteistyökumppaneita. Työ eri järjestöjen, kuntien ja kaupunkien edustajien kanssa on ollut miellyttävää.

Nyt minulla onkin kiltaurani vaikein tehtävä edessäni. Haluan kiittää, kiittäminen

ei minulle ole vaikeaa, mutta jos ryhdyn miettimään ja luettelemaan henkilöitä ja yhteistyötahoja, unohdan varmasti jonkun tärkeän henkilön tai tahon.

Suuret kiitokseni kaikille niille henkilöille ja yhteistyötahoille, joiden kanssa olen saanut toimia kiltamme puheenjohtajana ollessani. Monista heistä olen saanut hyviä ystäviä, monilta heistä olen oppinut paljon. Kiitos teille kaikille.

Työni maanpuolustuksen hyväksi jatkuu. Toivotan onnea ja menestystä vuodelle 2010.



Teksti:
Hannu Saharinen
Killan entinen puheenjohtaja

VAHDINVAIHTO

Kiltamme aloitti 51. toimintavuoden vahdinvaihdolla. Kiitän luottamuksesta, jonka olette antaneet valitsemalla minut killan puheenjohtajaksi. Uutena puheenjohtajana tunnen suurta vastuuta ottaessani tehtävän vastaan. Kiltamme yhtenä tarkoituksena on maanpuolustushengen vaaliminen, historiallisten perinteiden ja yhteisten muistojen vaaliminen ja siirtäminen nuoremille sukupolville. Tehtävää hoidamme muun muassa maanpuolustusjuhilla. Tämän vuoden toiminnan tärkein ponnistus on Joensuussa lokakuussa järjestettävä maanpuolustusjuhla. Juhlan järjestämme yhdessä JR 9 perinneosaston kanssa Joensuun kaupungin tukemana.

Killan asiat ovat mielestäni hyvässä mallissa. Taloutemme on vakaa, kiitos siitä meidän tukijoillemme. Yhteistyö Pohjois-Karjalan Prikaatin kanssa on ja tulee olemaan

aina tärkeä asia. Prikaati on ollut tukemassa toimintaamme ja antamassa avun kun sitä olemme tarvinneet. Vastaavasti pyrimme antamaan joukko-osastolle oman tukemme tekojen, muun muassa kiltalehden Korpisoturin kautta. Yksin ei kukaan pärjää! Toivotan samalla killan puolesta tervetulleeksi Pohjois-Karjalaan Prikaatin uuden komentajan eversti Jari Kytölän. Lupaen, että tulet saamaan killan täyden tuen tehtävässäsi.

Haluan tässä yhteydessä lausua kiitokseni edelliselle puheenjohtajalle Hannu Sahariselle. Me killan jäsenet tiedämme sen suuriarvoisen työn, jota Hannu on tehnyt kiltamme hyväksi vuosien aikana. Toivon, että tietosi ja taitosi ovat edelleen käytettävissä killan toiminnassa. Samalla haluan lausua kiitokseni JR 9 perinneosastolle sen toimijoille ja jäsenille. Te teette hyvin tärkeää työtä, yhteydenpitoa jäseniin, sekä heidän

puolisoihinsa. Tavoitteenne kartoittaa yhteydenpito ja kontaktipinta jäsenten leskiin sekä saada heidät mukaan toiminnan piiriin on hyvin haasteellinen. Uskon, että löydätte asiaan oikean lähestymismallin. Veljeä ei jätetä!

Toivotan kaikille kiltamme jäsenille hyvää kevättä ja aktiivista osallistumista killan tilaisuuksiin ja kiltaretkille.

Kiltaterveisin !



Teksti:
Antti Toivola
Killan puheenjohtaja

Kiltaretki – Jääkärien jäljillä

Killan retki tehtiin Baltiaan elokuussa, tutustuimme moniin mielenkiintoisiin ja jääkärien historian kannalta merkittäviin kohteisiin. Myöskin Riian, Liepajan ja Pärnyn kaupungit yöpymispaikkoina olivat niin historian kuin nykypäivän kannalta tutustumisen arvoisia. Retkiohjelma oli melko tiukka, mutta hyvin järjestettynä saatiin neljään päivään mahtumaan todella paljon nähtävää.



Riian erinomainen oppaamme Maria kertoi kaupungin historiasta.



Riian jugend -tyylin talot ovat todella näkemisen arvoisia.



Mustapäiden veljeskunnan talo oli alkuun rakennettu vuonna 1334, mutta tuhoutumisen jälkeen se pystytettiin alkuperäiseen asuunsa 1999.



Retken osanottajat muistomerkillä, joka on pystytetty paikkaan missä jääkärit taistelivat itärintaman pohjoisimmalla osalla elokuusta joulukuuhun 1916.



St. Trinitatis -kirkossa Liepajassa jääkärit vanhoivat uskollisuutta 13. helmikuuta 1918 Suomen lailliselle hallitukselle.



Kirkon sisällä on laatta, joka kertoo suomeksi, ruotsiksi ja latviaksi jääkärien valatilaisuudesta.



Kilta laski kukkalaitteen ensimmäisten suomalaisten jääkärien haudalle.

SYYSKOKOUS

Killan syyskokous pidettiin maanantaina 23. marraskuuta kiltahuone "Poterolla". Ennen varsinaisen kokouksen alkua keskityimme kuuntelemaan esitelmälaisuutta. Vieraaksi oli kutsuttu Karjalan Jääkäripataljoonan komentaja, everstiluutnantti Jussi Tudeer. Hänen esitelmänsä aihe käsitteli varusmieskoulutusta Kontiorannassa. Esitelmässään hän avasi havainnollisesti mitä eri koulutushaaroja varuskunnassamme on tällä hetkellä ja miten niiden painotukset vuosittain jakaantuvat. Henkilöstön liittyvät tulevaisuuden haasteet tulivat myös hyvin ilmi ja ne aiheuttivat paljon kysymyksiä sekä keskustelua. Aiheesta jatkettiin vilkasta keskustelua vielä kahvin ääressä ennen varsinaista kokousta.

Ennen kokouksen alkua killan puheenjohtaja Hannu Saharinen käytti hetken ja toivotti vieraat tervetulleiksi. Killan puolesta

onniteltiin kuluvana vuonna merkkipäiviä vietäneitä valtuuskunnan jäseniä. Kiltalautaset luovutettiin sotilaskotiyhdistyksen edelliselle puheenjohtajalle Inkeri Laukkaselle ja toimitusjohtaja Kyösti Lehtoselle. Standaari luovutettiin killan valtuuskunnan varapuheenjohtajana toimivalle rahoituspäällikkö Jorma Partiolle.

Kokouksen puheenjohtajaksi valittiin everstiluutnantti evp Reino Laakkonen.

Kokous vahvisti hallituksen esittämän toimintasuunnitelman vuodelle 2010. Jäsenmaksu säilyy edellisen vuoden tasolla ja tulo- ja menoarvio noudattelee perinteistä linjaa.

Killan uudeksi puheenjohtajaksi valittiin myyntiedustaja Antti Toivola. Antti on ollut mukana monessa luottamustoimessa

ja varmasti useimmille kiltalaisille erittäin tuttu mies.

Kokouksessa vahvistettiin Killan sääntöihin tehdyt muutokset, jotka liittyivät hallituksen (5 §) sekä valtuuskunnan (8 §) kokoonpanoihin vuodelle 2010. Hallitus koostuu puheenjohtajasta sekä 10 jäsenestä. Valtuuskuntaan kuuluu puheenjohtajan, varapuheenjohtajan, prikaatin komentajan, pataljoonan komentajan sekä aluetoimiston päällikön lisäksi enintään 15 henkilöä.

Killan virallisena ilmoituskanavana jatkaa sanomalehti Karjalaisen järjestöpalsta.

Paljon kiitoksia vielä kokousvieraille sekä esitelmäitsijälle. Ilahduttavaa oli jälleen kerran nähdä runsaslukuinen osanotto sekä myös kiltaveljiämme Lappeenrannan alaosastosta.



Sotilaskotiyhdistyksen puheenjohtajaa Inkeri Laukkasta muistettiin merkkipäivän johdosta Kiltalautasella.



Toimitusjohtaja Kyösti Lehtosta muistettiin merkkipäivän johdosta Kiltalautasella.



Puheenjohtaja Hannu Saharinen luovuttaa standaarin killan pitkäaikaiselle sihteerille Leena Piipariselle.



Väistyvää puheenjohtajaa muistamassa valtuuskunnan puheenjohtaja Harri Hentunen.



Valtuuskunnan puheenjohtaja Rahoituspäällikkö Jorma Partiolle luovutettiin Killan standaaari.



Vahdinvaihto.

Teksti ja kuvat:
Jari Jurvanen

UUSI PUHEENJOHTAJA

Kiltahallituksen vuoden viimeinen kokous pidettiin maanantaina 7. joulukuuta. Kokouksen alussa muistettiin killan pitkäaikaista sihteeriä Leena Piiparista standaarilla. Leena siirryttyä ”reserviin” hän toimii nyt aktiivisesti killan Lappeenrannan alaosastossa.

Hallituksen kokouksen päätteeksi oli aika tehdä vahdinvaihto. Väistyvä puheenjohtaja luovutti symbolisesti Killan kokousnuijan uudelle puheenjohtajalle. Hannu Saharinen kiitti puheessaan kaikkia kiltalaisia ja yhteistyökumppaneita kuluneista vuosista. Erityiskiitoksen hän lausui myös prikaatin tarjoamalle saumattomalle yhteistyölle niin varusmiesten kuin veteraanienkin hyväksi.

Uusi puheenjohtajamme, myyntiedustaja Antti Toivola on meille kiltalaisille tuttu mies. Liperissä syntynyt ja siellä edelleen asuva Antti on toiminut vuosien saatossa monissa niin vapaaehtoisen maanpuolustuksen kuin urheiluseurojenkin luottamustoimissa. Antti on ollut mukana muun muassa Pohjois-Karjalan Reserviupseeri-piirin hallituksen jäsenenä sekä puheenjohtajana, Suomen Reserviupseeriliiton hallituksen jäsenenä sekä liittovaltuuston varapuheenjohtajana ja Karjalan Poikien Killan varapuheenjohtajana.

Varusmieskoulutuksen Antti on suorittanut vuonna 1980 Pohjois-Karjalan Patteriston tulenjohtolinjalla, Liperissä. Sotilasarvoltaan hän on reservin majuri.

Antti Toivolan koko työhistoria on keskitynyt myyntiin ja markkinointiin. Vaasan Höyrymylly Oy:n rehummyyjästä matka jatkui nykyisen oman yrityksen Redex-Markkinointi Oy:n sekä Normark Suomi Oy Sport myyntiedustajan, kouluttajan ja suksihoitajan tehtäviin.

Koulutukseltaan Antti on maatilakoneteknikko. Hän on suorittanut myös kaupallisia sekä liikkeenjohdollisia tutkintoja Mercuria ja Rastor-instituuteissa.

Perheeseen kuuluvat vaimo Tiina sekä neljä lasta.

Toivotamme Antti Toivolan lämpimästi tervetulleeksi kiltamme uudeksi puheenjohtajaksi.

Teksti ja kuvat:
Jari Jurvanen



Kiltapyöräily Juankoskelle

Perinteinen kiltapyöräily alkoi Juuan kirkonkylältä ja päättyi Juankoskelle. Reitti oli vaihteleva, osin hyvin mäkinenkin. Jälleen kerran pyöräilyn tarkoitus toteutui erinomaisesti, melko vaativan fyysisen rasituksen jälkeinen hyvinolontunne palkitsi suorituksen.

Myöskin mukana olleet Pohjois-Karjalan Prikaatin, killan ja Juankosken kaupungin edustajat tutustuivat toisiinsa ja monista kaikkia kiinnostavista ajankohtaisista asioista keskusteltiin matkan aikana.



Levähdystaukojen aikana oli mahdollisuus myös ajatustenvaihtoon.



Pyöräilyosasto perillä Juankoskella.

Kiltaretki Lappeenrantaan ja Viipuriin

Pohjois-Karjalan Prikaatin Kilta ry:n vuotuinen kiltaretki suuntautuu tänä vuonna kevääseen Lappeenrantaan ja Saimaan kanavan kautta risteillen vanhaan iloiseen Viipuriin.

Aika Perjantai 21.5. – lauantai 22.5.2010
 Osallistujat Retki on avoin kaikille Killan ja JR9 perinneosaston jäsenille
 Osallistujamäärä Enintään 35 paikkaa täytetään ilmoittautumisjärjestyksessä

Alustava ohjelma ja aikataulu

Perjantai 21.5.

13.00 Lähtö linja-autolla Joensuusta
 16.00 Saapuminen Lappeenrantaan ja majoittuminen Maasotakoululle
 17.00 Päivällinen Rakuunaruokalassa
 18.00 Tutustuminen Lappeenrannan varuskunnan ja Upseerikerhon historiaan.
 Illanvietto historiallisella Lappeenrannan Upseerikerholla

Lauantai 22.5.

06.30 Herätys, aamutoimet Kenttäaamupala
 07.00 Siirtyminen Lappeenrannan matkustajasatamaan

07.45 m/s Carelia lähtee Lappeenrannasta Lounas laivassa
 14.15 Saapuminen Viipuriin Linja-autokuljetus kaupungin keskusta
 16.30 Linja-autokuljetus takaisin satamaan
 17.15 m/s Carelia lähtee Viipurista
 21.45 Saapuminen Lappeenrantaan
 Lähtö kotimatalle
 01.00 Saapuminen Joensuuhun

Ilmoittautuminen ja osallistumismaksu

Ilmoittautuminen 26.3.2010 mennessä
 Pauli Reinikaiselle, puhelin: 0500 679 770,
 sähköposti: paul.rei.ni@hotmail.com

Osallistumismaksu on 100 euroa henkilöltä. Se sisältää bussikuljetuksen Joensuusta Lappeenrantaan ja takaisin, laivaristeilyn Lappeenrannasta Viipuriin ja takaisin, lounaan laivalla sekä kasarmimajoituksen, päivällisen ja aamupalan Maasotakoululla. Osallistumismaksu laskutetaan retkelle ilmoittautuneilta.

Laivaristeily Viipuriin on viisumivapaa, mutta matkustajilla täytyy olla mukanaan passi, joka on voimassa vähintään 6 kuukautta matkan päättymisen jälkeen. Kopio passista lähetetään yhtäaikaaisesti osallistumismaksun kanssa laskussa ilmoitettuun osoitteeseen.

Kiltaretken isännöi tällä kertaa Lappeenrannan paikallisosasto, joka toivottaa kiltasisaret ja -veljet lämpimästi tervetulleiksi nykyiseen ja entiseen Etelä-Karjalaan!

Arvoisa Korpisoturi-lehden lukija

Onko sinulla toiveita kiltatoiminnan suhteen? Onko joku paikka, minne voisimme järjestää kiltaretken?
Millaista toimintaa odotat killalta? Haluaisitko mukaan aktiivitoimintaan?
Ruusuja ja risuja...

Kaikkiin näihin kysymyksiin voitte vastata ja samalla kehittää kiltamme toimintaa.
Otamme mielellämme vastaan palautetta niin sähköisessä kuin perinteisessäkin muodossa.

Lähetä palautteesi oheisiin osoitteisiin: pkarprkilta@gmail.com tai Pohjois-Karjalan Prikaati, PL 5, 80791 Kontioranta

Korpisoturi -lehden osoitteenmuutoskortti

Nimi _____

Entinen osoite _____

Uusi osoite _____

Voimassa ____/____.____ alkaen Allekirjoitus _____

Leikkaa tämä kortti irti tai ota kopio ja lähetä osoitteella:
Korpisoturi -lehti, Taloudenhoitaja Jari Nousiainen, PL 5, 80791 Kontioranta.

KONTIORANNAN HENGESSÄ

**Pohjois-Karjalan Prikaatin Kilta ry
1958–2008**



KILLAN HISTORIEATEOS

Pohjois-Karjalan Prikaatin Kilta täytti vuonna 2008 50 vuotta. 18. huhtikuuta Kontiorannassa pidetyssä juhlassa julkistettiin 50-vuotis historiateos Kontiorannan Hengessä. Teoksen ovat kirjoittaneet fil.tri. Jukka Partanen, prof. Veijo Saloheimo sekä Killan kunniapuheenjohtaja Jorma Mikkonen. Kirja on tilattavissa Pohjois-Karjalan Prikaatista taluspäällikkö Jari Nousiaiselta puh. 0299 432 190.

Kirjan hinta on 20 € + postituskulut.

TOIMINTASUUNNITELMA 2010

MAALISKUU

- 8.3. JR 9 perinneosaston aamukahvitilaisuus. Vierailijana prikaatin komentaja Jari Kytölä.
Killan toiminnan esittely prikaatin henkilökunnalle
Kotiuttamisinfo 2/09

HUHTIKUU

- 8.4. Kotiuttamisjuhla 2/09
12.4. JR 9 perinneosaston aamukahvitilaisuus. Vierailijana Pekka Kupiainen.
12.4. Hallituksen kokous Potero
26.4. Esitelmätilaisuus ja kevätkokous
27.4. Osallistuminen Kansallisen veteraanipäivän viettoon

TOUKOKUU

- 10.5. JR 9 perinneosaston aamukahvitilaisuus
10.5. Hallituksen kokous Lautsalla
16.5. Osallistutaan Kaatuneitten muistopäivän viettoon.
21.-22.5. Kiltaretki, Lappeenranta & Viipuri
Salpalinjan opastetaulun ympäristön raivaus

KESÄKUU

- 4.6. Puolustusvoimain lippujuhlapäivä
Kotiuttamisinfo 2/09 ja 1/10

HEINÄKUU

- 9.7. Kotiuttamisjuhla 2/08 ja 1/09
24.7. Kotiväkipäivä

ELOKUU

- 20.-21.8. KPK:n jotos
27.8. Kiltapyöräily
28.8. Korpisoturi ilmestyy
28.8. 2/10 saapumiserän vala
Varusmiesten valokuvaus

SYYSKUU

- 13.9. JR 9 perinneosaston aamukahvitilaisuus
13.9. Hallituksen kokous

LOKAKUU

- 1.10. Maanpuolustusjuhla yhdessä JR 9 perinneosaston kanssa Joensuussa
Kotiuttamisinfo 1/10
7.10. Kotiuttamisjuhla 1/10
11.10. JR 9 perinneosaston aamukahvitilaisuus
25.10. Hallituksen kokous

MARRASKUU

- 8.11. JR 9 perinneosaston aamukahvitilaisuus
12.11. Osallistutaan prikaatin vuosipäivän viettoon
22.11. Esitelmätilaisuus ja syyskokous

JOULUKUU

- 6.12. Osallistutaan itsenäisyyspäivän tilaisuuksiin
13.12. JR 9 perinneosaston aamukahvitilaisuus
13.12. Hallituksen kokous
24.12. Osallistutaan jouluaaton kunnia-vartioon Joensuun sankarihau-doilla

Kilta ja JR 9 Perinneosasto muistivat eversti Ville Hyväristä



Sotilaskodissa järjestetyssä tilaisuudessa luovutettiin komentajalle Pohjois-Karjalan Prikaatin Killan ja JR 9 Perinneosaston standaarit.



JR 9 Perinneosasto



ELETTYÄ JA TULEVAA

Vuoden 2010 alussa tulee kuluneeksi seitsemän vuotta JR 9 Killan lakkauttamisesta ja JR 9 perinneosaston perustamisesta. Aloitamme siis perinneosaston toiminnan kahdeksatta vuotta. Niin se vain aika kuluu, vaikka kovin läheiseltä 14.3.2003 pidetty Killan 40-vuotisjuhla tuntuukin.

Eräässä hallituksemme kokouksessa keskusteltiin muiden muassa siitä, kuinka kauan perinneosaston toimintaa tulisi jatkaa. Veijo Saloheimo totesi silloin, ehkäpä vähän leikkimielisestikin, että ainakin vuoteen 2015, jolloin sitten tarkistettaisiin sen hetkinen tilanne. Me hieman nuoremmat perinneosaston vastuuhenkilöt olemme usein todenneet meidän kunnia-asian olevan suorittaa tätä meille mieluisaa tehtävää viimeiseen iltahuutoon asti. Toiminta siis jatkuu, ohjelmaa vuosien kuluessa luonnollisista syistäkin keventäen.

Perinneosaston viime vuoden tärkeimpiä aktiviteetteja olivat teatterimatka Vuonilahteen, jossa saimme seurata erinomaista kesäteatteria "Kenraali Tiijana" Olli Tiainen – Suomen sodan sankari. Vaikka vettä tuli niskaan taivaan täydeltä, retki oli ikimuis-toinen. Samalla matkalla saimme tutustua "Keisarien aika Suomessa" -näyttelyyn Nunnanlahdessa ja Eva Rynäsen taidemu-seon Paaterissa.

Toinen mainitsemisen arvoinen retki tehtiin Ilomantsiin, jossa osallistuttiin Ilomantsin

torjuntavoiton juhliin. Kun vielä mainitaan prikaatin killan ja perinneosaston yhteinen ja pitkät perinteet omaava maanpuolustus-juhla Kontiolahdella ja Muistojen konsertti Joensuussa, tulikin vuoden 2009 päätapahtumat perinneosaston osalta todetuksi.

Missään tapauksessa ei sovi unohtaa pitkäaikaisten hyväntekijöidemme Broman Groupin ja Salomaa-säätiön veteraaneillemme mahdollistamaa kuntoutusta Kuntohovilla. Kuntoutuksen tarve on edelleen JR 9:n veteraanien keskuudessa olemassa ja sen kustantajille lausun mitä nöyrymmät kiitokset.

Myös tänä vuonna tullaan jatkamaan pitkää perinnettä ja järjestämään aamukahvitilaisuuksia joko kiltahuone Poterolla tai muualla Joensuussa. Järjestämispäivä on aina jokaisen kuukauden toinen maanantai, kolme kesäkuukautta lukuun ottamatta.

Ensi syksynä pidettävä maanpuolustus-juhla antaa meille järjestäjille normaalia enemmän haastetta, onhan juhlapaikkana Joensuu. Tämä tilaisuus on myös prikaatin killan vuoden päätapahtuma. Yhdessä se hoidetaan, kuten tähänkin asti, sehän on selvä.

Olemme hallituksessa puhuneet myös jo muutaman vuoden taukoa pitäneistä rantakalatilaisuuksista. Tänä vuonna sellainen jossakin Joensuun lähistöllä tultaneen järjestämään.

Muutamissa järjestämässämme tilaisuuksissa on mukana myös muita sotiemme veteraaneja sekä myös rintamanaisia. Itse kannatan lämpimästi ajatusta voimien yhteen kokoamiseen ja yhteistilaisuuksien järjestämiseen. Näin saataisiin nykyistä enemmän väkeä mukaan, rivit kun luonnollisista syistä harvenevat. Tällaista järjestelyä puoltaa sekin, että monet JR 9:n veteraaneista kuuluvat myös sotaveteraaneihin, rintamaveteraaneihin ja sotainvalideihin. Myönteistä vastakaikua on näihin esityksiin tullutkin ja pienessä määrin on niitä päästy myös toteuttamaan.

Toivotan kaikille sotiemme veteraaneille ja ennen muuta perinneosastomme veteraaneille läheisineen kaikkea hyvää elämässänne eteenkin päin sekä siunauksellista Uutta Vuotta 2010.



Teksti:
Jorma Mikkonen
Puheenjohtaja



JR 9 Perinneosasto



Kuvia syyskaudelta 2009



Syyskuun aamukahvitilaisuus vietettiin 6.9.2009 Ilomantsin torjuntavoiton merkeissä osallistumalla jumalanpalvelukseen ja pääjuhlaan. Seppelepartiot lähetetään sankarihaudalle ja muistomerkeille.



Lokakuussa tutustuimme Ortodoksisen kulttuurisäätiön upouusiin tiloihin.



Marraskuun vieraana oli yliluutnantti Jussi Asikainen, joka esitelmöi Ilomantsin taisteluista talvisodassa.



Joulukuussa hiljennyttiin kuulemaan joulunsanomaa kirkkoherra Petri Karttusen johdolla.



JR 9 Perinneosasto



Muita tapahtumia



Pohjois-Karjalan Rintamanaiset ry lahjoitti Taistelijan talon osakkeen perinneosastolle. Luovuttajina olivat puheenjohtaja Kerttu-Elina Heiskanen sekä sihteeri Pirjo Romppanen ja lahjan vastaanottivat perinneosaston puheenjohtaja Jorma Mikkonen ja sihteeri Erkki Lehtinen.



Pohjois-Karjalan Rintamanaiset ry luovutti Rintamanaisten ansiomitalin Karjalan talon mitalikokoelmaan. Luovuttajina olivat Kerttu-Elina Heiskanen sekä Margit Naumanen ja vastaanottajina KKE:n puolesta toiminnanjohtaja Satu Kokkonen ja eversti Pekka Ripatti.



Kiltaveli Veijo Saloheimoa muistettiin merkkipäivänsä johdosta (85 v). Onnittelijoina Leena Sallinen, Hannu Saharinen ja Jorma Mikkonen.



Lokakuussa toteutettiin perinteinen Broman Group`n kustantama veteraanikuntoutus. Kuvassa osa kuntoutuksen osanottajista.



Marraskuussa toteutettiin Salomaa -säätiön kustantama kuntoutus. Kuvassa ovat kuntoutuksen osallistuneet.

SIHTEERIN TERVEISET

Osoitteen muutokset ja yhteysmies-tiedot sekä ilmoitukset viimeiseen iltahuutoon kutsutuista pyydetään ilmoittamaan perinneosaston sihteerille, puh. 040 742 8623.

VAPAAEHTOINEN VELJESTUKI

Jos haluat tukea JR 9 veteraanityötä, voit maksaa vapaaehtoisen tukimaksun JR 9 Perinne-osaston tilille numero 577005 – 2189470



JR 9 Perinneosasto



Kesäretki Juukaan ja Lieksaan

Perinneosasto teki retken 25.7 Suomen Kivikeskukseen Juukaan ja Lieksan Vuonisolahteen. Kivikeskuksessa tutustuttiin mielenkiintoiseen "Keisarien aika Suomessa" -näyttelyyn. Matkareitti kulki Romppalan – Ahvenisen – Vornan -museotien kautta Vuonisolahteen Pielisen rannalla sijaitsevaan kestikievari Herranniemeen, jossa nautittiin maittava "Rajakapteenin parempi" -ateria.

Ennen Lieksan teatterin esitystä tutustuttiin kuvanveistäjä Eva Ryynäsen taiteilijakotiin Paaterissa. Retken pääkohde oli rajakapteeni Olli Tiaisesta kertova teatteriesitys "Kenraali Tiijana".

Kuljetus järjestyi prikaatin kautta, kuljettajana toimi meille tuttu ja turvallinen vääpeli Antero Pennanen. Retkellä oli mukana lähes 30 henkilöä. Sää oli kesäinen, tosin rankka sade alkoi juuri ennen teatteriesitystä ja riitti myöhään iltaan asti.

Retki oli erittäin onnistunut mistä kiitos kuuluu ennen kaikkea osanottajille ja perinneosastoa tukeneille prikaatille ja päkillälle.



Osa retkeläisistä "Keisarien aika Suomessa" -näyttelyssä.



Kesäretken osanottajat Eva Ryynäsen taiteilijakodin portilla.

Maanpuolustusjuhla Kontiolahdella 2.10.2009

Pohjois-Karjalan Prikaatin kiltä, JR 9 Perinneosasto ja Kontiolahden koulu järjestivät yhdessä perinteisen maanpuolustusjuhlan. Juhlapaikkana oli liikuntahalli ja siihen osallistui kutsuvieraiden lisäksi yli 600 Kontiolahden koulun oppilasta ja ilahduttavan runsaslukuinen joukko kontiolahtelaisia veteraaneja puolisoineen.

Juhlapuhujana oli Pohjois-Karjalan Prikaatin uusi komentaja eversti Jari Kytölä. Nuoren puheenvuoron käytti upseerikokelas Pekka Jauhiainen. Juhlan musiikkiesityksistä vastasi Karjalan Sotilassoittokunta musiikkimajuri Petri Junnan johdolla, laulusolistina jääkäri Aku Pakarinen. Juhlan päätössanat esitti perinneosaston puheenjohtaja Jorma Mikkonen.



SeppelPARTIO lähdössä sankarihaudalle.



Kontiolahden koulun oppilaiden kuoro, jota johtaa musiikinopettaja Saara Elomaa.



JR 9 Perinneosasto



PERINNEOSASTON HALLITUS 2010

Mikkonen Jorma (pj)	Sumikontie 3	80910 Kulho	041 449 2881
Hintikka Eero	Kirkkokatu 32 B 23	80100 Joensuu	050 493 2106
Laakkonen Reino	Mäkitie 1	80710 Lehmo	(013) 893 827
Määttänen Veikko	Vehnävaarantie 14	82820 Maukkula	0400 122 714
Pesonen Erkki	Sepänkatu 36 b A 1	80100 Joensuu	044 512 3327
Saloheimo Veijo	Torikatu 14 A 18	80100 Joensuu	040 568 0589
Eronen Kauko (vj)	Värtsilänkatu 17	80200 Joensuu	0400 373 766
Kurvinen Reino (vj)	Kokkotie 9 B	82900 Ilomantsi	045 2747010
Makkonen Eero (vj)	Kierreniementie 67	82220 Niittylahti	(013) 872 130
Lehtinen Erkki (siht.)	Alapihantie 30	81100 Kontiolahti	040 742 8623

Aamukahvitilaisuudet

ma	08.03.	Kiltahuone Potero, vierailijana PKARPR:n komentaja eversti Jari Kytölä
ma	12.04.	Kiltahuone Potero, vierailijana Joensuun kaupungin kanslia-sihtööri Pekka Kupiainen
ma	10.05.	Kiltahuone Potero, vierailijana rovasti Jouko Pesonen

Muita tapahtumia

Mahdollisesti järjestetään kesäretki heinäkuussa. Retkestä ilmoitetaan tarkemmin Karjalaisen järjestöpalstalla.

Kansalaisjuhlatöimikunnan järjestämät tilaisuudet Joensuussa (Talvisodan päättyminen, Kansallinen veteraanipäivä ja Kaatuneiden muistopäivä).

Aamukahvitilaisuuksiin ovat perinneosaston veteraanit ja kiltalaiset läheisineen tervetulleita. Tilaisuuksista ilmoitetaan tarkemmin sanomalehti Karjalaisen järjestöpalstalla.

Helsingin osaston kuulumisia

Prikaatimme Helsingin paikallisosasto sekä JR 9 Helsinki-Uusimaa -perinneosasto koontui jälleen vuotuisen Syvärin ylityksen vuosipäivän lounastilaisuuteen. Tavan mukaisesti nautimme 6.10. maittavan lounaan Ostrobotnian Runeberg-kabinetissa, kuunnellen samalla everstiluutnantti evp. Antti Juutilaisen esityksen eräistä jatkosodan 7. Divisioonan komentajista. Antin mielenkiintoista esitystä oli kuuntelemassa yksitoista jäsentämme. Heistä kolme oli veteraaneja. Erytisen ilahtuneita olimme siitä, että entinen Karjalan Jääkäripataljoonan komentaja, kenraaliluutnantti Raimo Viita oli liittynyt seuraamme. Nuorempaa kenraalikuntaa edusti lounaallamme kenraalimajuri Seppo Tanskanen, hänkin aikanaan toiminut pataljoonassamme kouluttajana, komppanian päällikkönä sekä pataljoonapuseerina. Iloisia saimme olla myös siitä, että eräät kiltaveljistämme olivat saaneet puolisonsa mukaan. Osallistuminen näinkin lukuisasti lounaallamme

rohkaase meitä tapaamiseen taas vuoden kuluttua samassa paikassa "Bottalla"!

Paikallisosaston vuosikokous pidettiin 10.11.2009 Kampin palvelukeskuksessa Helsingissä. Kokoukseen osallistui seitsemän jäsentä, joista kolme edusti veteraaneja. Käsiteltävänä olivat tavanomaiset vuosikokousasiat. Puheenjohtajaksi

tulevalle toimintakaudella valittiin Osmo Eskola sekä johtoryhmään jäseneksi Lauri Jokinen. Veteraanien edustajaksi valittiin edelleen Matti Stenberg. Hän on ansiokkaasti toiminut JR 9 killassa, ollen yksi sen perustajajäsenistä.

Toivotan kiltalaisille hyvää vointia ja menestystä vuodelle 2010!



"Syvärin ylityksen" -lounastilaisuuden esitelmöitsijä evp. Antti Juutilainen. Kuulijoina vas. Martti Järvimäki, Seppo Tanskanen, Anneli Eskola, Ossi Holm sekä Lauri Jokinen.



JR 9 Perinneosasto



Vuonna 2010 merkkipäiviään viettävät JR 9:n aseveljet

102 vuotta

Määttänen Onni	10.2.	Joensuu	Koljonen Väinö	6.4.	Sonkajärvi	Sahlström Yrjö	6.11.	Alahärmä
			Koponen Kauko	30.11.	Lapinlahti	Salovaara Erkki	22.2.	Juuka
			Korhonen Veikko	25.4.	Maaninka	Sarasti Esa	9.9.	Kitee
			Kuittinen Heimo	24.6.	Juuka	Savolainen Onni	--	Kitee

95 vuotta

Hyvärinen Kalle	4.3.	Kuopio	Kuivalainen Väinö	14.3.	Joensuu	Sipilä Armas	30.8.	Kärkölä
Holopainen Olavi	4.6.	Joensuu (Eno)	Kukkonen Heikki	20.2.	Kontiolahti	Soininen Pekka	31.5.	Polvijärvi
Kukkonen Toivo	1.12.	Joensuu (Kovero)	Laakso Tauno	6.7.	Isokyrö	Soininen Eino	13.4.	Ylistaro
Lappalainen Viljo	21.5.	Imatra	Lehtoviita Pekka	18.7.	Tuusniemi	Stenberg Matti	10.11.	Helsinki
Pylkkänen Otto	15.1.	Lappeenranta	Lievonen Osmo	24.3.	Kuopio	Takaluoma Veikko	24.3.	Kuortane
Turunen Heikki	5.9.	Iloimantsi	Lähdesmäki Niilo	18.11.	Jurva	Tavi Mikko	24.4.	Helsinki
Vanharanta Paul	6.1.	Turku	Mannila Aleks	9.9.	Myllykoski	Timonen Reino	29.3.	Kitee
			Mielonen Hannes	5.7.	Joensuu	Turunen Toivo	14.8.	Liekka
			Mäenpää Tuure	21.4.	Laihia	Vaalasti Teuvo	5.11.	Parikkala
			Nevalainen Felix	5.10.	Liekka	Voutilainen Arvo	17.4.	Joensuu
			Nieminen Osmo	3.1.	Isokyrö	Vuorenmaa Sulo	10.8.	Lapua
			Nikkilä Reino	2.11.	Vantaa	Väänänen Aulis	6.6.	Kontiolahti
			Niskanen Kaino	26.11.	Piikkiö	Waarna Viljo	25.4.	Kiuruvesi
			Olli Lauri	15.9.	Vantaa	Wirta Olavi	4.5.	Espoo

90 vuotta

Ehrukainen Eemil	6.6.	Iloimantsi	Pakka Arvi	15.7.	Ylistaro			
Eronen Toivo	6.7.	Joensuu (Pyhäselkä)	Perttu Reijo	29.5.	Ylistaro			
Eronen Uuno	3.1.	Utajärvi	Puurunen Paavo	1.12.	Lapinlahti	Korhonen Paavo	6.1.	Helsinki
Hahtola Aimo	29.8.	Seinäjoki	Ranta Vilho	24.1.	Ylistaro	Kotilainen Kaarlo	13.5.	Rääkkylä
Hakkarainen Matti	13.6.	Kannus	Rantametsä Tauno	17.3.	Juuka	Kröger Jaakko	7.7.	Leppävirta
Hyyppä Yrjö	18.2.	Isokyrö	Rintala Bruno	4.1.	Isojoki	Mustakallio Martti	1.4.	Helsinki
Härönen Onni	1.1.	Vähäkyrö	Roininen Viljo	4.9.	Joensuu	Pirinen Olavi	9.8.	Kuopio
Hölsö Einar	23.8.	Isokyrö	Roivas Eino	17.10.	Joensuu	Siirilä Tapani	9.3.	Seinäjoki
Ignatius Arvo	28.11.	Tohmajärvi	Romppanen Uuno	24.5.	Jyväskylä	Soila Juhani	26.5.	Joensuu
Jormanainen Toivo	20.3.	Iloimantsi	Rosti Armas	17.12.	Rääkkylä	Tanskanen Kauko	5.1.	Joensuu
Juntunen Simo	14.10.	Helsinki	Ryynänen Toivo H	3.9.	Kontiolahti	Tiilikainen Kalervo	24.7.	Orimattila
Kettunen Aarne	19.7.	Juua	Saarimaa Paavo	14.6.	Lapua			
Kettunen Pauli	6.2.	Juuka	Saarinen Antti	4.3.	Kitee			
Kirvelä Antero	12.8.	Salo						

85 vuotta



JR 9 Perinneosasto



Viimeiseen iltahuutoon vuoden 2009 aikana on kutsuttu / saatu tieto seuraavista JR 9 -aseveljistä

Asikainen Niilo
Huotari Kaarlo
Huttunen Tauno
Hyttinen Taavetti
Häiväläinen Aivo
Koivuporras Severi
Komulainen Urho
Koponen Kustaa
Koskela Reino
Kukkonen Veikko

Kuopio
Laukaa
Pyhäselkä
Liperi
Siilinjärvi
Jurva
Sonkajärvi
Helsinki
Halkosaari
Liperi

Laitinen Veikko
Lankinen Kalevi
Mattson Lauri
Nylander Toimi
Parviainen Osmo
Pesonen Veikko
Romppanen Tahvo
Ruotsalainen Niilo
Saarela Juhani

Rauma
Kuopio
Rääkkylä
Joensuu
Säyneinen
Eno
Eno
Kuopio
Juankoski

Savolainen Vilho
Savolainen Viljo
Sonninen Aatto
Tiainen Leo
Tikkanen Erkki
Timonen Olavi
Tolvanen Erkki
Turunen Toivo
Voutilainen Tauno

Nilsä
Nilsä
Jyväskylä
Helsinki
Juankoski
Nurmes
Jyväskylä
Pyhäselkä
Kuopio



AUK:N KURSSI 41

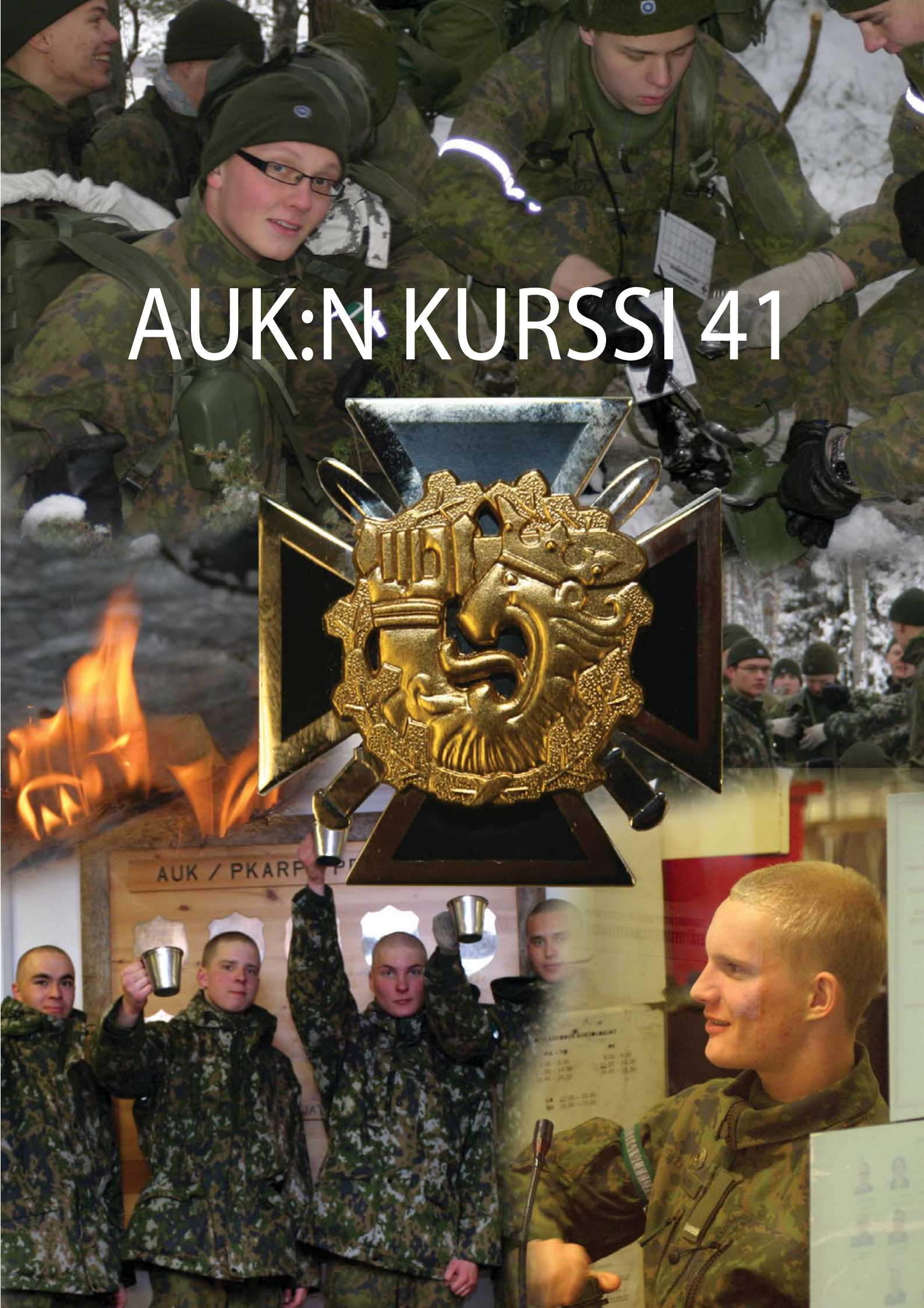

KOULUN JOHTAJAN PALSTA

Kouluttajat ja valmistuneen aliupseerikurssi 41:n oppilaat.

Onnittelten teitä, valmistuva kurssi 16 viikon läpikäydyistä urakasta. Matkalle jäi noin 10 prosenttia palvelustovereista, joten onnittelet ovat ansaittuja.

Kiitän kurssin koulutuksessa tukeneita tahtoja. Kouluttajille kiitos yhdessä elämisestä ja keskinäisestä tuesta. Apukouluttajillemme suuri kiitos siitä usein näkymättömästä valmistelusta, taustatuesta ja koulutuspanoksesta mitä olette kurssin eteen tehneet. Käden jälkenne ja tuloksenne näkyvät seuraavan alokaserän koulutuksessa, teidän jo kotiuduttua.

Älkää maksako kenellekään pahaa pahalla, vaan pyrkikää siihen, mikä on hyvää kaikkien silmissä. Jos on mahdollista ja jos teistä

riippuu, eläkää rauhassa kaikkien kanssa.

Johtajuus ei ole mystiikkaa. Teorioissa ja kirjoissa kuvataan yleensä mitä johtaminen on. Puolustusvoimien johtajakoulutus keskittyy oleellisempaan. Johtajiksi kasvatettaville opetamme kuinka johtamista voi oppia! Toisin sanoen meidän ”kokkikoulussa” ei opeteta pänttäämään ainoastaan reseptejä päähän, vaan opetetaan leipomaan ja valmistamaan ruokaa kaikkiin tilaisuuksiin siten, että maku välillä tarkastetaan, maistetaan, korjataan ja annamme muidenkin maistaa ja arvioida tekosemme.

Muistakaa matkaeväänänne kaksi asiaa: tahto ja asenne.

Tahto

Tahto korostuu tiukassa paikassa, kun voimat ovat ehtymässä ja epätoivo alkaa levitä. Tahdosta voidaan käyttää myös termiä usko. Usko tehtävän tärkeyteen ja oikeutukseen auttaa jaksamaan.

Asenne

Muistakaa ilmeet, eleet ja olemuksenne. Teidän on VOITETTAVA ensivaikutelma positiiviseksi. ”Kun asiat menevät hyvin, katsokaa lasin läpi ikkunasta ja nähkää ne ihmiset, jotka tuloksen ovat tehneet; kun asiat eivät mene hyvin ja ulkona on synkkää ja pimeää, katso lasiin kuin peiliin ja mieti, mitä itse olisit voinut tehdä paremmin.”

Kasvattavaa vuotta 2010.



Teksti:
Majuri
Markku Väättänen

OPPILASKUNNAN MIETTEITÄ

Näin on tämäkin kurssi sitten tullut tiensä päähän, aliupseerikoulun kurssi 41 nimittäin. Neljä kuukautta uusia ja erilaisia, mukavia ja vähemmän mukavia kokemuksia, yhdessäoloa. Erikoisaliupseerit ja reserviupseerikouluun lähtijät hävensivät rivejämme. Myös kurssin keskeyttäneitä tuli jonkun verran, lähinnä terveydellisistä syistä tosin. Tuntuihan se menetykseltä, kun tovereita muutti pois, mutta osaltaan se tiivistä entisestään joukkohenkeämme.

AUK 41 oli omannäköisensä kurssi. Ei mikään maata mullistava uusien tuulien puhaltaja, mutta aivan omanlaisensa kokonaisuus kumminkin. Kykenimme jopa jär-

jestämään kurssijuhlat, jotka jollain asteella olivat menestys. Tähänhän ei edellinen kurssi ollut kykeneväinen.

Aliupseerikoulussa ensimmäiset päivät olivat monille varmasti aika sekavia, kun jouduimme muuttamaan uusiin tupiin uusien tupakavereiden kanssa ja uutta asiaa suollettiin oppitunneilla jopa ripeäänkin tahtiin. Yllättävänkin nopeasti elämä aliupseerikoulussa asettui kuitenkin uomiinsa, kun kaikki alkoivat viimein oppia talon tavoille.

Tälläkin kurssilla järjestettiin perinteikäs marssikilvoittelu, Tupatuoppi. Suureksi yllätykseksi kilpailun voittoon päätyi sissi-

radistilinja, sissilinjan tullessa vasta toiselle sijalle. Sissilinjallahan oli jo useiden vuosien katkeamaton voittoputki. Muuten kurssi sujui varsin normaalisti, tavallisuudesta juurikaan poikkeamattomasti.

Tokihan kurssilla oli myös oppilaskunta-toimintaa! Oppilaskunnan hallitus perustettiin ensin AUK 1:n aikaan ja toisen kerän AUK 2:n alussa, kun erikoisaliupseerit ja Reserviupseerikouluun menijät olivat muuttaneet pois. Tämä muutto sotki pahasti toimintaa, sillä nyt uudet jäsenet, eli melkein koko hallitus, joutuivat aloittamaan uudelta pohjalta ilman mitään hajua koko hommasta. Lisäksi AUK 2:n aikaan

oli runsaammin metsäitä, vieläpä linjat eri aikaan, jolloin oli vaikeaa saada edes hallitusta kerralla kokoon. Siitä huolimatta saatiin suunnitellut asiat suoritettua, vaikka välillä tiukkaa tekikin.

Ketään kurssilaista ei todellakaan tunnu kaduttavan, että valitsi aliupseerikoulun. "Intin parasta aikaa tähän saakka" kuuluu

olevan monien mielipide. Etenkin kurssin loppupuolella linjojen sisäinen yhteishenki oli todella vahvaa. Kaikki tunsivat toisensa ja tiesivät ketä he olivat miehiään tai naisiaan. Ilot ja surut jaettiin kaikkien kesken, kaikista huolehdittiin.

Mutta se on nyt taakse jäänyttä elämää, aliupseerikoulu takana, tulevaisuus varus-

miesjohtajana kirkkaana edessä. Vai onko? Kurssilaiset toki hajaantuvat omiin perusyksiköihinsä eikä toisiin enää voida olla entisellä tavalla yhteyksissä, mutta luulenpa, tai ainakin sitä toivon, että silti kurssin jäsenten välillä säilyy tietty yhteenkuuluvuuden henki, kun tuolla maailmalla jossain kohtaamme.

Teksti:
Aliupseerikurssin 41 oppilaskunnan hallitus

ALIUPSEERIKOULUN HENKILÖSTÖ



Majuri
Markku Vääänen



Yliluutnantti
Ville Vaittinen



Yliluutnantti
Marko Karppinen



Toimistos sihteeri
Eeva Heiskanen



Yliluutnantti
Jarmo Kolu



Yliluutnantti
Janne Suhonen



Yliluutnantti
Markku Kanko



Yliluutnantti
Timo Ukkola



Luutnantti
Janne Jalovaara

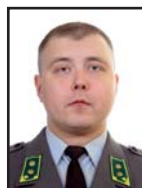

Luutnantti
Santeri Hasunen



Luutnantti
Jarno Asikainen



Luutnantti
Ville Nieminen



Kersantti
Toni Kortelainen



Luutnantti
Mikko Nylund



Luutnantti
Jani Särkiranta



Kersantti
Juho Rautiainen



MOOTTORILINJA

Alussa oli sissi-, panssarintorjunta- ja kiväärilinjat, joiden parhaimmistosta valikoitui kuninkaallinen moottorilinja. Linja koostuu pääosin kiväärimiehistä ja sekaan raahautui kaksi panssarintorjuntamiestä. Myös kaksi sissiäkin eksyi linjan matkaan. Linja poistuu jo kukonlaulun aikaan "ei mihinkään" ja saapuu vasta kuun loistaessa "ei mistään", edes linja ei itse tiedä mitä, missä, milloin ja miksi? Linja on kuten perinteisestikin apukouluttajien suosiossa.

Silloin kun muut linjat nauttivat sotilaskodin herkuista, moottorilinja tetsaa ja ryynää ties missä. Näiden miesten kunto on kypsytetty säännöllisellä urheilulla rautaakin kovemmaksi. Linjalle on myös hitsautunut yhteishenki, josta kertoo mm. tupatuopin tulos. Moottorilinja on Kuningaslinja isolla Koolla!

Antti "Repe" Hakulinen: Linjan pienin ja hiljaisin mies. Purkaa patoutumansa Huuskoon. "No aijjaa!"

Ano "HooVee" Hirvonen: Pst-mies. Linjan nollataulu, ei huomaa vaikka jäisi junan alle. Haaveilee levyttämisestä jopa unissaan. Herättää aina vanhemman Salmelan hoooveeeltä tullessaan. Harva mies nukkuu silmät auki...

Mikko "PR11" Holopainen: Aamuherätykset eivät ole tämän miehen erikoisalaa. Pukee M05:n ja on muodossa alle kahteen minuuttiin.

Heikki "Hullu" Huusko: Miehelle on kertynyt lempinimiä enemmän kuin Suomenmaalle. Ei leikkaa hiuksiaan edes majurin käskystä.

Tatu Valtteri Ilonen: Ilonen TV, mies josta ei puutu kuin digiboksi.

Jake "Kilari" Koffert: Hermot paukkuu ja muut kuulee kunniansa. Nakkikone, joka joutui "vapaaehtoisena" hoitamaan koko kurssin asiat.

Ville "Siili" Manninen: Ennen nosti penkistä, nyt nousee yhdistelmän penkistä ja peruuttaa sitä kuin hirvi. "En nähnyt sitä rajoituskylltiä", syö mukessa kaikkea enemmän kuin saisi.

Antti "Linkkuun männöö" Matikainen: Mies, jonka kello on aina eri ajassa kuin muiden. Tietää kaikesta kaiken ainakin omasta mielestään.

Timo "Nykis" Nykänen: Mistä tämä mies tuli? Minne menossa? Tekee lähes kaiken kahteen kertaan.

Kimmo "Hemuli" Ristolainen: Tutkii mielenkiinnolla kaikkea mikä eteen tulee. "Kyllä tästä vielä nuotio tulloo"

Toni "Roiso Rotko" Räsänen: Linjan siistein mies, se kaappi!! Kaikin puolin hieno mies, nikkaroi ja kaikkee. Kertoo mitä mielenkiintoisempia juttuja kotiseudustaan. Ai niin ja se LEKA!!!

Kalle "Sormi" Salmela: Veljeksistä nuorempi. Ihmettelee mitä omituisempia asioita "No mitä p*sk**?", "Eihän sellaista paikkaa olekaan". Mies, jonka letkautukset saavat koko linjan nauramaan.

Ville "AD/HD" Salmela: Veljeksistä se vanhempi. Linjan vilkkain mies, jossa virtaa

vaikka muille jakaa. "Miepä tein sen jo." Muiden mennessä lounaalle tämä mies on jo matkalla iltapalalle. "Meillä firmassa." "Mulla on jo duunipaikka siellä".

Ville "Viuhahdus" Vainikainen: Linjan seksisymboli, joka nukkuu päivät ja valvoo yöt. "Kahta en vaihda, puhelinta ja norttia."

Jiika "Leuka" Ylönen: Mies, joka olisi intissä vaikka viisi vuotta. "Ihan sama kuha lomille pääsee."

Moottorilinjan henkilöt löytyvät muiden linjojen linjakuvista.



KIVÄÄRILINJA

Peloton kiväärimies ei valita, eikä kaihda ankarimpiakaan olosuhteita. Kiväärimies tottelee esimiestensä käskyä joka tilanteessa. Vaativan koulutuksen tarkoituksena on iskostaa totteleminen selkärankaan - kiväärimiehen on tilanteessa kuin tilanteessa toimittava käskyn mukaisesti. Kiväärilinjan motto onkin: "Muut tekevät mitä osaavat, kiväärimies mitä käsketään".

Kiväärilinjalla koulutus on haastavaa sekä fyysisesti että henkisesti. Raskaat kantamukset ja taakat painavat varmasti harteita

ja väsymys huonosti nukuttujen leiriöiden jälkeen on uuvuttava. Lopussa kuitenkin kiitos seisoo ja ankarien taisteluiden jälkeen on aina tiedossa lepoa, aina seuraavaan taistoon saakka.

Kiväärimies on aseistettu monilla aseilla; hän pystyy tuhoamaan sekä elollista voimaa että vihollisen rynnäkövaunujakin. Siirtyminen paikasta toiseen tapahtuu telakuorma-autolla, eikä jalan marssiminenkaan tuota kiväärimiehelle ongelmia. Talvisessa maastossa edetään tietenkin suksin.

Aliupseerikoulun kiväärilinjalla opiskellaan jääkäriyhmän johtajaksi. Pohjois-Karjalan Prikaatin jääkärien tehtävänä on puolustaa pohjoiskarjalaisia salomaita ja vaaroja. Vahvuutenamme on, että voimme harjoitella samassa ympäristössä, jonne mahdollisen kriisin koittaessa sijoittuisimme.

Maa, johon kiväärimies poteronsa kaivaa ei ole aina pehmeää, kuusikko voi olla tiheä, suo voi olla upottava ja vaara jyrkkä. Moni jättäisi leikin sikseen, mutta kiväärimies ei koskaan.



Yläriivi vasemmalta : Korjonen AS, Hiltunen MK, Hirvonen KM, Kokkonen OV, Immonen PP, Huusko HJ, Hämäläinen AO, Ihalainen JA
Keskiriivi vasemmalta : Gustaffson AAE, Laakkonen HO, Korhonen JO, Eerikäinen AJ, Hurskainen VVT, Koffert SS, Ilonen TV, Holopainen MJ, Upskok Turunen JP, Upskok Ikonen TT
Alariivi vasemmalta: Heikkinen LA, Hakulinen AO, Koskinen MO, Lehkonen H-KT, Hämäläinen MEM, Kaihola MHT, Ahlqvist KRN

AUK:n kurssijulkaisu

Ralf Ahlqvist: Linjan jäätävin letti.

Anssi Gustafsson: Herra ylikersantti; suunnisti tupatuopissa loistavasti harhaan.

Mika Hiltunen: Enemmän harjoitusvapailta kuin palveluksessa.

Kai-Markus Hirvonen: Ikuinen mortti, rynnäkkökivääri milloin missäkin.

Antti Hämäläinen: Tuttavallisemmin Alfa Omega.

Mira Hämäläinen: Maasto-Mira, kasarmilla hajoaa kaikkeen, mutta metsässä ei mihinkään.

Mika Kaihola: No can do, mutta peruskoulutuskaudella ajoi nurmikkoo.

Joni Korhonen: Aina eri mieltä muiden kanssa.

Mikko "Sedu" Koskinen: Linjan ilopilleri, mutta jahkailee jatkuvasti. Joutui kerran myös lumitöihin.

Hanna-Kaisa Lehkonen: Löysi rakkauden armeijaan.

Ilari Nevalainen: Mies, jolla olisi voinut olla loistava tulevaisuus. Sisimmässään sivari.

Lari Poutiainen: Tietää varmasti prikaatin härskimmät vitsit.

Mika Torvinen: Linjan kovin naistenmies ja konekivääriampuja.

Mikael Tynkkynen: Akateeminen supersotilas, ei palele eikä väsy koskaan.



Yläriivi vasemmalta: Varonen AJ, Nevalainen TI, Tynkkynen M, Otronen PIM, Nykänen TO, Salmela KMJ, Puhakka JO, Salmela VVS
Keskiriivi vasemmalta: Palviainen MP, Partanen TET, Myllys HO, Väliaho ES, Poutiainen LVA, Räsänen TMK, Manninen SVT, Torvinen MJE, Upskok Vartiainen MT
Alarivi vasemmalta: Alik Silvennoinen TMS, Turunen TA, Nurkka TTT, Varis JT, Vihersaari ME, Utriainen ET, Nenonen JJN, Mononen D, Alik Saukkonen IJ

**KUVAN
MAAILMA** *Kerää Elämää*
WWW.KUVANMAAILMA.FI

PUHTAAMMALLA LIEKILLÄ YMPÄRISTÖYSTÄVÄLLISESTI

Clean Flame

Oy Clean Flame Ltd.
Leijukuja 10
FI-78210 Varkaus, Finland

Puh. +358 20 155 6260
Fax +358 20 155 6266
info@cleanflame.fi



KRANAATINHEITINLINJA

Kranaatinheitin, tuo vanha kiehtova ase, jolla merkittävin osa elävästä voimasta tuhoaan, vaatii toimiakseen ammattitaitoista, tehokasta joukkoa. Jo useiden vuosien ajan tämän tehokkaan joukon johtaja on tuotettu Pohjois-Karjalan Prikaatissa, aliupseerikoulussa! Vuosi vuodelta tämä "joukko" on todistanut, että he todellakin ansaitsevat sen suuren kiistellyn tittelin "epäsuorantulen jumalat" ja osoittaneet, että heitinmies on herrasmies.

Kuten myös AUK:n kurssi 41 onnistui siinä, epäilyttävästä 13 taistelijan porukasta

muodostui yhtenäinen. Ammattitaitoinen "joukko" epäsuorantulen ammattilaisia. He saavuttivat kurssin aikana kiinteyden ja teletapiaan verrattavan yhteyden, josta muut saattoivat vain haaveilla. Neljän kuukauden aikana he jakoivat tuskaa, verta ja kyynelitä yhdessä, kokivat ennennäkemättömiä riitoja ja viettivät tunteja korkeassa polvi-asennossa. Heistä tuli ystäviä ja veljiä, ennen kaikkea sodan ajan johtajia.

"Yksi kaikkien ja kaikki yhden puolesta", he sanoivat, mutta tässä tilanteessa lauseen merkitys saisi muskettisoturit itkemään.

Mertanen APJ: Paatunut teltassa istuja. Hyvä laskija ja kova kalamies.

Rautio JT: Utterta voimanpesä, joka sai kaikki liikkeelle. Hajosi lähestulkoon kaiken.

Kitunen JA: Kylvää kauhua tyrmäävällä "mars ja mars" -komennollaan.

Heiskanen JM: Musiikkimiehiä, upseeripainin eliittijoukkoa.



Yläriivi vasemmalta Upskok Ahonen RLA, Mertanen APJ, Rautio JT, Kitunen JA, Heiskanen JM, Kiema AJ, Jääskeläinen JAH, Upskok Hytti JJ Alariivi vasemmalta Kangas SM, Hytönen NRM, Turunen SP, Pulkkinen AE, Potinkara J-P, Mutanen HME, Kotilainen NS

Kiema AJ: Pesunkestävä ammattilainen. Kylmän rauhallinen laskijamestari.

Jääskeläinen JAH: Kaksimetrinen savolainen, joka omaa järkyttävän ryijyn.

Kangas SM: Kova poika laulamaan. Housut korvissa.

Hytönen NRM: Piti miehet ruodussa ja hajosi vitseihin.

Turunen SP: Kun siivouksen aika koitti, Turunen käytävälle loikki. Sinne nakkisuojan rakensi ja seinään reiän nakersi.

Pulkkinen AE: Hetkittäin hajoileva jämerä rukkilainen.

Potinkara J-P: Maailmaa nähnyt mystinen kuorolaulaja.

Mutanen HME: Ei ollut päivääkään hymyilemättä. Tarjosi viihtyisät leffaillat.

Kotilainen NS: Linjan isähahmo. Piti kaikkien puolta ja "myi linjan yhdestä tupakasta".



PANSSARINTORJUNTALINJA

"Ei aidan matalin kohta"

Eiväthän panssarivaunut mihinkään aitaan pysähdy, vaan tarvitaan astetta järeämpi salpalinja, joka koostuu panssarintorjuntamiehiä hyvin kuvaavista kuution kokoisista kivenlohkareista. Siitä huolimatta, että panssarintorjuntamiehet muistuttavat kooltaan ja älyltään järkälemäisiä kivenmuurikoita, he ovat tarvittaessa helposti liikuttavissa.

KUN vihollisen vaunut on tuhottu ja KUN panssarintorjuntamiehet ovat vielä elossa, lähtevät he iki-ihalle kalustomarssille, joka ei jätä ketään kylmäksi. Marssin jälkeen alkaa helkkariillis-perkuleellinen kalustohuolto, mutta senkin panssarintorjuntamiehet kestävät avautumatta.

Kasarmielämän alkaessa saattaa joukossa esiintyä lievää epäsotilaallisuutta, josta on toisinaan saatu kuulla. Panssarintorjuntalinja on tunnettu legendaarisesta ryhmähengestään ja härskistä huumoristaan, eikä tämäkään saapumiserä ole tehnyt poikkeusta. Me-henki korostuu erityisesti leirillä, tosin se näkyy myöskin kasarmilla muun muassa itse järjestettyinä sählypeleinä, onhan linja täynnä joukkueurheilijoita. Lisäksi linja järjesti palvelusajan ulkopuolella yhteiset pikkujoulut, jossa huhuttiin käytettäneen myös miestä väkevämpiä urheilujuomia.

Peruskoulutuskauden jälkeen meille luovattiin kouluttajaksi pieni, hiljainen ja pitkähiuksinen lähihoitaja, mutta tosin kävi. Näistä vain lähihoitaja piti paikkansa. Saimme prikaatin suurimman kouluttajan, joka on samalla vaativa, mutta oikeudenmukainen. Ensimmäisellä kouluttajan pitämällä oppitunnilla, jossa kaikilla oli löysät housussa, leiskautti luutnantti ilmoille panssarintorjunnan moton: "häviäjät yrittävät parhaansa, panssarintorjuntamies suorittaa annetun tehtävän".

Joni "Ricky Martin" Hyttinen: Mies, joka syö aamupalaksi pussillisen sipsejä ja Aku Ankkan.

Simo "HC" Kinnunen: HC ei muuten tarkoita hardcorea...

Topi "Schleeben" Hirvonen: Pallopelien maisteri (omasta mielestään), tarkan markan mies ja PIHI!!!

Mika "MAJAVA" Majava: Majava oli eläin ampumaan singolla... (TUSKIN, oh! meni!)

Niko "V8" Vääntinen: Vääntinen otti saunaillassa "tilanteen hallintaan".

Atte-Oskari "R.I.P." Blomqvist: Jätti leikin kesken heittämällä kolikko.

Pauli "Könsikäs" Rissanen: Älä koskaan erehdy kirjoittamaan Facebookin hakuun Pauli Rissanen (jää traumaaja!)

Tomi "Lordi" Torvinen: Kipupiikistä huolimatta leikki jäi kesken.

Peetu "Päkä" Päivinen: 3. polven RASKO-mies, joka juoksi iltavahvareiden aikaan harjoitusvapailta reikäpallon perässä.

Saku "Stuba" Kauppinen: SS Kauppinen (ei saksalaisverta!).

Ville "Don" Rautio: Itse Chuck Norrisin kalpenee hänen rinnallaan...

Erno "Elsteroi" Toroi: KH-kokeiden kuningas, avasi vain suunsa väärään aikaan...

Jami "The Head" Pankakari: Kun 62-baretti ei riitä...

Niko "BB" Saarinen: PSV:t ei niin paljo pelota, että tarvitsisi tehdä panssarihälytystä.

Miikka "Tuhopolttaja" Turtiainen: "Ei ne syty."

Rebekka "Rebe" Laine: Pohjois-Karjalan Prikaatin historian ensimmäinen PST-nainen.

AUK:n kurssijulkaisu



Henri "LeRoy" Thitz: PST-linjan Gimli! Priikaatin parhaat pinkat.

Jouni "Pappa" Sorjonen: Kehäraakki Kontiolahden kovilta kulmilta.

Eetu "EKE" Tenhunen: Erämies henkeen ja vereen. Viettää metsässä viikonloputkin. Hyvä ampuja.

Miika "Lipastaja" Antikainen: AUK 1:n aikaan ei paljoa häväreitä tehty, kun kysyttiin tavara vaan Antikaiselta.

Markus "Flink Eastwood" Flink: Mies, joka hajoaa vain kun pinkka tai punkka räjähtää.

Juho "Lewis" Levänen: Joo joo, Levänen!!!



Yläriivi vasemmalta: Alik Hirvonen VO, Alik Partti JT, Hyttinen JM, Kinnunen SP, Hirvonen TT, Majava MK, Vääntinen NM, Hirvonen AT, Blomqvist A-O, Rissanen PA, Torvinen TP, Päivinen PI, Kauppinen SS, Rautio VJ, Toroi EA, Pankakari JV, Saarinen NP, Turtiainen MP, Upskok Purhonen JHO, Upskok Väänänen TO
Alarivi vasemmalta: Laine RM, Thitz HS, Antikainen MA, Sorjonen JT, Ylönen TJJ, Levänen JHA, Tenhunen EKE, Flink MK, Honkanen PS



SISSILINJA

Audentes Deus Ipse Luvant - Jumala rakastaa rohkeita

Sissitoiminnalla on maassamme ikaikai-
set perinteet, sillä lukemattomissa sodissa
maamme historiassa on taisteltu menes-
tyksekkäästi vihollista vastaan sen hallussa
olevilla alueilla. Tämän ovat mahdollista-
neet hyvä paikallistuntemus, kyky käyttää
maastoa hyödyksi sekä erätaidot.

Näihin perusasioihin nojaa myös nykyai-
kana annettava sissikoulutus. Sissien kotina
ja luokkahuoneena toimiikin ensisijaisesti
metsä. Vaikka sissit toimivat pieninä osas-

toina vihollisen linjojen takana, voimasuh-
teita tasoittavat yllätyksellisyys, häikäile-
mättömyys ja nopeus. Täten yllättävä isku
sekä nopea katoaminen ovat hyvin tärkeä
osa sissin toimintaa. Höyhensarjalainenkin
voi voittaa raskaansarjan maailmanmestari-
n - vieraillemalla pukuhuoneessa pesäpal-
lomailan kanssa ennen ottelua.

Aliupseerikouluun sissilinjalle hakeutuvilla
on usein hyvä motivaatio sekä kova kunto.
Heiltä myös vaaditaan särmyyttä niin met-

sässä kuin jokapäiväisessä kasarmielämäs-
säkin. Tämän saivat huomata myös AUK 41:
n sissilinjän oppilaat aloittaessaan kurssin
syyskuun alkupäivinä. Pikkuhiljaa tulevat
sissijohtajat oppivat kuitenkin aliupseeri-
koulun tavoille. Kurssin edetessä sissilinjän
oppilaille tuli tutuksi niin syksyinen pimeä
metsä kuin rinkan painokin. Villi huhu ker-
too myös muiden linjojen haistaneen sis-
silinjän saapumisen metsästä kasarmille
erään harjoituksen jälkeen. Mutta mitä sit-
keämpi haju, sitä sitkeämmät sissit!



Yläriivi vasemmalta oikealle: Upskok Ontronen, Simonen JP, Savallampi JJ, Jolkkonen HM, Säynevirta HMS, Mannismäki VS, Vartiainen HM, Heiskanen LHK, Sallinen EPJ, Haaja MA, Inkilä AJ, Ranta JR, Salminen JE, Kuivanen MT, Pulkkinen LS, Falkenberg MJ, Immonen SAS, Rantonen KOM, Kolari VMS, Ristolainen KT, Vainikainen VP, Antikainen NO, Alik Niiranen HV
Alarivi vasemmalta: Alik Tiisanen JP, Lavonen JET, Vuorenpää TO, Lehikoinen HK, Havukainen HH, Päivärinta JP, Hakkarainen TEI, Kontkanen KH, Laasonen JJ, Kekkonen JHO, Koikkalainen JS, Mononen SM
Poissa: Honkanen JMA

AUK:n kurssijulkaisu



Kalle "Välppääjä" Rantonen: Mies, jolla on oikeus.

Jukka "Rambo" Ranta: Mies, joka pitäisi valaa kupariin.

Harri "Herkkäpoika" Säynevirta: Mies ja päiväkirja.

Esa-Pekka Sallinen: Taitaa hyvät vitsit ja härskit laulut.

Arttu Inkilä: Taistelija joka viihtyy metsässä. Aktiivinen tupakkapaikan miehittäjä.

Sam Mononen: Luonnonlapsi.

Samu "Radio" Immonen: Radion ja raketinheittimen verraton taitaja.

Henri Jolkkonen: Ikuinen laiskuri, särmä punkka ja pinkka.

Henri "Viilto" Vartiainen: Puukkosankari.

Timo Hakkarainen: Valot tuvasta pois välittää, Hakkarainen rinkkaa alkaa räveltää.

Juho "Ponnistus" Päivärinta: Prikaatin karvaisin mies.

Kimmo "Ryhmähenki" Kontkanen: Mies, jolla oli mielipide asiaan kuin asiaan.

Teemu "Ihmiskompassi" Vuorenpää: Armoston suunnistaja, Kyykän sankari.

Harri "Lipas" Lehikoinen: Galaktista roskaa.

Jukka "Selkä" Simonen: Selkä märkänä ja suu auki.

Juhani Salminen: Halusi kovasti Reserviupseerikouluun ja pääsi. Ylisärmä.

Leo "Lapiolla naamaan" Heiskanen: Tästä miehestä ei lopu virta eikä hajut.

Mikko "Sykerö" Falkenberg: Mies, jolla on aikataulut ja tähtäinputket hakusessa.

Jukka Koikkalainen: Särmä kaveri, joka ei sotkussa viihtynyt.

Matti Kuivanen: Mies, joka ei turhasta valita.

Ville Mannismäki: Linjan uneliain vartiomies.

Veli-Matti Kolari: Velmu juoksijapoika. Pyrkii maksimoimaan rasiituksen.

Heikki Havukainen: Kolarin henkinen veli, kalustopartion ikijäsen.

Jarmo Kekkonen: Luotettava, hieman vaatimaton taistelija.

Jussi-Matti "Vääpeli" Honkanen: Syö berlinmunkkeja. Paljon.





TULENJOHTOLINJA

Tötteröiksikin kutsutut, me uljaat tulenjohtajat, tykkäämme hengailta jääkärijoukueiden mukana, mutta pystymme mukautumaan myös sissitoimintaan, mikäli jaksamme motivoitua moiseen. Tappava heittimen tai tykistön kranaatti putoaa (ehkä) haluamaamme kohtaan kylvämään tuhoa meidän käskystämme (olettaen, että datakaapeli suostuu yhteistyöhön ja viestimiehet molemmissa linjan päissä tietävät, mikä on sanomalaite). Tahtijuoksua emme tähänkään päivään mennessä ole oppineet kuin siedettävästi, mutta eihän siellä joukueenjohtajan p*rskäpäsänä juostakaan tahdissa. Kurssin alussa meitä keuhuttiin parhaimmaksi eräksi pitkään aikaan linjallamme, mutta siitä on taso laskenut... Mutta mielipiteethän vaihtelevat.

Maija Pesonen: "Onko kenelläkään puutteita?" Kipakka persoona tulistuaan.

Joonas "JAMMU" Turunen: "Linjapihdit, höhö!" Puhuu tolkuttomasti sekä järjestää mielellään yöllistä aktiviteettia. Prikaatin ainut YLIKORPRAALI. Oikea Sherlock toisinaan. Kaveri, jolla on luontainen kyky suhtautua käsittämättömän kriittisesti vertaistensa palautteeseen. Vikailmoitukseen kirjattuna: Kuulo rikki, hartiat puuttuu. "Ihan sama, ei kiinnosta!"

Heikki Matikainen: "Mie oon Matikaisen Heikki, ja mie teen ihan mitä mie halluun!!" Hajosi kaikkeen ja kaikkiin. "Ei me olla mikään %&!?!# Greenpeace!"

Lassi "Ei näin" Kiema: JK claims its victim. Oppilasjohtajan homma hajotti miestä jo ennen omaa vuoroa.

Mikko Huttunen: Half-Russian nutcase.

Pave Jeskanen: Huhua-ainesta. Toveri "sekokopää". "NOM NOM!"

Jarkko Rahikainen: Piti kuorsauksellaan tupatuopissa muitakin telttoja hereillä, tosin tykkää kuorsata muulloinkin kuin marsseilla. Hajosi täysin viestimies 1:n hommiin.

Markus Möttönen: VMTK:n peejii. Edustavin linjakuvassa. Ahkera linjailemaan.

Joel Rautiainen: Kotivemppamme. 107 vrk palvelusta, joista 24 rivissä. Siivousvoima väheni dramaattisesti hänen lähdettyään. Keksi myös uusia mittayksiköjä, kuten kuutiosläbäri. Lyömätön kilpajuoksussa, kun "hyeena" on huudettu.

Sami "Tyly" Tolonen: Lyttäsi kaiken ja kaikki, mukaan lukien äitinsä. Uskomattominta oli se, että miehessä katsottiin silti olevan runsaasti johtaja-ainesta. Kuuleman mukaan erinomainen joulupukki.

Santeri Kiljunen: Ahkera skannailija. Nukkuu ajoittain ihmeellisissä jooga-asennoissa. JK-uhri no. 2.

Samuli Kotisalo: Jähivä nats... eikun siis tiukahkosti asioihin suhtautuva persoona, jolla ei vaikuttanut olevan kiire kuin iltavapaille.

Mikael "Nälkä" Pesonen: Ex-Onttolalainen, joka potkittiin sieltä polvivaivaisena. Herran suusta kuultua: "Paskooko puna-armeija metsiin?", "Öy".

Olli Karkkulainen: Hooveellä tai iiveellä. Linjan ahkerin leireilijä (ei tosin nähty usein maastossa). Pinkki miniläppäri...Jaa-a. Apariksi ihan normaalisti, vaikkei mitään tehnytään tai osannutkaan.

Juho Jääskeläinen: Liian tavallinen kaveri, siksi pä Reserviupseerikouluun.

Heikki "Sinappi" Huovinen: Syön sinappia, koska se on PAHAHAHAHA!!! Armoton hevari.

Juho Tiainen: Linjan vanhin kaveri ja se näkyi ulospäin. Ainakin emännällään oli vahva usko, että mies menee Haminaan, kun oli puku hankittuna kurssijuhlaa varten jo ennen Reserviupseerikoulun valintoja. Alkuperäisiä Onttolan kasvatteja (sitähän hän ei meidän antanut unohtaa).

Lotta-Lisa Haatainen: Töttörö. E=TJO (ellei sit pidä tulla vielä takaisin).

Maria-Elisa Lempinen: Seitsemässä viikossa saimme tietää hänen koko sukunsa miespuolisten jäsenten elämäntarinat. Ainakin inttiajoilta.

Jenni Vänskä: Tuo aina mielipiteensä esille. Myös pyytämättä.

Sami Havukainen: "Aivan normaalisti."

Teemu Ekman: Ingman/Eklund/Eggman/Engelwise. Häröilevä hevemies, VMTK:n sihteerikko. "Ilmoitan pyykinvaihdon..."

Jussi Partti: "Onks tänään linjavarttia?!"

AUK:n kurssijulkaisu

Olli-Ville Laukkanen: Punkka yli puolessa tunnissa. Luultavasti yksi maailman hitaimista miehistä. Suihku..? Täh?

Vili Hämäläinen: Ei pie resсата. "Mikä AAA?" Ja eikun motivaatiomäen kautta syömään. "Pääsisköhän tänään sotkuraketiks?."

Pekka Tiensuu: "Eihän tänään ole sitä virka-apuosaston tarkastusta...?" -*Virka-apuosasto alahalliin.* " Voi...!!!!".

Semu Mäkinen: "ÖHÖ!" Kolmas JK-sijoitukseen hajonnut.



ELÄVÄ MAASEUTU ON MEIDÄN
KAIKKIEN YHTEINEN ASIA
MTK-LEPPÄVIRTA



Yläriivi vasemmalta: Pesonen MK, Turunen JAM, Matikainen HT, Kiema LJ, Huttunen MT, Jeskanen PP, Rahikainen JAS, Möttönen MAT, Rautiainen JI, Tolonen ST, Kiljunen TS, Kotisalo SJ, Pesonen MP, Karkkulainen OP, Jääskeläinen JA, Huovinen HJP, Tiainen JM, alik Hakkarainen JK
Alarivi vasemmalta: Haatainen L-L, Lempinen M-E, Vänskä JK, Havukainen SHM, Ekman TT, Laukkanen O-VT, Mäkinen SJM, Hämäläinen VPE, Tiensuu PO, Partti JET



SISSIRADISTILINJA

”Get some öhö!”

Heinäkuussa 13. päivä armon vuonna 2009 astui prikaatiin 700 innokasta alokasta, joista kolmen kuukauden jälkeen valittiin 20 särmintä ja taidoiltaan sekä viisaudeltaan ylivertaisinta yksilöä AUK:n sissiradistilinjalle. Näin alkoi sukellus aamuihin. Kuten edellisilläkin linjoilla, ensimmäiseksi tehtäväksemme muodostui tutustuminen vesitornin maastoon. Tuo kirottu, mutta jumalallinen fallos-symboli. Rumankaunis sellainen.

Sissiradisti, tuo metsän pieni menninkäinen, joka löytää kohteensa millintarkkuudella, hallitsee ionosfääriä radiollaan, liikkuu metsässä kuin tuuli, taitaa piiloutumisen salat ja tuntee kaukopartiomarsit jaloissaan. Onnistuu myös väämään antennista tuomionpäivän tuholingon.

Ja nämä tosielämän riutuneet sankarit rikkoivat sissilinjaa vuosia kestäneen voitotupken tupatuopissa. Kiitäessään kuin ”Speedy Gonzales mättähältä mättähälle”,

uhmaten lunta ja muita luonnonvoimia, sekä valjastaen aika-avaruuden käyttöönsä, luonnonoikut ohittavat muita ryhmiä yksi toisensa jälkeen ja marssivat voitokkaina maaliin. Oli tuopillisen aika.

Tätä kirjoittaessamme on meillä edesämme suuret, suorastaan eepiset kampaillut radiorinkkojen ja parsojen äärellä. Tämä kaikki viittaa siihen, että sodanjumala loi sissiradistin maanpäälle omaksi kuvakseen.



Yläriivi vasemmalta oikealle: Lauronen PJ, Mikkonen SMO, Timonen OJ, Ahokas JP, Sahlman JM, Viitanen AA, Tolvanen AT, Könönen SA, Mononen HI, Karhu JR, Vainio EM, Jantunen AI, Norismaa KAJ, Virtanen V-M, Upskok Teppo JS
Alariivi vasemmalta: Tukiainen MJ, Penttilä TO, Hassinen THK, Kivelä AJ, Kärkkäinen JM, Heikkonen EJE

AUK:n kurssijulkaisu

Jussi "Ylivertainen yksilö" Ahokas: Reserviupseerikouluun prikaatin ennätysellisillä pisteillä. Linjan lipunkantaja.

Tahvo "Höpöhöpö" Hassinen: Rallikuski, suunnistaa nenällään, ei kartalla. Linjan tarinankertoja, legenda löytyy aiheesta kuin aiheesta.

Eetu "Squeezer" Heikkonen: Linjan nollataulu. Varsinainen hävittäjä-ässä, mutta ei lentokoneen ohjaimissa. Itsensä pahin vihollinen.

Aapo "Jantunrn" Jantunen: Linjan junnu, hirveä karvoitus, kaamea pehko.

Joonas "Osasto mesikämmen" Karhu: Prikaatin laiskin mies, laiskempi kuin Flankkumäki. Hävitti rynnäkökiväärinsä Sotinpuron maastoon.

Atle "Walking wikipedia" Kivelä: Kemiallisten aseiden loppumaton lähde, tietää kaikesta kaiken ja vielä vähän enemmän.

Jesse "Green beret" Kärkkäinen: Linjan särmin baretti. Absoluuttinen alkoholin väärinkäyttäjä jumalan armosta.

Sami "zZzzZZzz" Könönen: Linjan unikeko, nukkuu enemmän oppitunneilla kuin yöllä.

Perttu "Latinogigolo" Lauronen: Kitaravirtuoosi, istuu vartiossa niin, että otsalamppu heiluu. Nauru raikaa AUK:ssa vielä vuosienkin kuluttua.

Simo "Päivystäjä SMO" Mikkonen: AUK. Päivystäjä toimiston armosta. Toimii Kontiorannassa myös Venäjän suurlähettiläänä.

Henri "Positiivari" Mononen: Linjan positii-visin jätkä, ei hajoa ikinä. "Eihän me vielä eksyksissä olla, seuraavan kukkulan takaa varmasti löytyy."

Kasper "Chuck Nordman" Norismaa: Linjan vesipeto. Radisti mielipiteestään huolimatta. Hajosi linjaan jo peruskoulutuskaudella.

Tuomas "Rynnäkököäpiö" Penttilä: Linjan särmin mies, menetettiin Reserviupseerikoulun syövereihin.

Joel "Gona" Sahlman: Viettää vapaa-aikansa puhelimen ääressä. Vitsiniekka ja gonapappa "Se on nyt tölillä", "Aivan huikeata".

Olli "Tarkka" Timonen: Tarkka, tarkempi, tarkin. Vihaa aamulenkkejä, mutta syttyy sitäkin enemmän mamarikalustoon.

Antti "Selkälokki" Tolvanen: Omaa lokkien kutsuhuudon ammattimaisesti. "Vainio piiloon, ei me lähdetä täältä minnekkään." Nousee ilmaan kopterinsa ansiosta.

Miika "TST-kääpiö" Tukiainen: Omaa jäätävän marssitahdin. Syttyy Barbie-reppuihin ja Hot Wheels -kenkiin.

Matias "Donkikonki" Vainio: Orankitanki, apinoiden planeetta. Gorilloiden kuningas. Linjan kruunamaton kädellisten ylipappi. Lihoi AUK:n aikana massiivisesti.

Antti "Peruspiri" Viitanen: Soittaa kiistatta suomen kovimmassa punk-bändissä.

Ville-Markus "Virtasukka" Virtanen: Partamajuri, omaa linjan jäätävimmän naamakarvoituksen. Hellyyttä löytyy jakaa linjan jokaiselle jäsenelle.

Make: Päällikkö, pitää kipinää, kun kipinä mies nukahtaa. On myös mukavaa juttuseuraa vartiossa. Kiistatta linjan kantava voima. (Make on linjan oma mielikuvituksen tuote.)



TOSI PALJON tosi lähellä

Laaja-alaista osaamista ja innovaatioita, huippuluokan teknologiaa ja kansainvälistä meininkiä. Letkeää karjalaista elämänmenoa ja idän eksotiikkaa erämaan kainalossa, kompaktissa Joensuussa. Eu:n itäisin ammattikorkeakoulu kouluttaa asiantuntijoita seitsemällä koulutuslallalla. PKAMKissa on kaikki. Tosi lähellä.

HAKU
englanninkielisiin koulutusohjelmiin
11.1.-12.2.2010
suomenkielisiin koulutusohjelmiin
1.3.-16.4.2010

HAKUTOIMISTO
Tikkarinne 9, E-talo, 80200 Joensuu
Avoinna ma – pe klo 10 – 14
Puhelin +358 (0)50 408 8429
tai +358 (0)50 594 4022

POHJOIS-KARJALAN AMMATTIKORKEAKOULU

www.tosipaljon.fi



SOTILASPOLIISILINJA

Sotilaspoliisien tehtäviin kuuluu vihollisen erikoisjoukkojen etsintä ja tuhoaminen omalla alueella. Sotilaspoliisit myös suojaavat kuljetuksia, tärkeitä henkilöitä, ohjaavat liikennettä ja pitävät tiestöllä yllä tarkastuspisteitä. Sotilaspoliisit koulutetaan myös asutuskeskustaisteluun. Kasarmiolosuhteissa sotilaspoliisien tehtäviin kuuluu normaalin palveluksen lisäksi myös prikaatin

alueen valvonta. Myös päävartiosta tapahtuva alueen valvominen vartiopäällikön apulaisena kuuluu sotilaspoliisien tehtäviin, vastuu tästä on kuitenkin johtajilla.

Aliupseerikoulun kurssin 41 sotilaspoliisilinjalle valittiin 12 omalaatuista oppilasta. Linjajhenki on alusta asti ollut loistava joitakin harvoja päiviä lukuun ottamatta. Huonosta

suunnistustaidosta tunnettu sotilaspoliisilinja selvisi tupatuopista ilman suurempia turhia kilometrejä. Tosin tupatuoppi aiheutti useita rikkinäisiä nilkkoja, polvia, nivusia ja jalkapohjia, jonka huomasi myös seuraavan viikon aselajiharjoituksessa, kun kahdeksasta oppilaasta kasarmille jäi vahvennettu vempapartio harjoittamaan rauhan chi:tä ja nakeilta suojautumista.



Yläriivi vasemmalta: Upskok Paukku AJ, Savolainen TK, Eskelinen AH, Eöpelinen EA, Strömberg VM, Immonen TMJ, Mäkelä HIS, upskok Muona JAT
Alariivi vasemmalta: Tuovinen SJI, Sahlman JJ, Suoanttila JM, Paajanen EJ, Laitinen TPA

PÄIVÄ ALKAA KARJALAISELLA



KARJALAINEN

Aleksi Eskelinen: Mies, jonka perässä kulkee kipinöivä tulisuihku. Linjan kovin häräkehtäjä. "Liikkumatta...laukaus!"

Teemu Immonen: Mies, joka viihtyy iltavaapaalla. Omaa myös yhden matalimmista miesäänistä. Satusetä.

Toni Laitinen: Linjan kovin kikattaja, monitoimityökalu ja MacGyver.

Eijariitta Paajanen: "Anger management", linjan naisvahvistus.

Toni Savolainen: "Mr 75,5 inch.": Mies, jolla on usein kolme polvea ja joka hallitsee silmät auki nukkumisen.

Ville Strömberg: "Mr. By-the-book": Mies, joka on eniten ja koviten aina äänessä. "Södenberg."

Jere Suoanttila: Tappi, ei kuvaa ainoastaan miehen pituutta, vaan myös pinnaa.

Saku Tuovinen: Hallitsee nakkisuojan jalon taidon ja vaatii asioihin täsmennystä. Omaa myös linjan suurimmat silmät.



Prikaatin kummikunnat ja -yksiköt



JOENSUU



KUOPIO



MIKKELI



KONTIOLAHTI



JUANKOSKI



SAVONLINNA

PRIKAATIN ESIKUNTA

KARJALAN JÄÄKÄRIPATALJOONAN ESIKUNTA



RÄÄKKYLÄ



TUUSNIEMI



HEINÄVESI



NURMES



KITEE



RAUTAVAARA



VARKAUS

ESIKUNTA- JA HUOLTOKOMPPANIA

JÄÄKÄRIKOMPPANIA



KESÄLAHTI



LEPPÄVIRTA



NILSIÄ



JOROINEN



JUVA



PIEKSÄMÄKI

KRANAATINHEITINKOMPPANIA

PANSSARINTORJUNTAKOMPPANIA



POLVIJÄRVI



JUUKA



SIILINJÄRVI



VARPAISIÄRVI



LIPERI



OUTOKUMPU



KAAVI

SISSIKOMPPANIA

ALIUPSEERIKOULU